



STANLEY[®]

BF-30

Folding Door Hardware Assembly and Installation Instructions

Instructions d'installation et d'assemblage de quincaillerie pour porte pliante

Herrajes para puertas de dos pliegues Instrucciones de ensamble e instalación

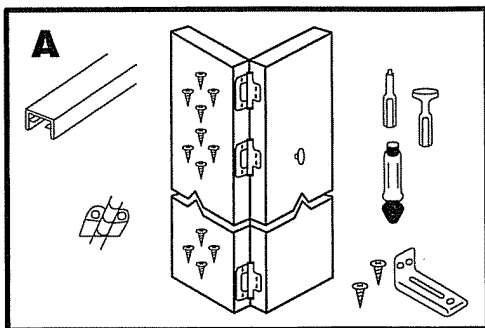

A. We Supply

This package contains all the necessary hardware components for complete installation of your Folding (Bifold) Door(s).

For Bifold 4 Panel Sets

40-2044 (4') 40-2054 (5') 40-2064 (6')

Set Contains

- 1- Track* with Two Track Sockets
 - 2- Bottom Pivots 40-2110
 - 2- Top Pivots 40-2112
 - 2- Jamb Brackets 40-2114
 - 2- Top Roller Guides 40-2118
 - 1- Snugger 40-2122
 - 2- Wood Knobs 40-2128
 - 6- Bifold Non-Mortise Hinges 40-2132
 - 1- Set Door Aligners 40-2134
- Necessary Fasteners

*Track is less than opening to reduce need to cut track.

For Bifold 2 Panel Sets

40-2022 (2') 40-2025 (2'6") 40-2032 (3')

Set Contains

- 3- Track* with Two Track Sockets
 - 4- Bottom Pivots 40-2110
 - 2- Top Pivots 40-2112
 - 2- Jamb Brackets 40-2114
 - 2- Top Roller Guides 40-2118
 - 3- Snugger 40-2122
 - 4- Wood Knobs 40-2128
 - 6- Bifold Non-Mortise Hinges 40-2132
 - 2- Set Door Aligners 40-2134
- Necessary Fasteners

*Track is less than opening to reduce need to cut track.

A. Nous fournissons

Cet ensemble contient tous les composants de quincaillerie nécessaires pour une installation complète de votre (vos) porte(s) pliante(s).

Pour jeux de porte pliante à 4 panneaux

40-2044 (4 pi) 40-2054 (5 pi) 40-2064 (6 pi)

Le jeu contient

- 1- Rail* avec douille de rail
 - 2- Pivots inférieurs 40-2110
 - 2- Pivots supérieurs 40-2112
 - 2- Supports de jambage 40-2114
 - 2- Guides de roulette supérieurs 40-2118
 - 1- Entretoise 40-2122
 - 2- Poignées en bois 40-2128
 - 6- Charnières non mortaisées pliantes 40-2132
 - 1- Dispositif d'alignement pour porte 40-2134
- Fixations nécessaires

*Le rail est moins grand que l'ouverture pour la porte afin de réduire le besoin de le couper.

Pour jeux de porte pliante à 2 panneaux

40-2022 (2 pi) 40-2025 (2 pi 6 po) 40-2032 (3 pi)

Le jeu contient

- 3- Rails* avec deux douilles de rail
 - 4- Pivots inférieurs 40-2110
 - 2- Pivots supérieurs 40-2112
 - 2- Supports de jambage 40-2114
 - 2- Guides de roulette supérieurs 40-2118
 - 3- Entretoises 40-2122
 - 3- Poignées en bois 40-2128
 - 6- Charnières non mortaisées pliantes 40-2132
 - 2- Dispositifs d'alignement pour porte 40-2134
- Fixations nécessaires

*Le rail est moins grand que l'ouverture pour la porte afin de réduire le besoin de le couper.

A. Nosotros suministramos

Este empaque contiene todos los componentes y herrajes necesarios para la instalación completa de su Puerta(s) de dos pliegues.

Para juegos de 4 paneles de pliegues

40-2044 (4') 40-2054 (5') 40-2064 (6')

El juego contiene

- 1- Carril* con acoples para dos carriles
- 2- Pivotes inferiores 40-2110
- 2- Pivotes superiores 40-2112
- 2- Soportes de jamba 40-2114
- 2- Guías del rodillo superior 40-2118
- 1- Topes 40-2122
- 2- Perillas de madera 40-2128
- 6- Bisagras para puertas de dos pliegues sin muesca 40-2132
- 1- Juego de alineadores de puerta 40-2134 Sujetadores necesarios

* El carril es menor que la abertura para reducir la necesidad de cortar el carril.

Para juegos de 2 paneles de pliegues

40-2022 (2') 40-2025 (2'6") 40-2032 (3')

El juego contiene

- 1- Carril* con acople de carril
 - 1- Pivote inferior 40-2110
 - 1- Pivote superior 40-2112
 - 1- Soporte de jamba 40-2114
 - 1- Guía del rodillo superior 40-2118
 - 1- Tope 40-2122
 - 1- Perilla de madera 40-2128
 - 3- Bisagras para puertas de dos pliegues sin muesca 40-2132
- No se suministran alineadores de puerta con el juego de dos pliegues Sujetadores necesarios

* El carril es menor que la abertura para reducir la necesidad de cortar el carril.

You Supply

Door Panel(s) as specified on the package chart, Screwdriver, Tape Measure, Drill, Clamp, Hammer.

Vous fournissez

Panneau(x) de porte comme spécifié sur le tableau de l'emballage, tournevis, mètre, perceuse, collier, marteau.

Usted suministra

Panel(les) de puerta tal como se especifican en el cuadro del empaque, destornillador, cinta métrica, taladro, abrazadera, martillo.

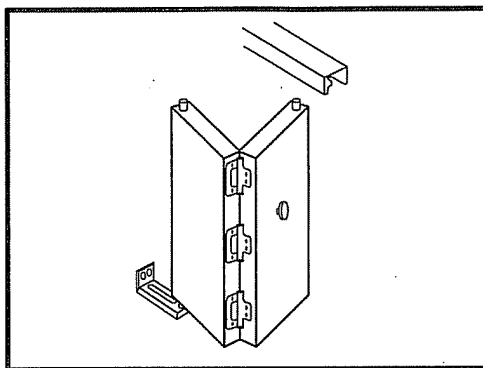

How to Install your Stanley Folding Doors

Please read the complete instructions carefully before you start installation. All instructions apply to any size of folding door installation. The same instructions also apply to all types of door panels.

Comment installer vos portes pliantes Stanley

Veillez lire attentivement toutes les instructions avant de commencer l'installation. Toutes les instructions s'appliquent à toutes tailles d'installation de porte pliante. Les mêmes instructions s'appliquent aussi à tous types de panneaux de porte.

Cómo instalar sus puertas de dos pliegues Stanley

Por favor lea completamente las instrucciones antes de comenzar la instalación. Lea todas las instrucciones cuidadosamente antes de comenzar la instalación. Todas las instrucciones le aplican a la instalación de puertas de cualquier tamaño. Las mismas instrucciones también le aplican a todos los tipos de paneles.

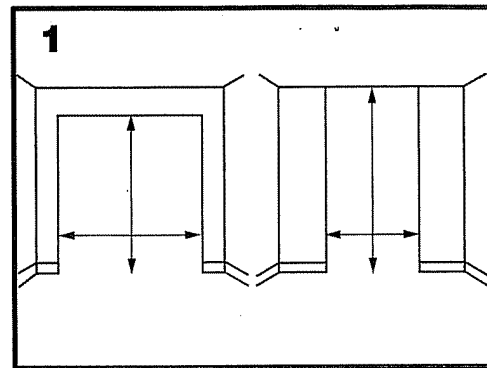

1. Measure exact height and width of finished opening

Finished Opening _____ height _____ width

Height – Make doors 1-5/8" less than the net opening height. Width – Divide net opening width by the number of door panels (2 or 4) and subtract 1/4" to determine the net door panel width. For example: a 30" opening for a two door bifold required door panels that are 14-3/4" wide. (30+2-1/4=14-3/4). A 48" opening with 4 panels requires door panels that are 11-3/4" wide (48+4-1/4=11-3/4).

1. Mesurer les hauteurs et largeurs exactes de l'ouverture finie

Ouverture finie _____ hauteur _____ largeur

Hauteur – Faites des portes de 4,13 cm (1-5/8 po) de moins que la hauteur nette de l'ouverture.

Largeur – Divisez la largeur nette de l'ouverture par le nombre de panneaux de porte (2 ou 4) et soustrayez 0,635 cm (1/4 po) pour déterminer la largeur nette du panneau de porte. Par exemple : une ouverture de 76,2 cm (30 po) pour une porte pliante à deux panneaux requiert des panneaux de porte de 37,465 cm (14-3/4 po) de large (76,2 / 2 - 0,635 = 37,465 cm, soit 30 / 2 - 1/4 = 14-3/4 po). Une ouverture de 121,92 cm (48 po) avec 4 panneaux requiert des panneaux de porte de 29,845 cm (11-3/4 po) de large (121,92 / 4 - 0,635 = 29,845 cm, soit 48 / 4 - 1/4 = 11-3/4 po).

1. Mida el alto y el ancho exactos de la abertura terminada

Abertura terminada _____ altura _____ anchura

Altura – Haga las puertas 1-5/8 pul. (4,13 cm) menos que la altura de la abertura neta.

Ancho – Divida el ancho neto de la abertura por el número de paneles (2 ó 4) y reste 1/4 pul (6,35 mm) para determinar el ancho del panel neto de la puerta. Por ejemplo: Una abertura de 30 pul. (76,2 cm) para una puerta de dos pliegues requiere paneles de 14-3/4 pul (37,5 cm) de ancho. (30+2-1/4=14-3/4). Una abertura de 48 pul. (1,22 m) con 4 paneles requiere paneles de 11-3/4 pul. (29,8 cm) de ancho (48+4-1/4=11-3/4).

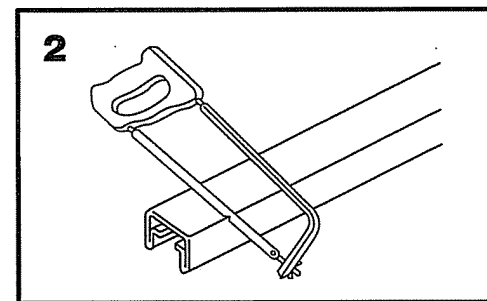

2. Cut Track

If necessary, cut track to 1/8" (3mm) less than the width of the finished opening. Use a fine tooth hacksaw.

2. Couper le rail

Si besoin est, coupez le rail à 3 mm (1/8 po) de moins que la largeur de l'ouverture finie. Utilisez une scie à métaux à dents fines.

2. Corte el carril

Si es necesario, corte el carril a 1/8 pul (3 mm) menos que el ancho de la abertura terminada. Use una sierra de dientes finos.

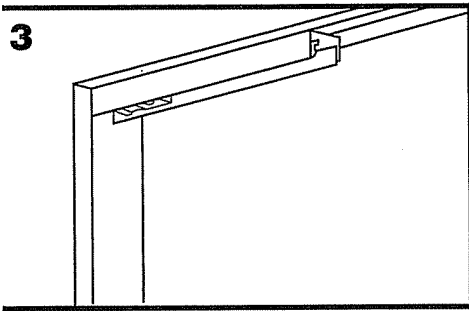

3. Install Track

Ensure that the pivot bracket in the track is at the inside which you prefer your doors to open toward. Now, fasten the track along the center line of the header, using screws provided.

3. Installer le rail

Assurez-vous que le support de pivot dans le rail se trouve du côté vers lequel vous préférez que vos portes s'ouvrent. Maintenant fixez le rail le long de l'axe de la boutisse au moyen des vis fournies.

3. Instale el carril

Asegúrese de que el soporte de pivote en el carril quede en la parte interna donde usted prefiere que sus puertas abran. Ahora, fije el carril por la línea central del travesaño, usando los tornillos suministrados.

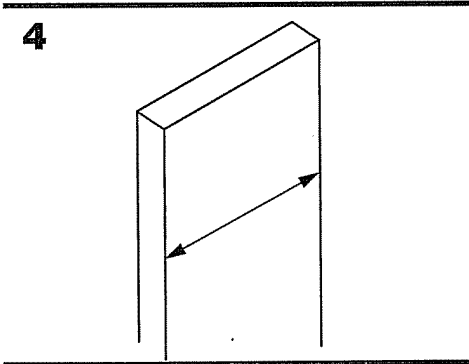

4. Cut door panels to proper width

For proper fit, it may be necessary to trim the width of door panels. For each panel in a two-panel installation, divide the finished opening width by 2 and subtract 3/16" (5mm). The width of each of my door panels should be _____.
Note: For most hollow door panels and louvered panels, there is a limit to the amount which may be trimmed. Please consult our dealer if you think this may present a problem on your installation. Also, it's a good idea to trim equal amounts from each side of the panel.

4. Couper les panneaux de porte à la bonne largeur

Pour bien convenir, il se peut qu'il soit nécessaire de couper la largeur des panneaux de porte. Pour chaque panneau dans une installation à deux panneaux, divisez la largeur de l'ouverture finie par 2 et soustrayez 5 mm (3/16 po). La largeur de chaque panneau de ma porte devrait être de _____.
Remarque: Pour la plupart des panneaux de porte creux et à lamelles, il y a une limite pour la quantité qui peut être coupée. Veuillez consulter votre concessionnaire si vous pensez que ceci peut présenter un problème sur votre installation. Il est aussi préférable de couper une même quantité de chaque côté du panneau.

4. Corte los paneles de la puerta al ancho apropiado

Para que encajen apropiadamente, pueda que sea necesario desbastar el ancho de los paneles de la puerta. Para cada panel en una instalación de dos paneles, divida por 2 el ancho de la abertura terminada y réstele 3/16 pul (5 mm). El ancho de cada uno de mis paneles debe ser de _____.
Nota: Para la mayoría de los paneles huecos y de persiana, hay un límite en la cantidad que ellos pueden ser desbastados. Por favor consulte con su Agente si usted cree que esto puede presentar un problema en su instalación. También, es una buena idea desbastar cantidades iguales a cada lado del panel.

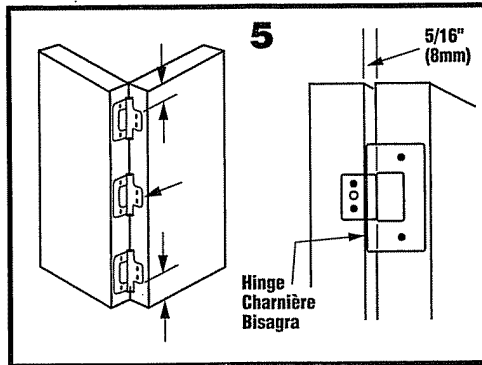

5. Attach hinges to door panels

Fasten hinges onto the edges of the door panels, using the screws provided. Note that the hinges are not to be mortised (insert) into the door edges. Ensure that the wider side of the hinge is on pivot-side door panel. Place on hinge in the center and the others approximately 6" (15cm from top and bottom).

5. Fixer les charnières aux panneaux de porte

Fixez les charnières sur les bords des panneaux de porte au moyen des vis fournies. Remarquez que les charnières ne sont pas mortaisées (insérées) dans les bords des portes. Assurez-vous que le côté le plus large de la charnière se trouve sur le panneau de porte côté pivot. Placez une charnière au centre et les autres à environ 15 cm (6 po) du haut et du bas.

5. Instale las bisagras en los paneles

Sujete las bisagras en los bordes de los paneles, usando los tornillos suministrados. Note que las bisagras no deben ser instaladas en muescas (insertadas) en los bordes de la puerta. Asegúrese de que el lado más ancho de la bisagra quede en el lado de pivote del panel de la puerta. Coloque la bisagra en el centro y las otras a aproximadamente 6 pul (15 cm) desde la parte inferior y superior.

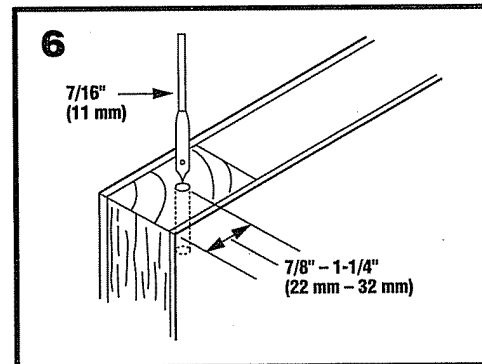

6. Attach hinges to door panels

Using an 7/16" (11mm) drill bit, drill holes at least 1-1/2" (38mm) deep. Center of hole should be maximum 1-1/4" (32 mm) from edge of door panel. Drill holes in the top and bottom of pivot side and the top only of the guide side.

6. Fixer les charnières aux panneaux de porte

Au moyen d'une mèche de 11 mm (7/16 po), percez des trous d'au moins 38 mm (1-1/2 po) de profondeur. Le centre du trou devrait être à 32 mm (1-1/4 po) au maximum du bord du panneau de porte. Percez des trous au haut et au bas du côté pivot et au haut seulement du côté guide.

6. Instale las bisagras en los paneles

Usando una broca de 7/16 (11 mm), perforo agujeros de por lo menos 1-1/2 pul. (38 mm) de profundidad. El centro del agujero deberá quedar a un máximo de 1-1/4 (32 mm) del borde del panel de la puerta. Perfore agujeros en la parte superior e inferior del lado de pivote y en la parte superior únicamente del lado de guía.

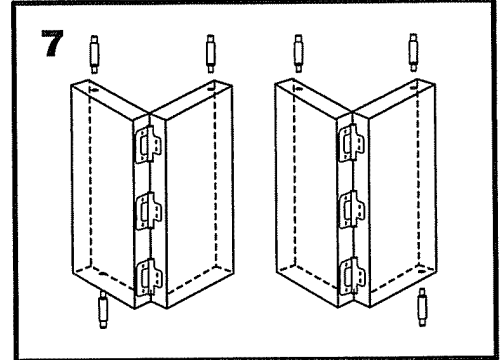

7. Tap in pivots

Tap top pivots into place. Several light taps directly on top of the pivot should seat it properly.

Note: Universal Pivots are also sold separately. 2062-1-PK.

7. Enfoncer les pivots

Tapotez les pivots supérieurs en place. Plusieurs légères frappes directement sur le pivot supérieur devraient correctement l'asseoir.

Remarque : Les pivots universels sont aussi vendus séparément. 2062-1-PK.

7. Golpee para meter los pivotes

Golpee para meter en posición los dos pivotes. Varios golpecitos directamente sobre el pivote los asentaran apropiadamente.

Nota: Los pivotes universales son también vendidos separadamente. 2062-1-PK.

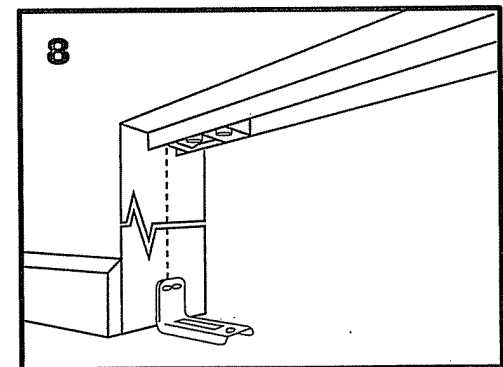

8. Install jamb bracket

Place jamb bracket, tight to floor, so that center hole of bracket is plumb with hole in the top pivot bracket (in track). Fasten to side jamb of opening, using screws provided. It may be necessary to remove existing baseboard to ensure flush fit.

8. Installer le support de jambage

Placez le support de jambage, contre le sol, de façon à ce que le trou central du support se trouve d'aplomb avec le trou du support de pivot supérieur (dans le rail). Fixez-le au côté jambage de l'ouverture au moyen des vis fournies. Il peut s'avérer nécessaire d'enlever la plinthe existante pour garantir un ajustement à ras.

8. Instale el soporte de jamba

Coloque el soporte de jamba, apretadamente en el piso, de modo que el agujero central del soporte quede a plomo con el agujero situado en el soporte de pivote superior (en el carril). Sujete en la jamba lateral de la abertura, usando los tornillos suministrados. Pueda que sea necesario remover el rodapié existente para garantizar un ajuste a ras.

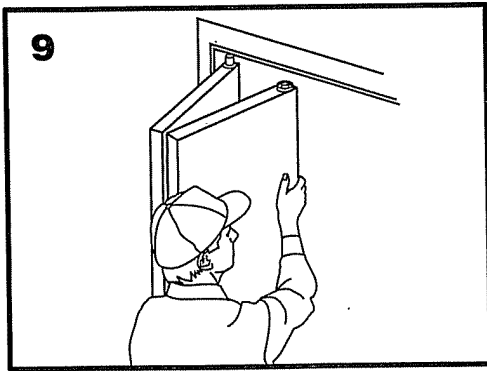

9. To install hinged pair of doors, place pivot pin (B) in hole, lift doors (compressing pin spring) and seat bottom pin into jamb bracket slot. Compress wheel pin, swing door under track and release wheel into track channel.

9. Pour installer une paire de portes à charnières, placez la cheville pivot (B) dans le trou, soulevez les portes (en comprimant le ressort de la cheville) et asseyez la cheville inférieure dans l'encoche du support de jambage. Comprimez la cheville de la roulette, amenez la porte sous le rail et relâchez la roulette dans le canal du rail.

9. Para instalar el par de puertas con bisagras, coloque el pasador de pivote (B) en el agujero (comprimiendo el resorte del pasador) y asiente el pasador inferior en la ranura del soporte de jamba. Comprima el pasador de rueda, gire la puerta debajo del carril y suelte la rueda en el canal del carril.

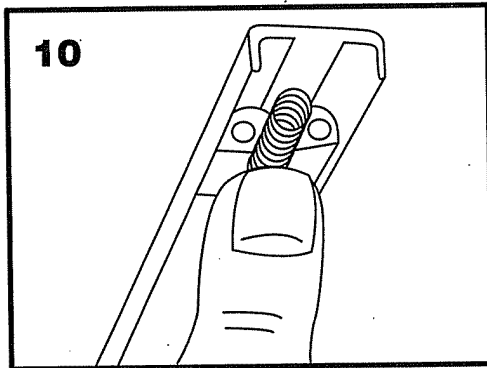

10. Press self centering (4-dr.) snigger into track between pairs of doors in 4 panel installations, or press (2-dr) snigger into track between guide wheel and jamb in 2 panel installations.

10. Enfoncez l'entretoise (4 portes) se centrant d'elle-même dans le rail entre les paires de portes dans les installations à 4 panneaux ou enfoncez l'entretoise (2 portes) dans le rail entre la roulette guide et le jambage dans les installations à 2 panneaux.

10. Presione el tope auto-centrante (4 puertas) en el carril entre el par de puertas en instalaciones de 4 paneles, u oprima el tope (2 puertas) en el carril entre la rueda de guía y la jamba en instalaciones de dos paneles.

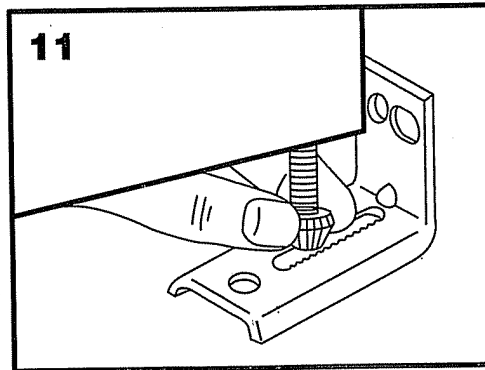

11. Adjust door for height

Lift door and remove bottom pivot from jamb bracket. Rotate the bottom pivot, as required, to adjust to proper height. Rotate clockwise to raise the door; counter-clockwise to lower it. Do not attempt to turn pivot while engaged in the jamb bracket.

11. Régler la hauteur de porte

Soulevez la porte et enlevez le pivot inférieur du support de jambage. Tournez le pivot inférieur, comme requis, pour régler la porte à la bonne hauteur. Vissez-le pour relever la porte ; dévissez-le pour l'abaisser. N'essayez pas de tourner le pivot alors qu'il est engagé dans le support de jambage.

11. Ajuste la altura de la puerta

Levante la puerta y remueva el pivote inferior del soporte de jamba. Gire el pivote inferior, cuanto sea necesario, para ajustar la puerta a la altura apropiada. Gire en el sentido del reloj para levantar la puerta, en el sentido contrario al reloj para bajarla. No intente girar el pivote mientras que está encajado en el soporte de jamba.

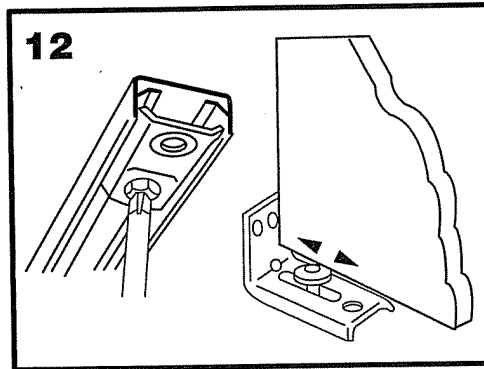

12. Adjust door to be plumb

Lift door and slide bottom pivot into desired position. Using screwdriver, loosen screw in top pivot bracket and slide it until door is plumb. Tighten screw in top pivot bracket.

12. Mettre la porte d'aplomb

Soulevez la porte et glissez le pivot inférieur dans la position désirée. Au moyen d'un tournevis, desserrez la vis se trouvant dans le support de pivot supérieur et glissez-le jusqu'à ce que la porte soit d'aplomb. Serrez la vis du support de pivot supérieur.

12. Ajuste la puerta a plomo

Levante la puerta y deslice el pivote inferior a la posición deseada. Usando un destornillador, afloje el tornillo del soporte de pivote superior y deslícelo hasta que la puerta quede a plomo. Apriete el tornillo del soporte de pivote superior.

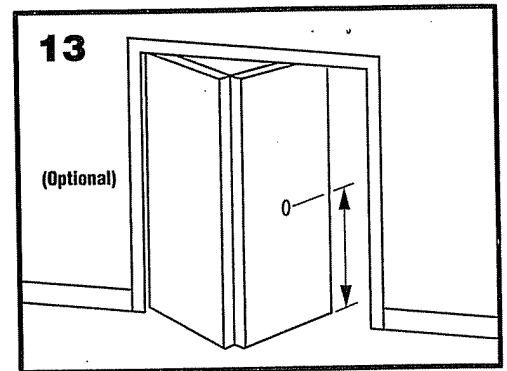

13. Install door pull

Drill hole for the pull through the center of the guide door panel, about 36"-40" from the floor. Insert bolt from back and fasten pull.

13. Installer la poignée de porte

Percez un trou pour la poignée à travers le centre du panneau guide de porte, entre environ 91,44 et 101,6 cm (36 et 40 po) du sol. Insérez le boulon du dos et fixez la poignée.

13. Instale la manija de la puerta

Perfore un agujero para la manija por el centro de la guía del panel de la puerta, cerca de 36 a 40 pul. (91,5 a 101,6 cm) del piso. Inserte el perno por detrás y sujete la manija.

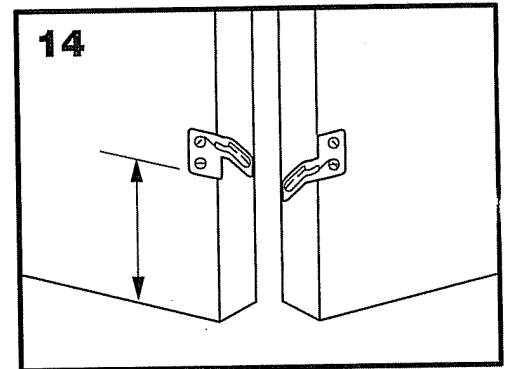

14. Attach Aligners

For 4-panel installation only. Attach aligners to back of guide door panels, approximately 12" (30cm) from the floor. Adjust in our out in slotted holes until doors "snap" closed. Tighten screws.

14. Fixer les dispositifs d'alignement

Pour les installations à 4 panneaux seulement, fixez les dispositifs d'alignement au dos des panneaux guides de porte à environ 30 cm (12 po) du sol. Réglez-les dans les encoches jusqu'à ce que les portes « s'enclenchent » fermées. Serrez les vis.

14. Sujete los alineadores

Únicamente para una instalación de 4 paneles. Sujete los alineadores en la parte trasera de la guía de los paneles, aproximadamente a 12 pul. (30 cm) del piso. Ajuste hacia adentro o hacia afuera en los agujeros con ranura hasta que las puertas "cierren". Apriete los tornillos.