

Boîtier actif sans obstacle et barre anti-panique (Dispositif de sortie à montant étroit)

Série BF2400 | BF2600

Instructions d'installation

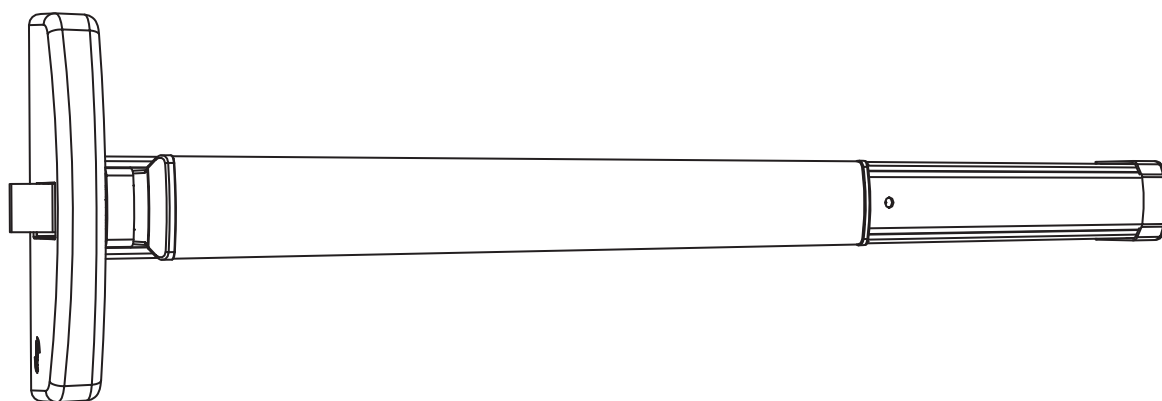

Sommaire

1	Informations de sécurité importantes	4
1.1	Avertissements de sécurité	4
2	Caractéristiques techniques	4
2.1	Outils nécessaires	4
2.2	Mesures	4
2.3	Vue d'ensemble et liste des pièces	5
3	Instructions de démontage	5
3.1	Retrait de l'embout et desserrage du support d'embout	5
3.2	Retrait du boîtier du dispositif et du dispositif de sortie	6
3.3	Retrait du canal du dispositif	6
3.4	Retrait de la plaque tactile	7
3.5	Retrait du châssis du mécanisme de la barre anti-panique	7
4	Instructions de remontage	8
4.1	Reconnexion du châssis au mécanisme de la barre anti-panique	8
4.2	Installation de la plaque tactile	8
4.3	Installation du canal du dispositif	9
4.4	Installation du boîtier du dispositif et montage du dispositif de sortie sur la porte	9
4.5	Installation de l'embout et serrage du support d'embout	10

1 Informations de sécurité importantes

1.1 Avertissements de sécurité

1.1.1 Consignes de sécurité : pour réduire les risques de blessure ou de dommages, lire et suivre attentivement les avertissements de sécurité, les mises en garde et les avis fournis.

1.1.2 Avertissements de sécurité : indique une situation dangereuse qui, si elle n'est pas évitée, peut entraîner la mort ou des blessures graves.

AVERTISSEMENT

1.1.3 Précautions de sécurité : indique une situation dangereuse qui, si elle n'est pas évitée, peut entraîner des blessures mineures ou modérées.

ATTENTION

- Le canal du dispositif et l'assemblage de la barre anti-panique peuvent présenter des arêtes vives.
- Risques de pincement des mains et de bords tranchants pendant l'installation. Lors de la manipulation de composants tranchants ou pointus, porter des gants de protection.
- L'installation doit être effectuée par des installateurs qualifiés. L'installateur doit maîtriser parfaitement les exigences du code du bâtiment local et national selon les normes ANSI/BHMA en vigueur.

1.1.4 Remarque : indique des informations considérées comme importantes, mais qui ne sont pas directement liées à des dangers.

REMARQUE

- Le verrouillage mécanique n'est pas autorisé sur les ouvertures classées « coupe-feu » afin de garantir en permanence la résistance au feu.
- Pour assurer le bon fonctionnement, veiller à installer le dispositif selon les instructions fournies. Le non-respect de ces instructions annulera la garantie de sécurité contre les incendies ou les situations de panique.
- Une installation incorrecte peut endommager l'équipement ou entraîner un dysfonctionnement.
- Risque pour les processus mécaniques dû à l'utilisation de paramètres de contrôle, d'éléments ou de procédures non documentés dans cet ensemble d'instructions.

2 Caractéristiques techniques

2.1 Outils nécessaires

Table 1

Tournevis magnétique à tête cruciforme Phillips n°2	Niveau
Tournevis à fente	Gants

2.2 Mesures

2.2.1 Toutes les dimensions sont indiquées en pouces [millimètres].

2.3 Vue d'ensemble et liste des pièces

Fig. 1

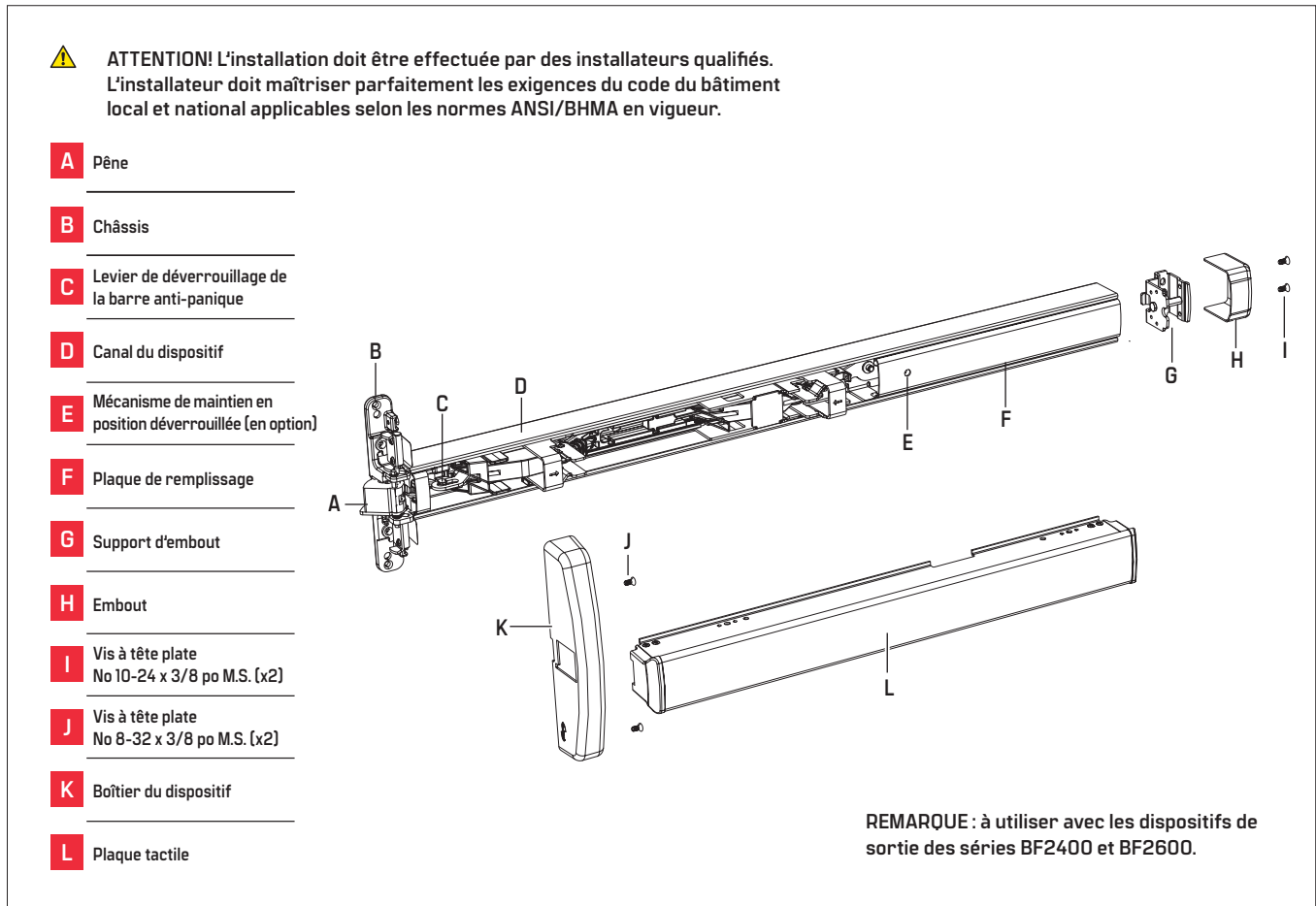

3 Instructions de démontage

3.1 Retrait de l'embout et desserrage du support d'embout

Fig. 2

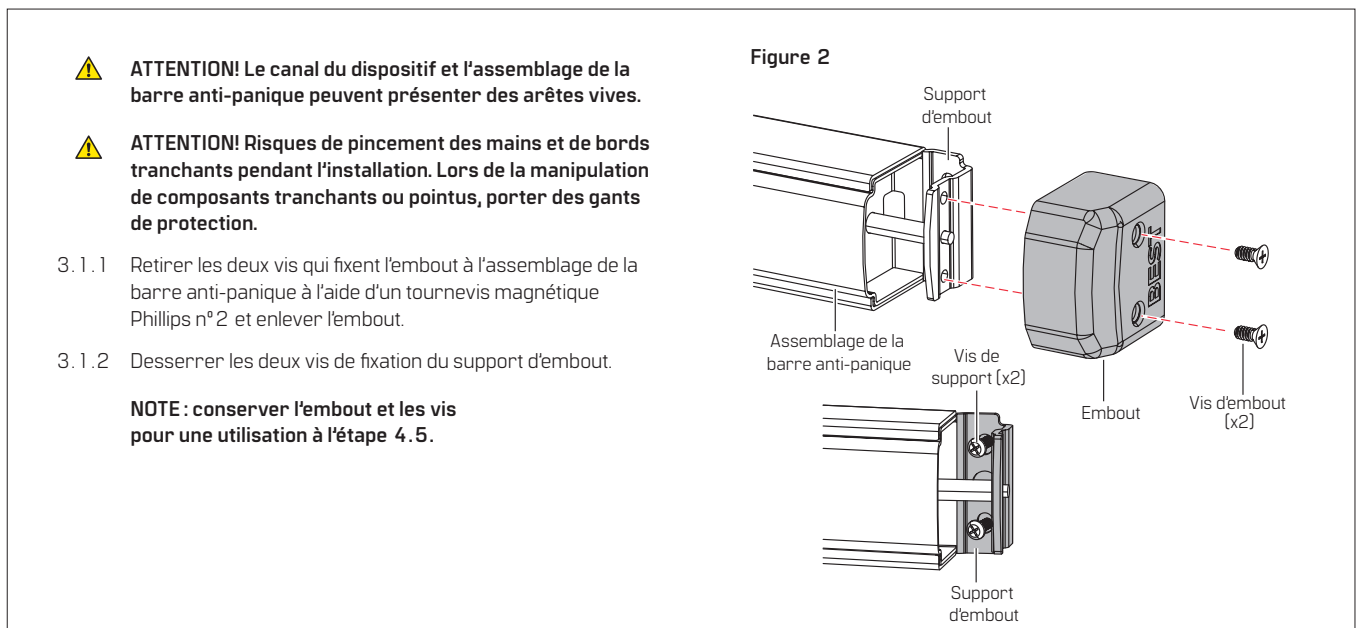

3.2 Retrait du boîtier du dispositif et du dispositif de sortie

Fig. 3

3.2.1 Retirer les deux vis qui fixent le boîtier du dispositif au châssis et enlever le boîtier du dispositif.

3.2.2 Retirer les deux vis qui fixent le châssis à la garniture extérieure.

NOTE : fixer la garniture extérieure avant le retrait du dispositif de sortie si nécessaire.

3.2.3 Retirer le dispositif de sortie de la porte.

NOTE : conserver le boîtier du dispositif et les vis pour une utilisation à l'étape 4.4.

Figure 3

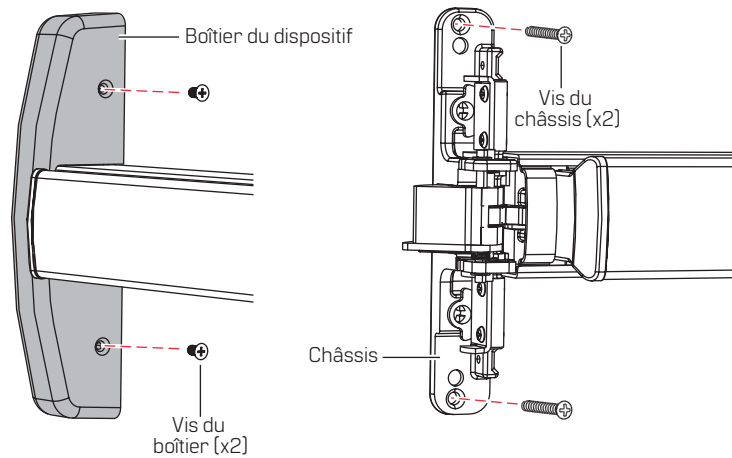

3.3 Retrait du canal du dispositif

Fig. 4

3.3.1 Tourner le dispositif de sortie face vers le bas.

3.3.2 Retirer les deux vis qui fixent le canal du dispositif à l'assemblage de la barre anti-panique.

3.3.3 Retirer le canal du dispositif avec la plaque de remplissage du mécanisme de la barre anti-panique.

NOTE : si le système est équipé d'un dispositif de maintien en position déverrouillée, enclencher le mécanisme.

NOTE : conserver le canal du dispositif avec la plaque de remplissage et les vis pour une utilisation à l'étape 4.3.

Figure 4

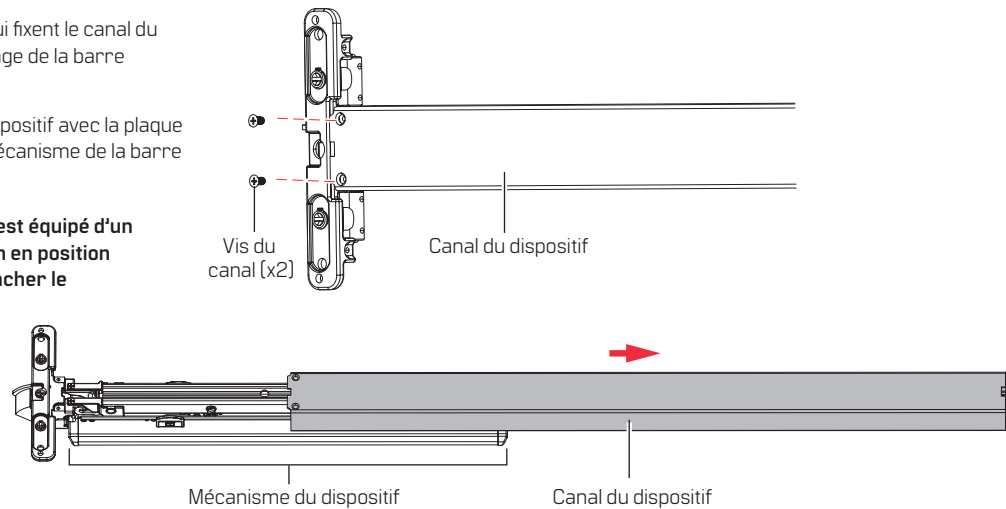

3.4 Retrait de la plaque tactile

Fig. 5, Fig. 6

- 3.4.1 Tourner le dispositif de sortie sur le côté.
- 3.4.2 Retirer les deux vis et les deux butées d'arrêt qui fixent la plaque tactile.
- 3.4.3 Basculer le dispositif de sortie sur le côté opposé et retirer les deux vis restantes et les deux butées d'arrêt.
- 3.4.4 Tourner le dispositif de sortie face vers le haut et retirer la plaque tactile.

NOTE : respecter l'orientation de la vis et de la butée d'arrêt pour le remontage.

Figure 5

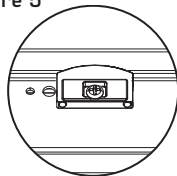

NOTE : conserver la plaque tactile, les vis et les butées d'arrêt pour une utilisation à l'étape 4.2.

Figure 6

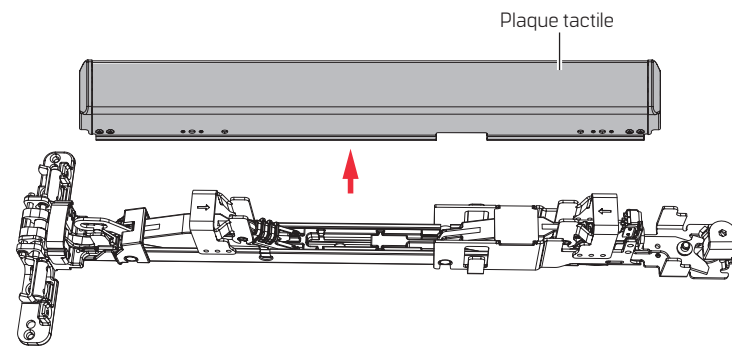
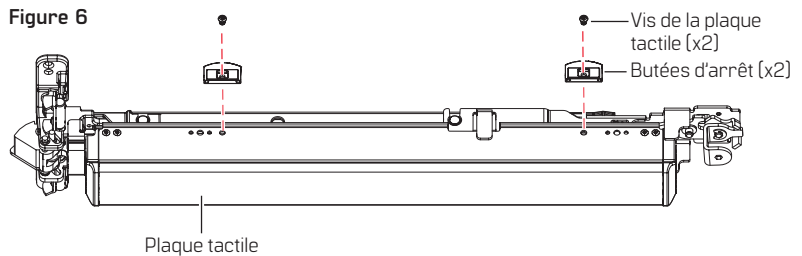

3.5 Retrait du châssis du mécanisme de la barre anti-panique

Fig. 7

Figure 7

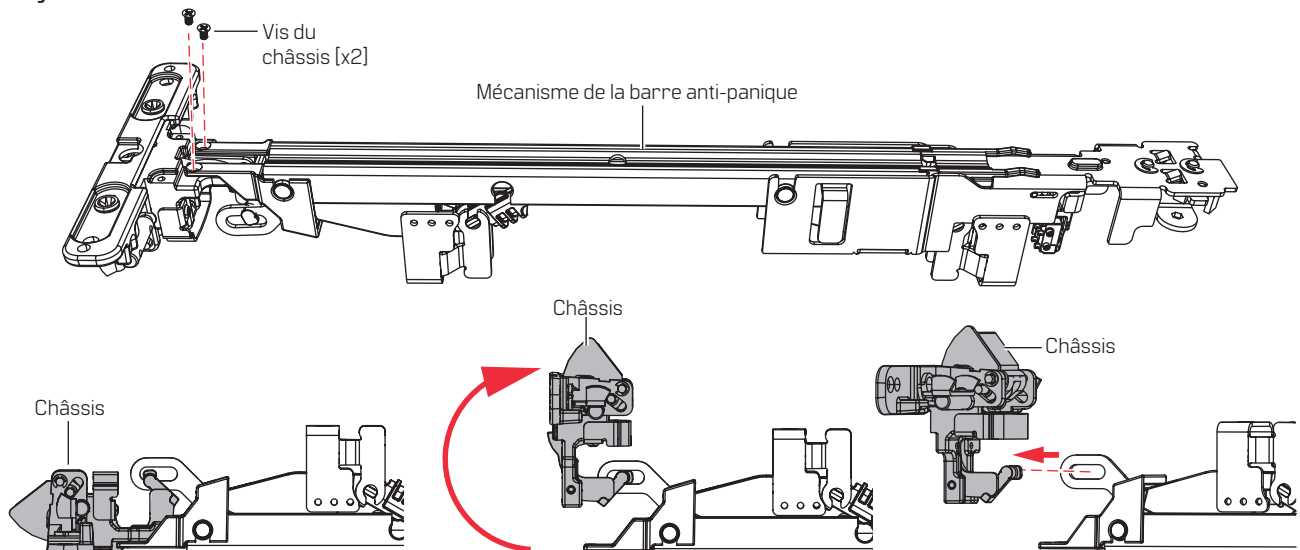

- 3.5.1 Tourner le dispositif de sortie face vers le bas.
- 3.5.2 Retirer les deux vis du mécanisme de la barre anti-panique qui fixent le châssis à l'assemblage de la barre anti-panique et enlever le châssis.
- 3.5.3 Tourner le dispositif de sortie face vers le haut.

- 3.5.4 Tourner le châssis de 90° et dégager le levier de déverrouillage du mécanisme de la barre anti-panique.

- 3.5.5 Mettre au rebut le mécanisme de la barre anti-panique existant ou le châssis, le cas échéant.

NOTE : conserver le mécanisme de la barre anti-panique ou le châssis et les vis pour une utilisation à l'étape 4.1.

4 Instructions de remontage

4.1 Reconnexion du châssis au mécanisme de la barre anti-panique

Fig. 8

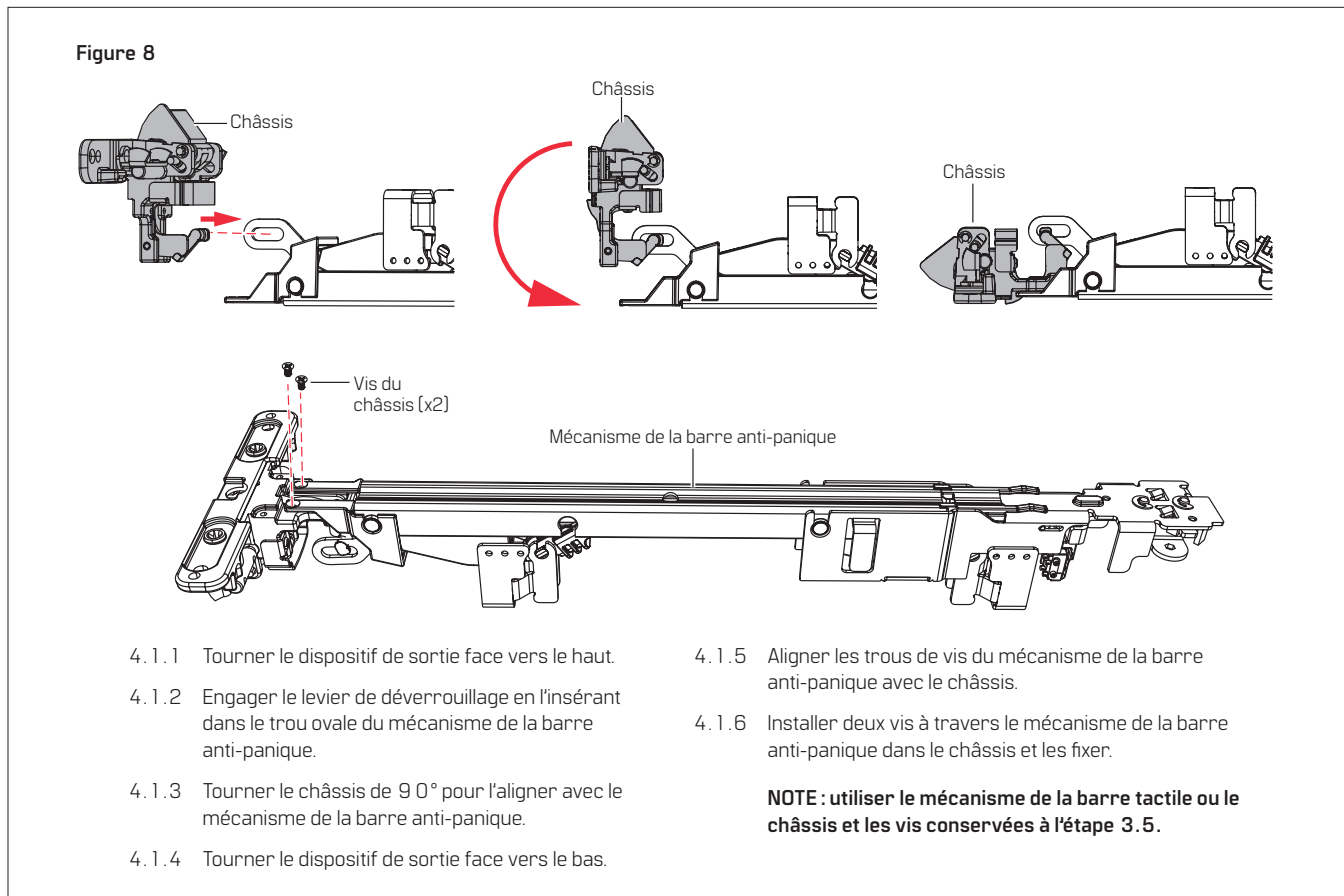

4.2 Installation de la plaque tactile

Fig. 9, Fig. 10

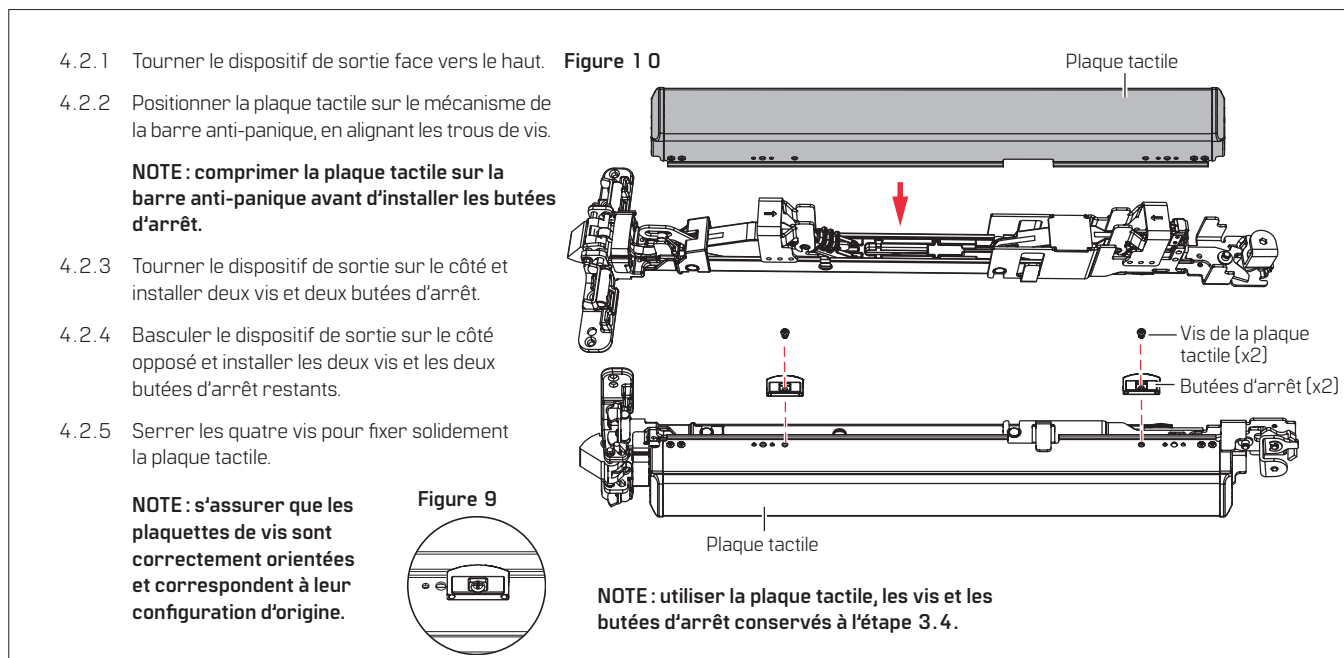

4.3 Installation du canal du dispositif

Fig. 1 1

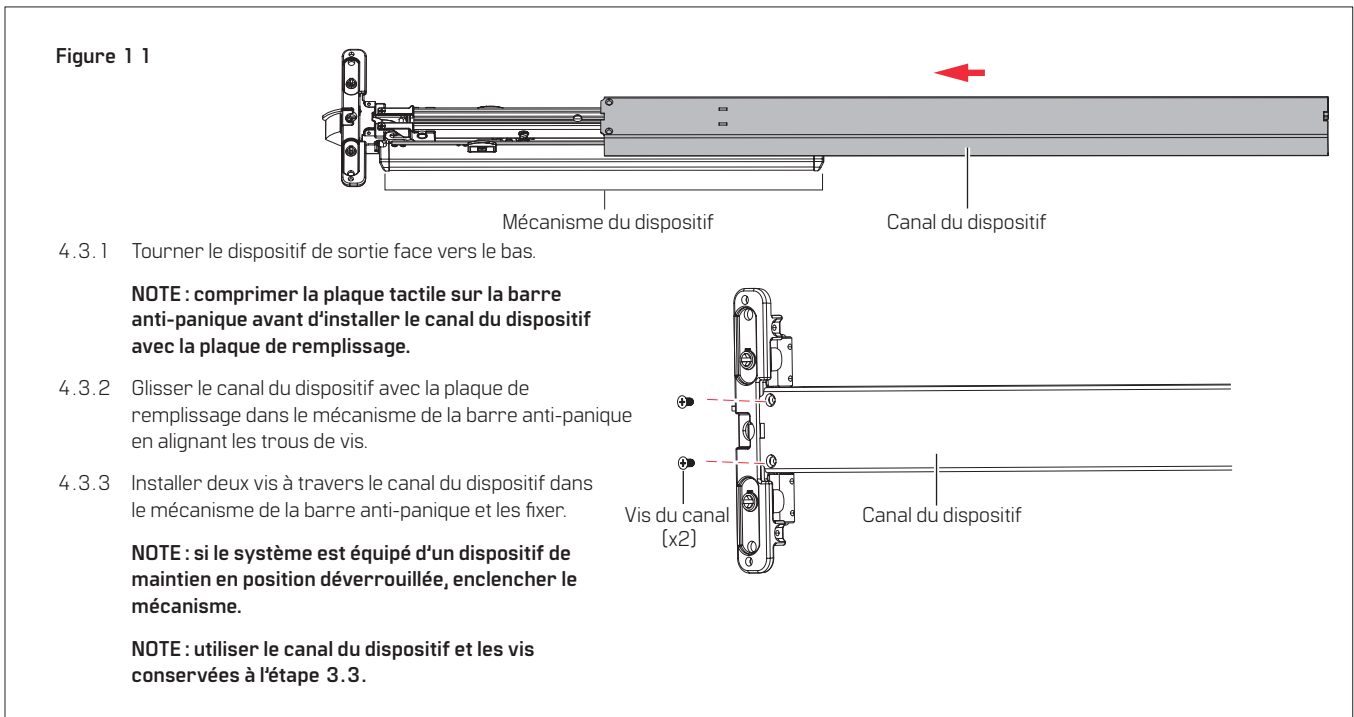

4.4 Installation du boîtier du dispositif et montage du dispositif de sortie sur la porte

Fig. 1 2

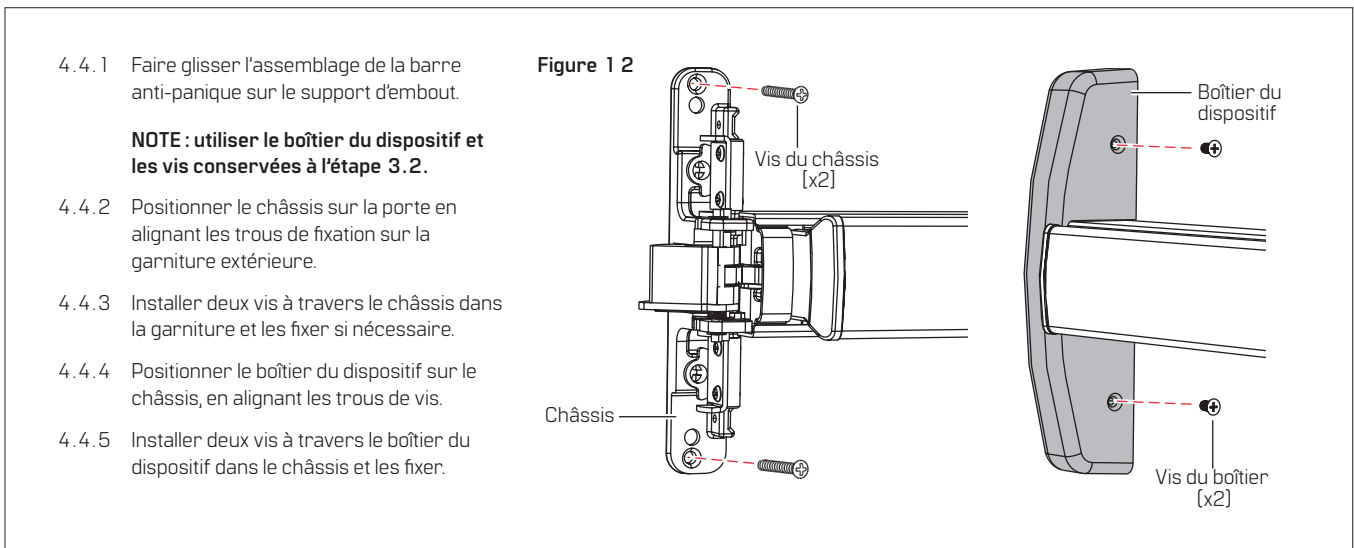

4.5 Installation de l'embout et serrage du support d'embout

Fig. 1 3

- 4.5.1 Serrer les deux vis de fixation du support d'embout.
- 4.5.2 Positionner l'embout sur le support d'embout en alignant les trous de vis.
- 4.5.3 Installer deux vis à travers l'embout dans le support d'embout et les fixer.

NOTE : utiliser l'embout et les vis conservées à l'étape 3.1.

Figure 1 3

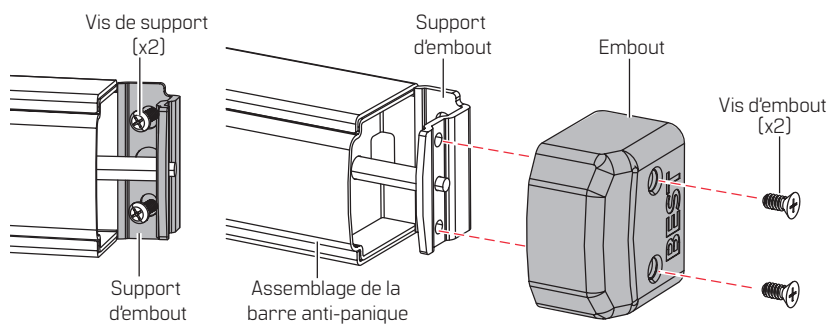

REMARQUE : pour obtenir de l'aide à l'installation, consulter la base de connaissances et les documents de référence T93616_B et T93644_B.



Traductions des documents disponibles.

Scanner pour obtenir des détails sur les produits et des téléchargements.

Appelez le 1-800-392-5209 ou rendez-vous sur le site

<https://dhwsupport.dormakaba.com/hc/fr-ca>

pour obtenir de l'aide et des renseignements sur la garantie.

⚠ AVERTISSEMENT! Le fabricant rappelle qu'aucune serrure ne peut assurer à elle seule une sécurité totale. Cette serrure peut être contournée par la force ou par des moyens techniques ou en pénétrant à un autre endroit de la propriété. Aucune serrure ne peut remplacer la prudence, la vigilance et le bon sens. La quincaillerie de bâtiment est disponible en plusieurs niveaux de performance pour s'adapter à chaque application. Afin de renforcer la sécurité et de réduire les risques, vous devriez vous adresser à un serrurier qualifié ou un autre professionnel de la sécurité.