

# Caja activa accesible y barra de empuje (Dispositivo de salida para montante estrecho)

Serie BF2400 | BF2600

Instrucciones de instalación

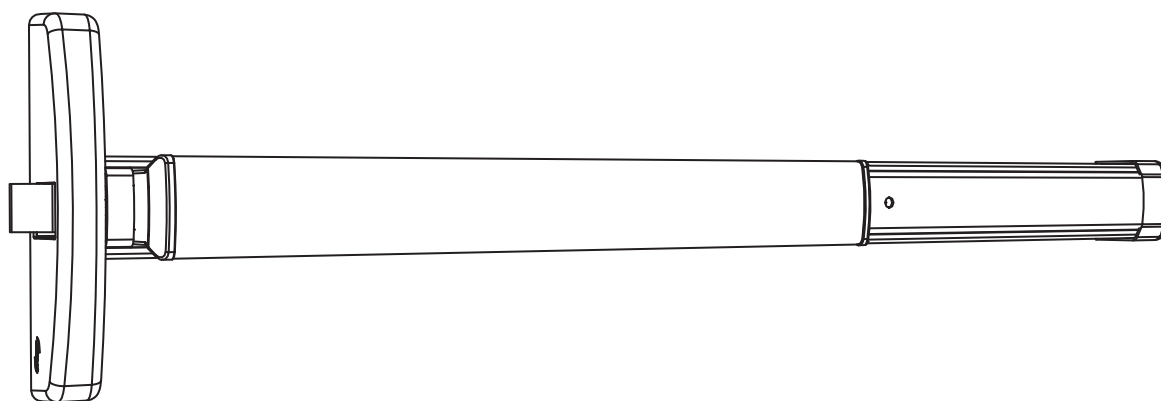



# Índice

<b>1</b>	<b>Información de seguridad importante</b>	<b>4</b>
1.1	Advertencias de seguridad	4
<b>2</b>	<b>Especificaciones técnicas</b>	<b>4</b>
2.1	Herramientas necesarias	4
2.2	Medidas	4
2.3	Descripción general y listado de piezas	5
<b>3</b>	<b>Instrucciones de desmontaje</b>	<b>5</b>
3.1	Retirada de la tapa del extremo y liberación del soporte de la tapa del extremo	5
3.2	Retirada de la cubierta del dispositivo y del dispositivo de salida	6
3.3	Retirada del canal del dispositivo	6
3.4	Retirada de la barra de empuje	7
3.5	Retirada del chasis del mecanismo de la barra de empuje	7
<b>4</b>	<b>Instrucciones de montaje</b>	<b>8</b>
4.1	Reconexión del chasis al mecanismo de la barra de empuje	8
4.2	Instalación de la barra de empuje	8
4.3	Instalación del canal del dispositivo	9
4.4	Instalación de la cubierta del dispositivo y montaje del dispositivo de salida en la puerta	9
4.5	Instalación de la tapa del extremo y fijación del soporte de la tapa del extremo	10

# 1 Información de seguridad importante

## 1.1 Advertencias de seguridad

1.1.1 Instrucciones de seguridad: para reducir el riesgo de lesiones o daños, lea atentamente y siga las advertencias, precauciones y avisos de seguridad proporcionados.

1.1.2 Advertencias de seguridad: indica una situación peligrosa que, de no evitarse, podría provocar la muerte o lesiones graves.

### ADVERTENCIA

1.1.3 Precauciones de seguridad: indica una situación peligrosa que, de no evitarse, podría provocar lesiones leves o moderadas.

### PRECAUCIÓN

- El canal del dispositivo y el conjunto de la barra de empuje pueden tener los bordes afilados.
- Esto puede provocar que las manos queden atrapadas o sufran cortes con los bordes afilados durante la instalación. Use guantes protectores cuando manipule componentes afilados o puntiagudos.
- La instalación debe ser realizada por instaladores formados. El instalador debe estar familiarizado con los requisitos establecidos en los códigos de edificación locales y nacionales pertinentes conforme con las normas ANSI y BHMA vigentes.

1.1.4 Aviso: hace referencia a información considerada importante pero no directamente relacionada con un peligro.

### AVISO

- No se permite el dogging mecánico en aberturas con clasificación contra incendios. Hacerlo anulará la resistencia al fuego.
- Realice la instalación conforme a las instrucciones indicadas. De lo contrario, el dispositivo no funcionará y la etiqueta de certificación antipánico o contra incendios perderá su validez.
- Una instalación incorrecta puede provocar daños en el equipo o un funcionamiento incorrecto del mismo.
- El uso de configuraciones, componentes o procedimientos no documentados en estas instrucciones puede generar riesgos en el funcionamiento mecánico.

## 2 Especificaciones técnicas

### 2.1 Herramientas necesarias

Tabla 1

Destornillador de estrella n.º 2 magnético	Nivel
Destornillador ranurado	Guantes

### 2.2 Medidas

2.2.1 Todas las dimensiones se indican en pulgadas [milímetros].

## 2.3 Descripción general y listado de piezas

Fig. 1

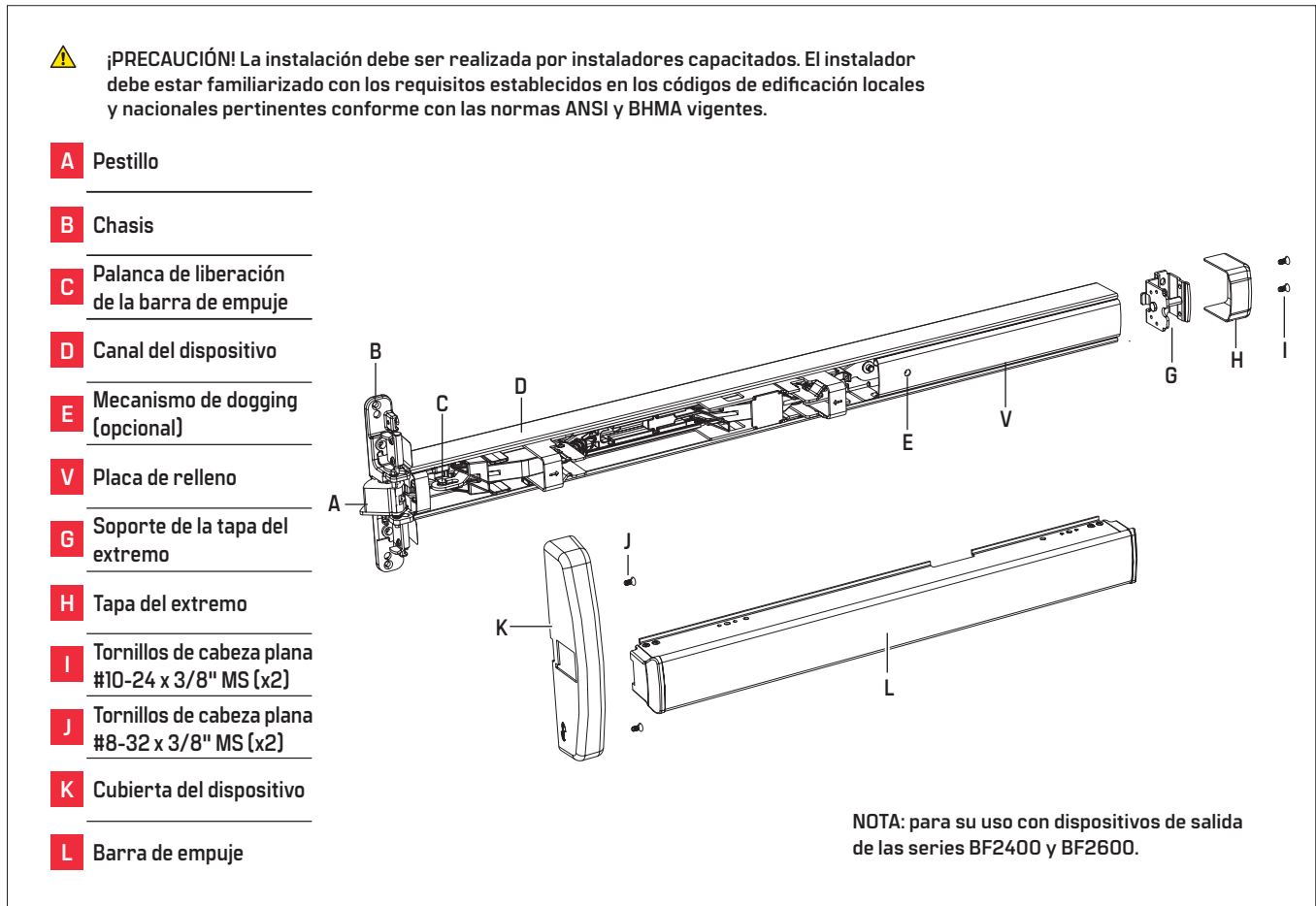

## 3 Instrucciones de desmontaje

### 3.1 Retirada de la tapa del extremo y liberación del soporte de la tapa del extremo

Fig. 2

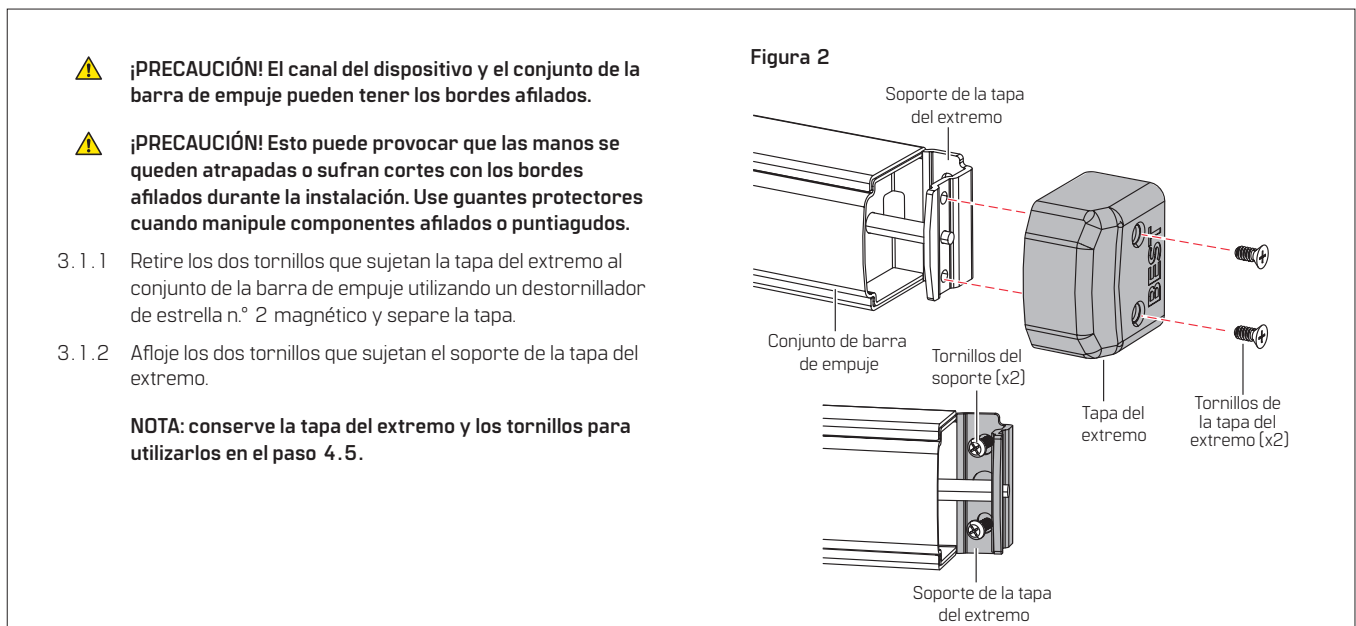

## 3.2 Retirada de la cubierta del dispositivo y del dispositivo de salida

Fig. 3

3.2.1 Retire los dos tornillos que fijan la cubierta del dispositivo al chasis y separe la cubierta del dispositivo.

3.2.2 Retire los dos tornillos que fijan el chasis al embellecedor exterior.

**NOTA:** asegure el embellecedor exterior antes de retirar el dispositivo de salida, si es necesario.

3.2.3 Retire el dispositivo de salida de la puerta.

**NOTA:** conserve la cubierta del dispositivo y los tornillos para utilizarlos en el paso 4.4.

Figura 3

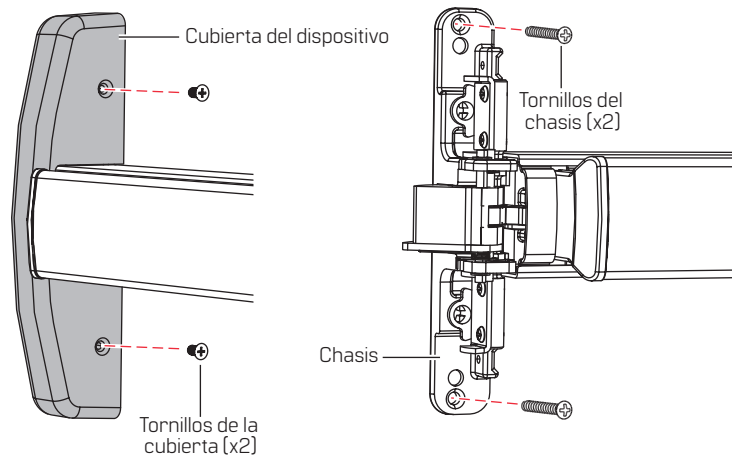

## 3.3 Retirada del canal del dispositivo

Fig. 4

3.3.1 Coloque el dispositivo de salida boca abajo.

3.3.2 Retire los dos tornillos que fijan el canal del dispositivo al conjunto de la barra de empuje.

3.3.3 Deslice el canal del dispositivo con la placa de relleno hacia fuera del mecanismo de la barra de empuje.

**NOTA:** si el dispositivo cuenta con la función de dogging, actívela.

**NOTA:** conserve el canal del dispositivo con la placa de relleno y los tornillos para usarlos en el paso 4.3.

Figura 4

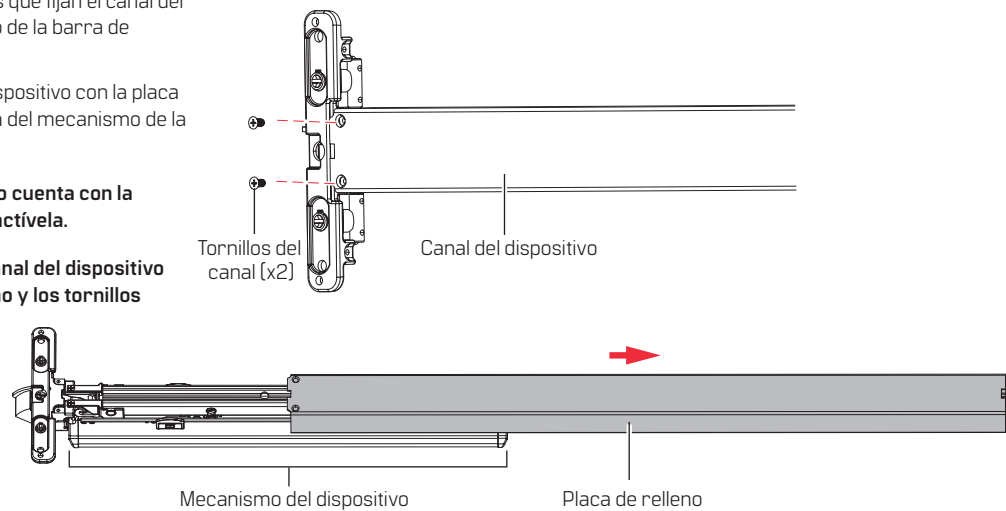

### 3.4 Retirada de la barra de empuje

Fig. 5, Fig. 6

- 3.4.1 Gire el dispositivo de salida sobre uno de sus lados.
- 3.4.2 Retire los dos tornillos y los dos topes que sujetan la barra de empuje.
- 3.4.3 Gire el dispositivo de salida hacia el lado opuesto y retire los dos tornillos y los dos topes restantes.
- 3.4.4 Coloque el dispositivo de salida con la cara hacia arriba y retire la barra de empuje.

**NOTA:** observe la orientación del tornillo y el tope para la reinstalación.

Figura 5

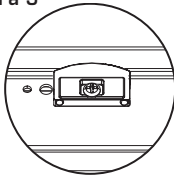

**NOTA:** conserve la barra de empuje, los tornillos y los topes para utilizarlos en el paso 4.2.

Figura 6

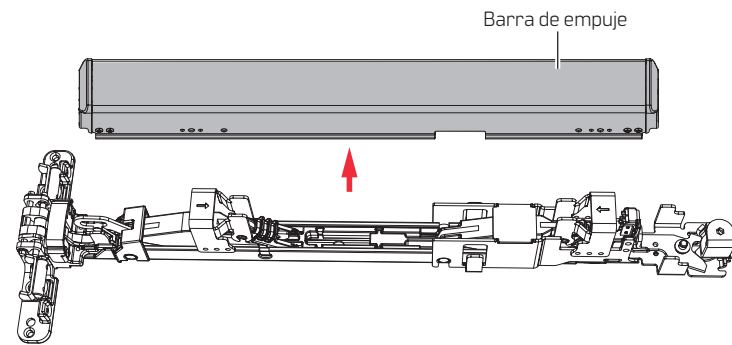
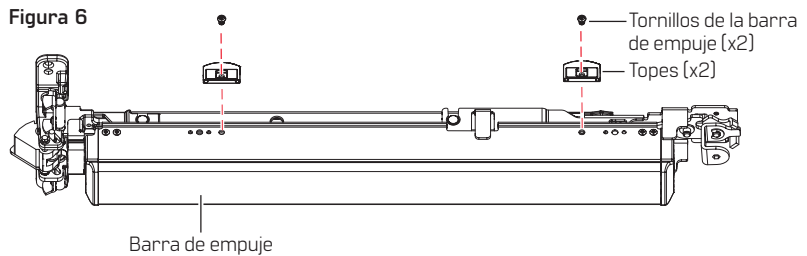

### 3.5 Retirada del chasis del mecanismo de la barra de empuje

Fig. 7

Figura 7

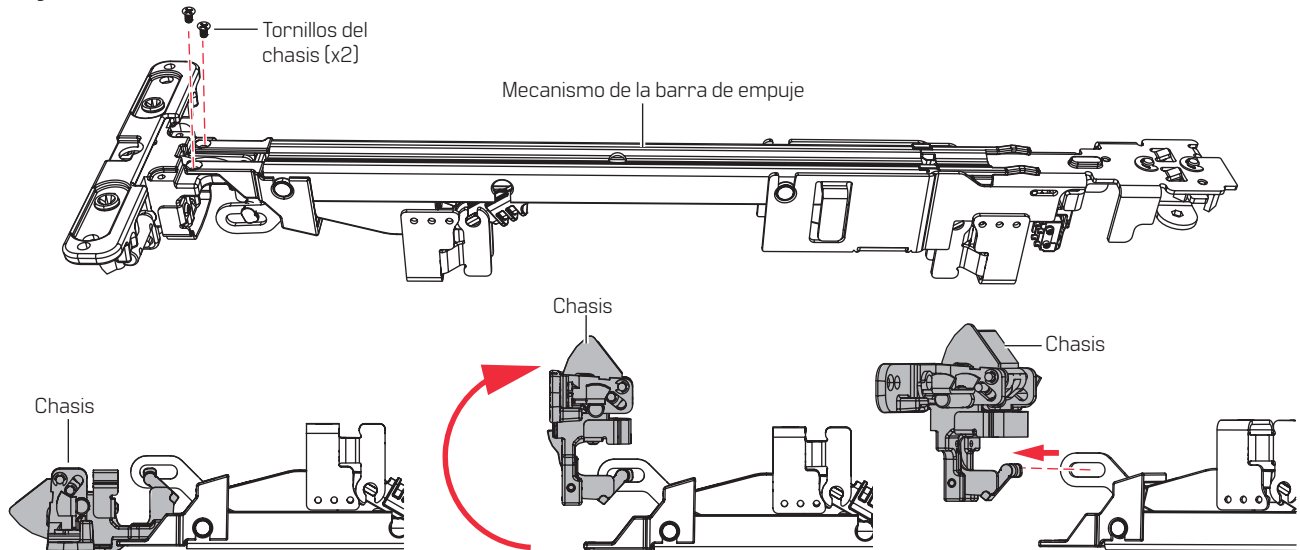

- 3.5.1 Coloque el dispositivo de salida boca abajo.
- 3.5.2 Retire los dos tornillos del mecanismo de la barra de empuje que fijan el chasis al conjunto de la barra de empuje y separe el chasis.
- 3.5.3 Coloque el dispositivo de salida boca arriba.

- 3.5.4 Gire el chasis 90° y desenganche la palanca de liberación del mecanismo de la barra de empuje.

- 3.5.5 Deseche el conjunto del mecanismo de la barra de empuje o el chasis existente, según corresponda.

**NOTA:** conserve el mecanismo de la barra de empuje o el chasis y los tornillos para utilizarlos en el paso 4.1.

# 4 Instrucciones de montaje

## 4.1 Reconexión del chasis al mecanismo de la barra de empuje

Fig. 8

**Figura 8**

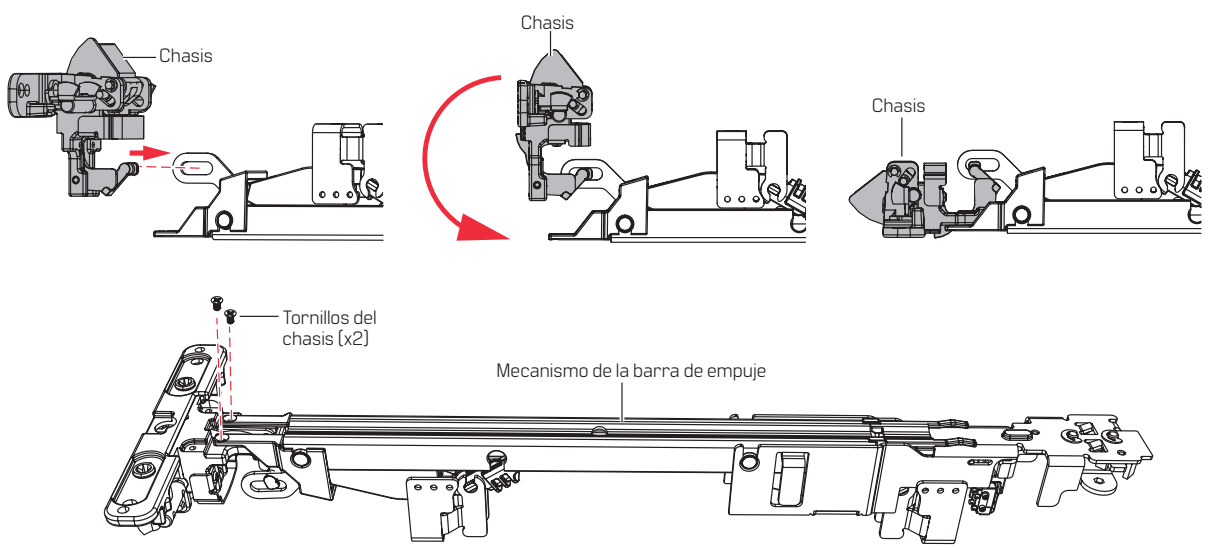

Chasis

Chasis

Chasis

Tornillos del chasis (x2)

Mecanismo de la barra de empuje

4.1.1 Coloque el dispositivo de salida boca arriba.

4.1.2 Enganche la palanca de liberación insertándola en el orificio ovalado del mecanismo de la barra de empuje.

4.1.3 Gire el chasis 90° para alinearlo con el mecanismo de la barra de empuje.

4.1.4 Coloque el dispositivo de salida boca abajo.

4.1.5 Alinee los orificios de los tornillos del mecanismo de la barra de empuje con el chasis.

4.1.6 Instale dos tornillos a través del mecanismo de la barra de empuje en el chasis y apriételos.

**NOTA: utilice el mecanismo de la barra de empuje o el chasis y los tornillos que conservó en el paso 3.5.**

## 4.2 Instalación de la barra de empuje

Fig. 9, Fig. 10

4.2.1 Coloque el dispositivo de salida boca arriba.

4.2.2 Coloque la barra de empuje en el mecanismo de la barra de empuje, alineando los orificios de los tornillos.

**NOTA: presione la barra de empuje contra el mecanismo de la barra de empuje antes de instalar el tope.**

4.2.3 Coloque el dispositivo de salida sobre uno de sus lados e instale dos tornillos y dos topes.

4.2.4 Gire el dispositivo de salida hacia el lado opuesto y e instale los dos tornillos y los dos topes restantes.

4.2.5 Apriete los cuatro tornillos para asegurar firmemente la barra de empuje.

**NOTA: asegúrese de que los soportes de los tornillos estén orientados correctamente, conforme a su configuración original.**

**Figura 9**

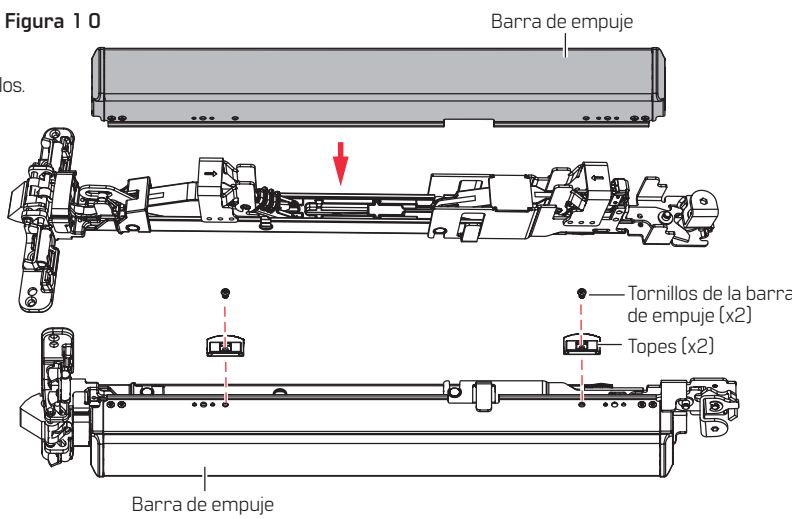

Barra de empuje

Barra de empuje

Tornillos de la barra de empuje (x2)

Topes (x2)

**NOTA: utilice la barra de empuje, los tornillos y los topes que conservó en el paso 3.4.**

## 4.3 Instalación del canal del dispositivo

Fig. 1 1

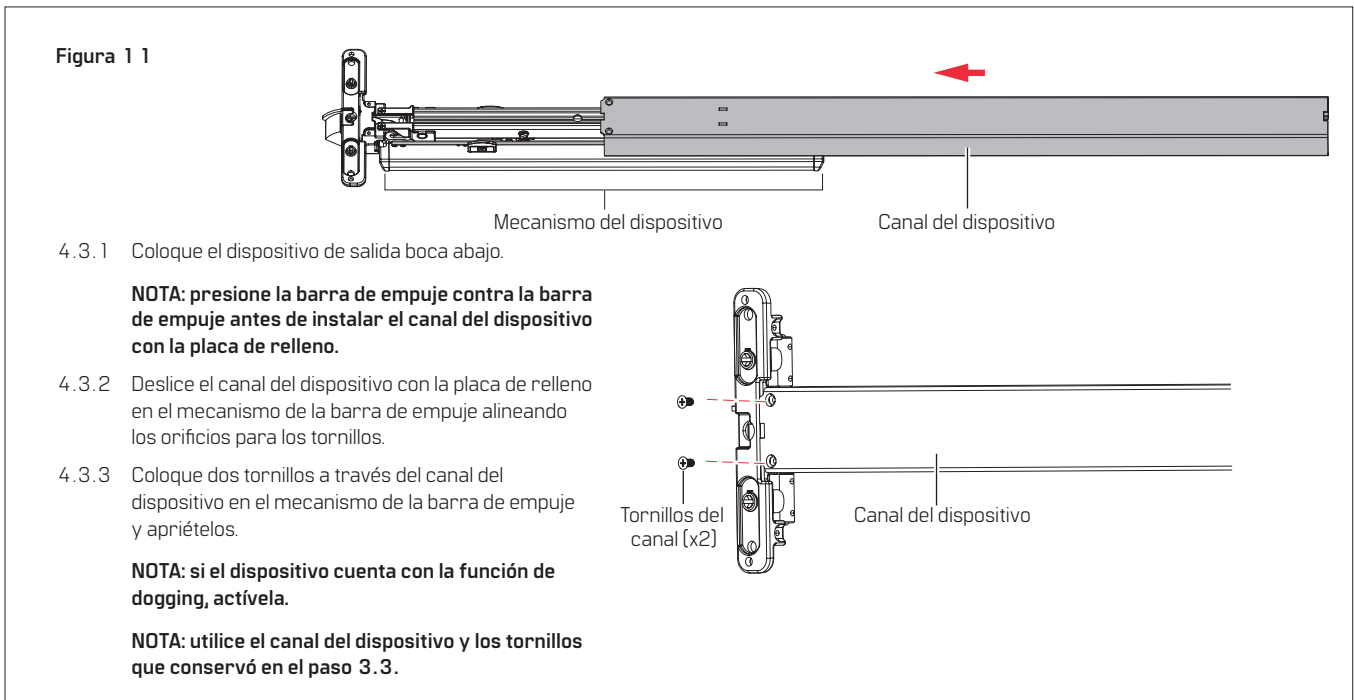

## 4.4 Instalación de la cubierta del dispositivo y montaje del dispositivo de salida en la puerta

Fig. 1 2

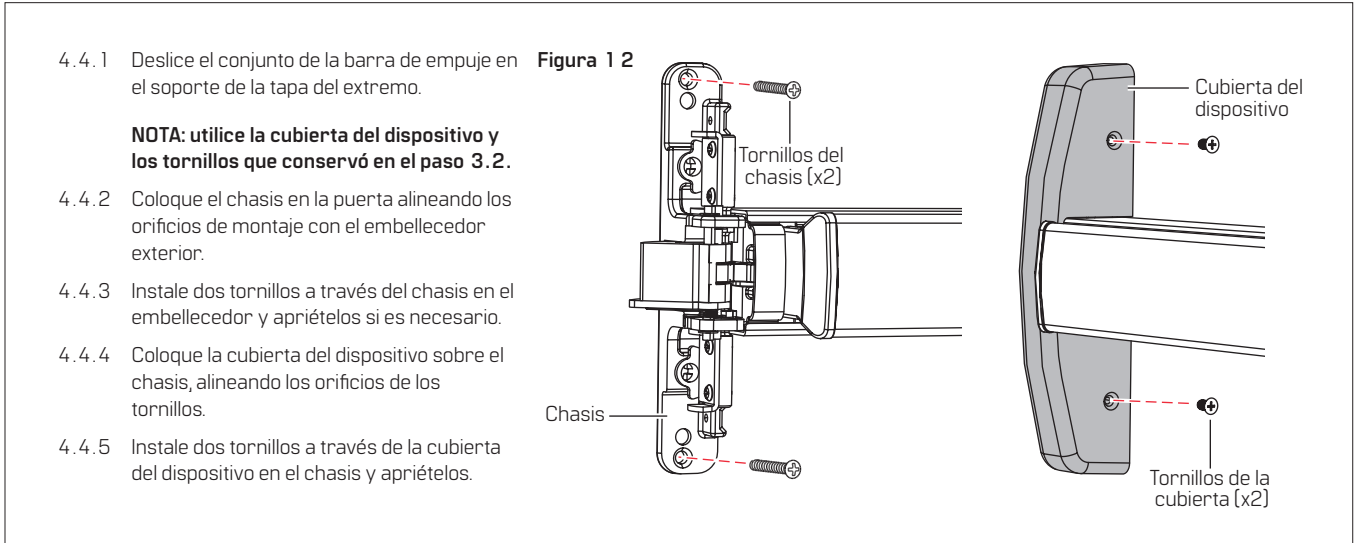

## 4.5 Instalación de la tapa del extremo y fijación del soporte de la tapa del extremo

Fig. 1 3

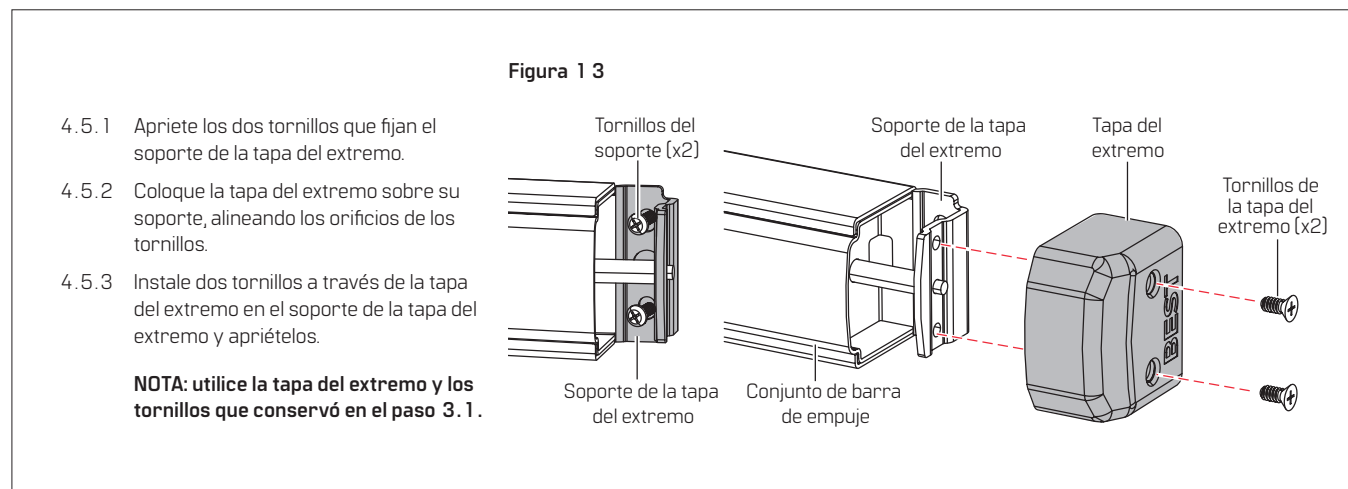

**NOTA:** para obtener ayuda sobre la instalación, visite nuestra base de conocimientos y los documentos de referencia T93616\_B y T93644\_B.





**Traducciones de documentos disponibles.**

**Escanear para ver los detalles del producto y descargar archivos.**

Llame al 1-800-392-5209 o visite

<https://dhwsupport.dormakaba.com/hc/en-us>

para recibir asistencia o información sobre la garantía.

**⚠ ADVERTENCIA:** este fabricante advierte que ninguna cerradura puede proporcionar una seguridad completa por sí sola. Esta cerradura puede ser derribada por medios forzosos o técnicos, o eludida mediante la entrada en otro lugar de la propiedad. Ninguna cerradura puede sustituir la precaución, la conciencia de su entorno y el sentido común. El hardware para constructores está disponible en varios grados de rendimiento para adaptarse a la aplicación. Para mejorar la seguridad y reducir los riesgos, debe consultar a un cerrajero calificado o a otro profesional de la seguridad.