

Instrucciones de dogging mediante cilindro

RESUMEN

A Canal	D Collarín	G Relleno del lado de la bisagra
B Soporte de llave hexagonal	E Arandela de posicionamiento del cilindro	H Barra de empuje (abajo)
C Cilindro de mortaja	F Contratuerca	I Leva de dogging (posición de dogging abajo)

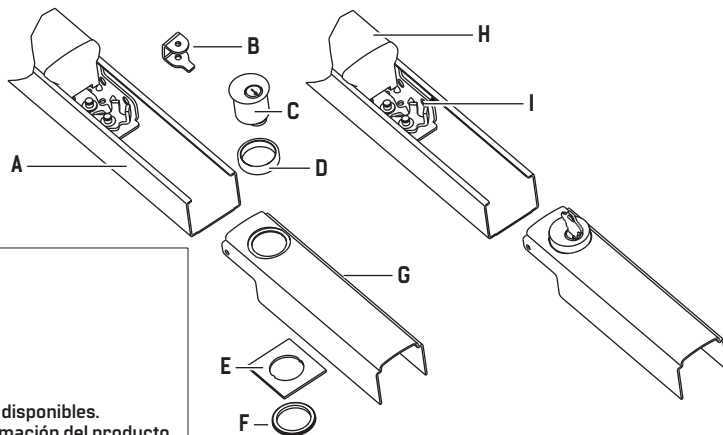

Traducciones de documentos disponibles.
Escanee para acceder a información del producto y descargas.

Llame al 1-800-392-5209 o visite
<https://dhwsupport.dormakaba.com/hc/en-us>
para obtener asistencia e información sobre garantía.

1 DOGGING MEDIANTE CILINDRO

- 1.1 Deslice el relleno del lado de la bisagra hacia fuera del canal.
- 1.2 Retire el soporte de la llave hexagonal, si es necesario.
- 1.3 Instale el cilindro.
 - Coloque el cilindro con el núcleo del cilindro orientado en sentido opuesto a la barra de empuje.
 - Inserte el cilindro a través del collarín, el relleno del lado de la bisagra y la arandela de posicionamiento, y apriételo con la contratuerca.
- 1.4 Deslice el relleno del lado de la bisagra dentro del canal.

NOTA: La leva de dogging debe estar en la posición de dogging (abajo), como se muestra.

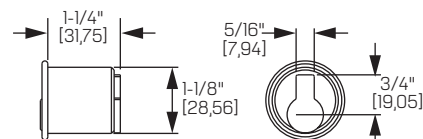

Dimensiones del cilindro de mortaja