

Instrucciones de instalación del relleno compensador del canal

HERRAMIENTAS NECESARIAS:

Cinta métrica



Punzón



Lápiz



Destornillador Phillips



Broca



5/32" [3,97]
#32

Sierra



Taladro

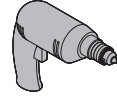

RESUMEN

A Canal en L

B Cubierta

C Tapa del extremo

NOTA: Retire la cubierta del chasis y la tapa del extremo del dispositivo para medir el canal L.

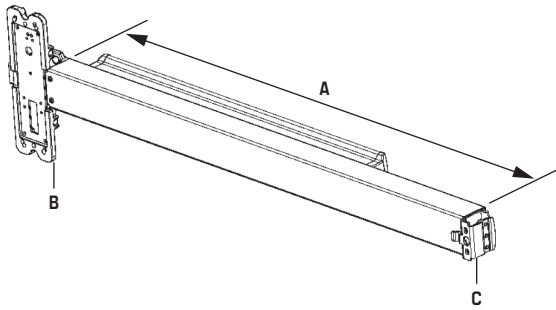

COMPROBACIÓN DEL DISPOSITIVO

↓ Precisión INSTALADO

Si el producto Precisión se instaló previamente, complete los pasos 2-8.

2 AFLOJAMIENTO DE LOS TORNILLOS DE MONTAJE

- 2.1 Afloje ligeramente los tornillos de montaje del chasis.
- 2.2 Si el dispositivo no está instalado en la puerta, instale el chasis en la puerta y, a continuación, afloje ligeramente los tornillos de montaje.

NOTA: Afloje los tornillos del chasis parcialmente unas vueltas. No los retire completamente.

Figura 2

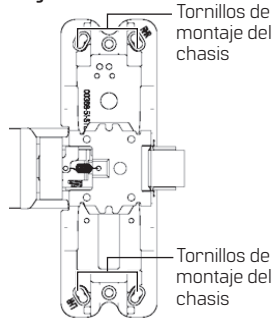

3 RETIRO DE LA TAPA DEL EXTREMO

- 3.1 Retire el soporte de montaje de la tapa del extremo de la puerta.
- 3.2 Utilice la holgura disponible para desenganchar el soporte del canal.

Figura 3

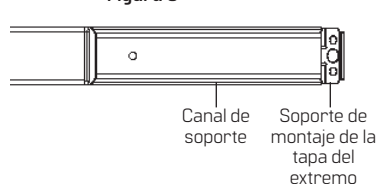

1 CORTE DEL DISPOSITIVO (SI ES NECESARIO)

- 1.1 Retire la cubierta y la tapa del extremo, luego mida el canal y el relleno.

NOTA: Si es necesario, corte el relleno a la longitud deseada para la aplicación específica.

Figura 1

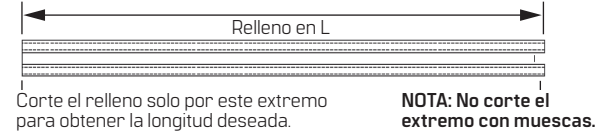
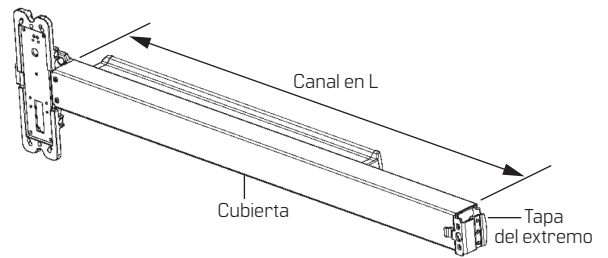

Corte el relleno solo por este extremo para obtener la longitud deseada.

NOTA: No corte el extremo con muescas.

Relleno N/P	Aplicación	Relleno en L (pulgadas)	Canal en L (pulgadas)
05279-93	Precisión Estándar de 3'	29-5/16" [744,54]	29-7/32" [742,16]
05286-93	Precisión Estándar de 4'	41-5/16" [1049,34]	41-7/32" [1046,96]
N/D	Precisión No estándar	Canal en L +3/32" [2,38]	Variable
N/D	Reliant Estándar de 3'	28-11/16" [728,66]	29-7/32" [742,16]
N/D	Reliant Estándar de 4'	40-11/16" [1033,46]	41-7/32" [1046,96]
N/D	Reliant No estándar	Canal en L -17/32" [13,49]	Variable

↓ Reliant INSTALADO

Si el producto Reliant se instaló previamente, complete los pasos 9-13.

9 PERFORACIÓN DEL ORIFICIO EN EL RELLENO

- 9.1 Taladre un orificio en el centro del ancho del relleno para acomodar la fijación del tornillo en el canal.

Figura 9

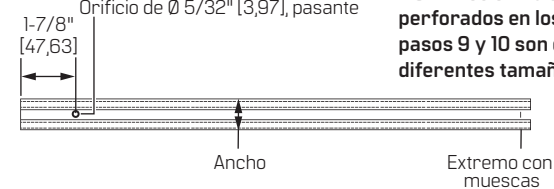

NOTA: Los orificios perforados en los pasos 9 y 10 son de diferentes tamaños.

10 PERFORACIÓN DEL ORIFICIO EN EL CANAL

- 10.1 Taladre un orificio a través del canal para alojar el tornillo de chapa.

NOTA: El dispositivo debe retirarse de la puerta.

NOTA: Utilice el relleno como plantilla rígida.

Figura 10

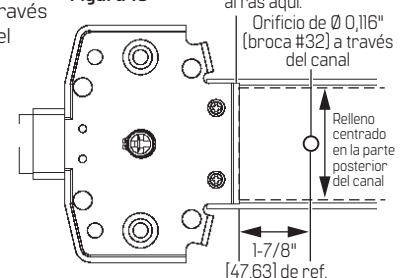

4 INSERCIÓN DEL RELLENO

- 4.1 Inserte el relleno detrás del canal con el lado de la ranura simple orientado hacia la puerta y el extremo con muescas hacia la bisagra.

Figura 4

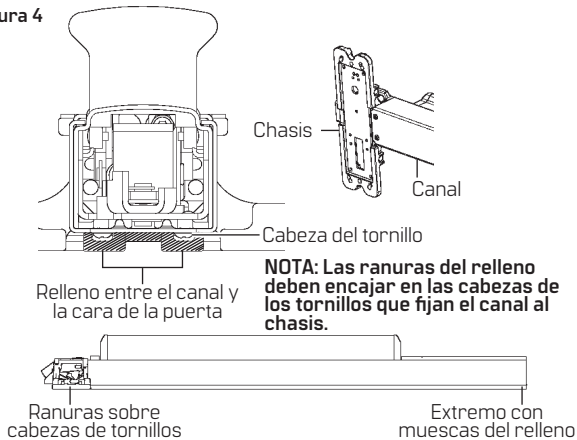

5 REINSTALACIÓN DEL SOPORTE DE LA TAPA DEL EXTREMO

- 5.1 Vuelva a instalar el soporte de montaje de la tapa del extremo en la puerta, asegurándose de que la lengüeta del soporte encaje en la muesca del relleno.

Figura 5

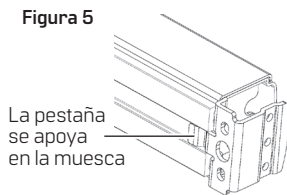

6 REINSTALACIÓN DE LA TAPA DEL EXTREMO DEL DISPOSITIVO

- 6.1 Vuelva a instalar la tapa del extremo del dispositivo en el soporte de montaje y apriete los tornillos de montaje del chasis.

Figura 6

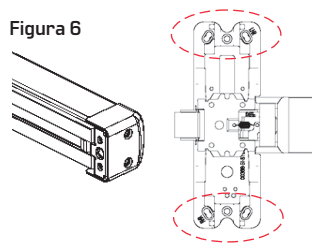

7 INSTALACIÓN DEL TORNILLO DE RETENCIÓN (COMPROBACIÓN DEL DISPOSITIVO)

- 7.1 Si el dispositivo no tiene una placa posterior del chasis (p. ej., dispositivos de mortaja de la serie 2300), instale el tornillo de retención.

Figura 7

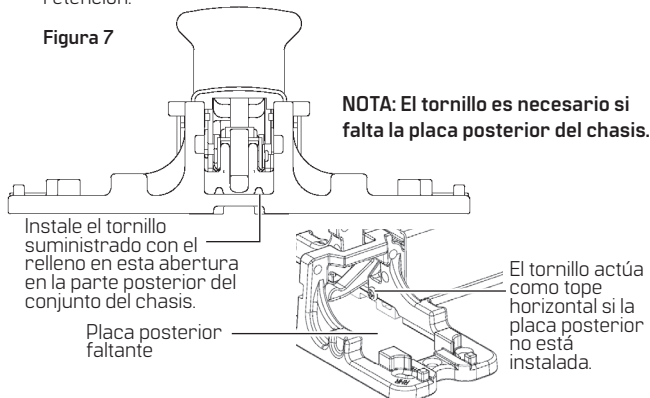

8 REINSTALE LA CUBIERTA DEL CHASIS

- 8.1 Vuelva a instalar la cubierta del chasis.
8.2 Pruebe el dispositivo para asegurarse de que funciona correctamente.

Figura 8

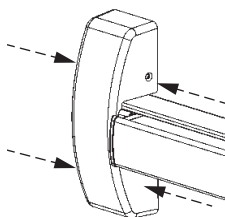

11 INSTALACIÓN DEL RELLENO

- 11.1 Instale el relleno en el canal utilizando el tornillo de chapa suministrado.

Figura 11

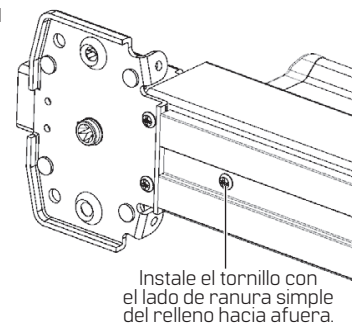

12 REINSTALACIÓN DEL DISPOSITIVO

- 12.1 Vuelva a instalar el dispositivo en la puerta, asegurándose de que la lengüeta del soporte de montaje de la tapa del extremo encaje en la muesca del relleno.

Figura 12

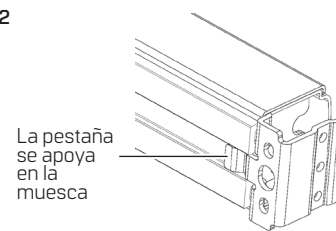

13 INSTALACIÓN DE LA TAPA DEL EXTREMO DEL DISPOSITIVO Y LA CUBIERTA DEL CHASIS

- 13.1 Instale la tapa del extremo del dispositivo y la cubierta del chasis.

14 PRUEBA DEL DISPOSITIVO

- 14.1 Pruebe el dispositivo para confirmar que funciona correctamente.



Traducciones de documentos disponibles.
Escanee para acceder a información del producto y descargas.

Llame al 1-800-392-5209 o visite <https://dhwsupport.dormakaba.com/hc/en-us> para obtener asistencia e información sobre garantía.

⚠ ¡ADVERTENCIA! Este fabricante advierte que ninguna cerradura puede proporcionar una seguridad completa por sí sola. Esta cerradura puede ser derribada por medios forzosos o técnicos, o eludida mediante la entrada en otro lugar de la propiedad. Ninguna cerradura puede sustituir la precaución, la conciencia de su entorno y el sentido común. El hardware para constructores está disponible en varios grados de rendimiento para adaptarse a la aplicación. Para mejorar la seguridad y reducir los riesgos, debe consultar a un cerrajero calificado o a otro profesional de la seguridad.