

# Dispositif de sortie à tige verticale dissimulée

Séries 2600 | FL2600 | 2600LBR | FL2600LBR (réversible)

Instructions d'installation

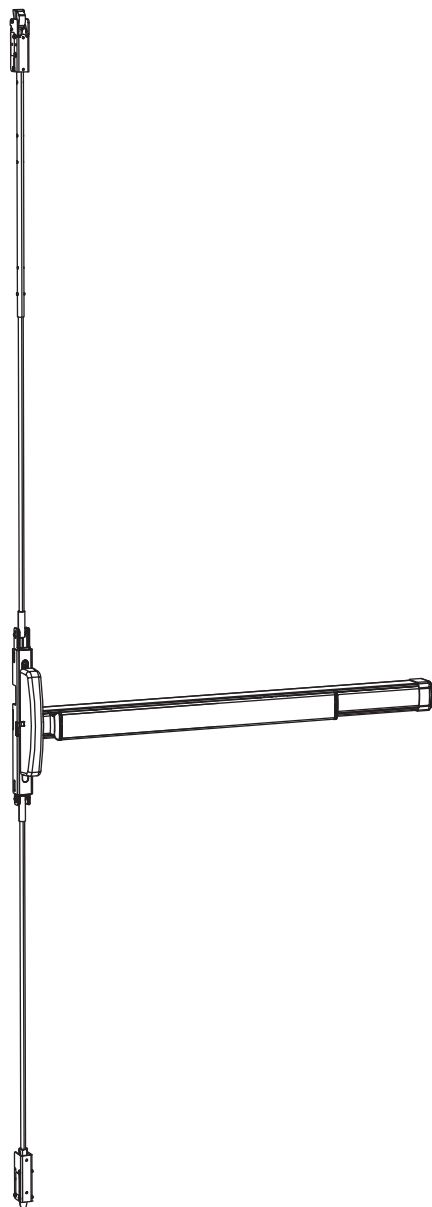

# Sommaire

<b>1</b>	<b>Informations de sécurité importantes</b>	<b>3</b>
1.1	Avertissements de sécurité	3
<b>2</b>	<b>Caractéristiques techniques</b>	<b>3</b>
2.1	Outils nécessaires	3
2.2	Informations importantes	3
2.3	Mesures	3
2.4	Vue d'ensemble et liste des pièces	4
2.5	Réglage de la hauteur de la tige	5
<b>3</b>	<b>Préparation du dispositif</b>	<b>6</b>
3.3	Coupe du dispositif (si nécessaire)	6
3.4	Préparation de la porte	7
<b>4</b>	<b>Instructions d'installation</b>	<b>8</b>
4.1	Installation du cylindre seul	8
4.2	Installation de la tige verticale dissimulée	9
4.3	Installation du dispositif	10
4.4	Réglage du pêne dormant/de la retenue	11

# 1 Informations de sécurité importantes

## 1.1 Avertissements de sécurité

1.1.1 Consignes de sécurité : pour réduire les risques de blessure ou de dommage, lire et suivre attentivement les avertissements de sécurité, les mises en garde et les avis fournis.

1.1.2 Avertissements de sécurité : indique une situation dangereuse qui, si elle n'est pas évitée, peut entraîner la mort ou des blessures graves.

 **AVERTISSEMENT**

1.1.3 Précautions de sécurité : indique une situation dangereuse qui, si elle n'est pas évitée, peut entraîner des blessures mineures ou modérées.

 **ATTENTION**

1.1.4 Remarque : indique des informations considérées comme importantes, mais qui ne sont pas directement liées à des dangers.

**REMARQUE**

- Protéger l'intérieur du dispositif des copeaux métalliques.

## 2 Caractéristiques techniques

### 2.1 Outils nécessaires

Tournevis cruciforme Phillips	Niveau	Mèches : 3/32 po, N° 25, 7/32 po, 1/4 po, 5/16 po, 3/8 po, 13/32 po, 7/16 po, 5/8 po, 3/4 po	Scie à métaux
Tournevis à tête plate	Perceuse	Scie cloche : 1-1/8 po, 1-3/16 po, 1-3/8 po, 1-7/16 po, 1-3/4 po	Taraud : N° 10-24

### 2.2 Informations importantes

#### **Pour les dispositifs de sortie de secours des séries FL2600 et FL2600LBR :**

Il est nécessaire d'utiliser des boulons de fixation ou des boulons traversants pour les portes composites (en bois, en plastique et recouvertes d'acier) à âme en bois, en tôle et en métal creux sans renfort, à moins que le fabricant de la porte ne spécifie une autre méthode de fixation. Pour les portes coupe-feu avec renfort en acier, monter les dispositifs avec des vis à métaux.

**REMARQUE : les dispositifs résistants au feu sans tige inférieure doivent être équipés de pènes coupe-feu.**

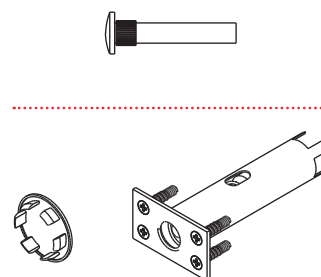

### 2.3 Mesures

2.3.1 Toutes les dimensions sont indiquées en pouces [millimètres].

## 2.4 Vue d'ensemble et liste des pièces

Fig. 1

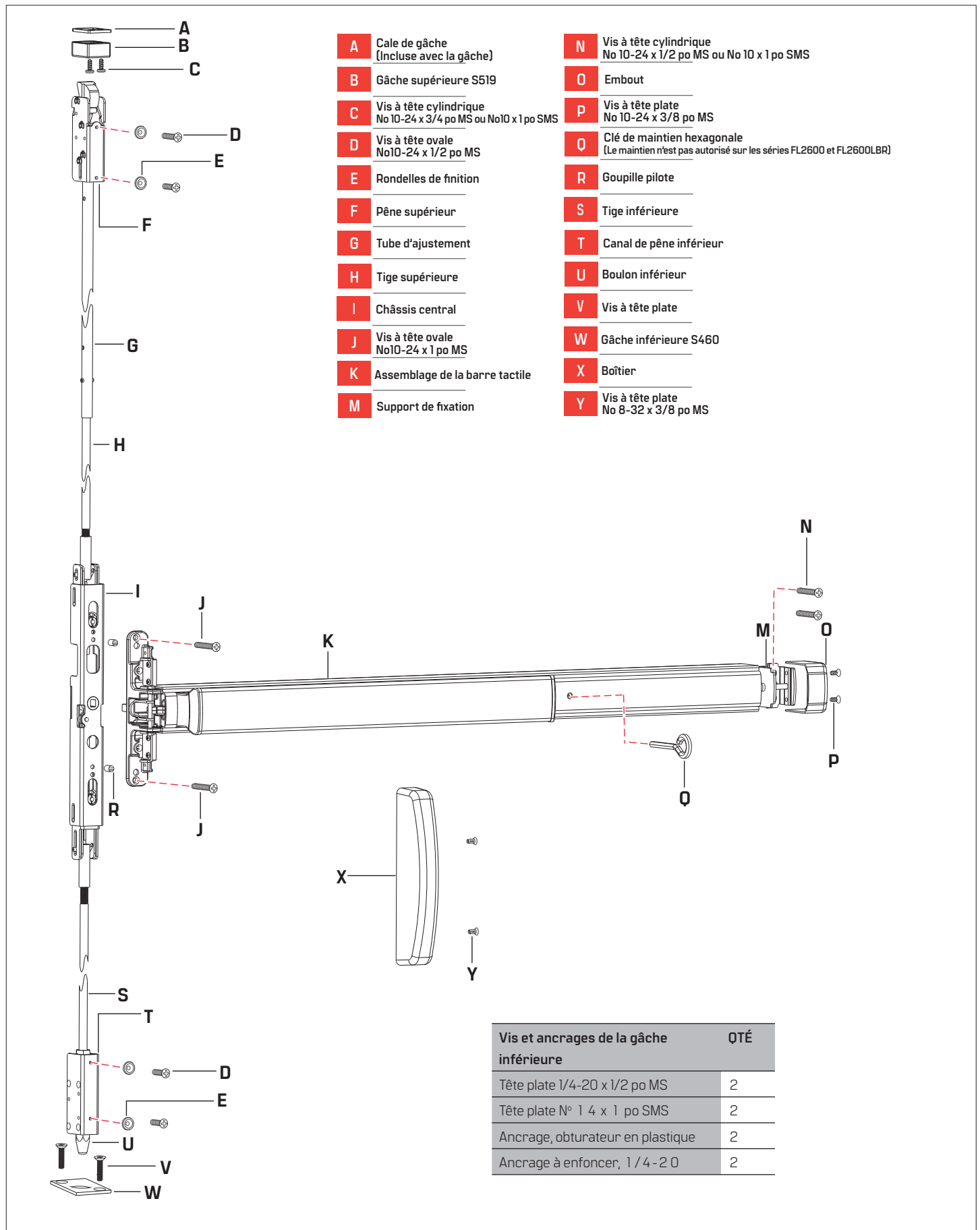

## 2.5 Réglage de la hauteur de la tige

Fig. 2

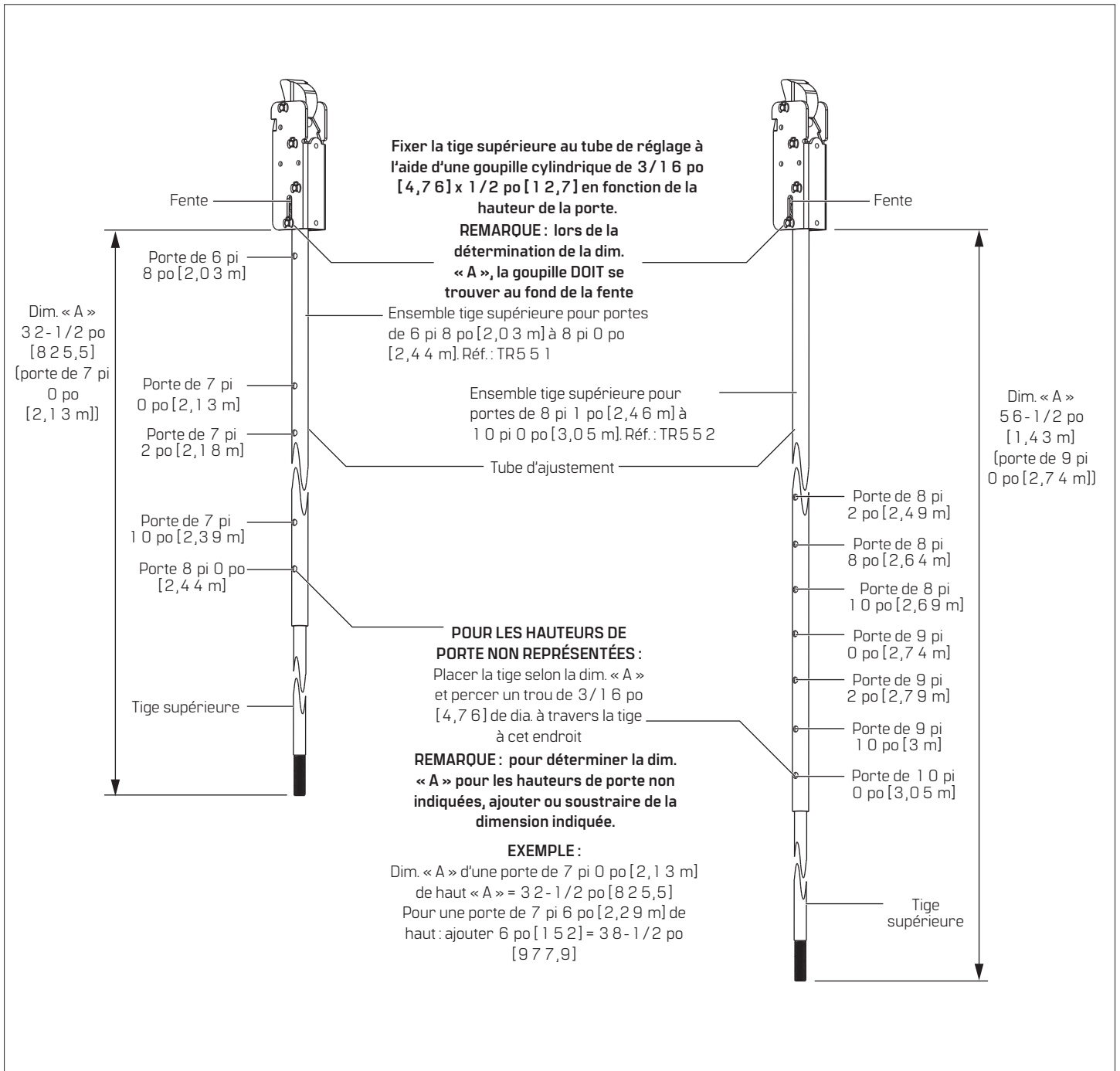

# 3 Préparation du dispositif

## 3.1 Coupe du dispositif (si nécessaire)

Fig. 3, Fig. 4

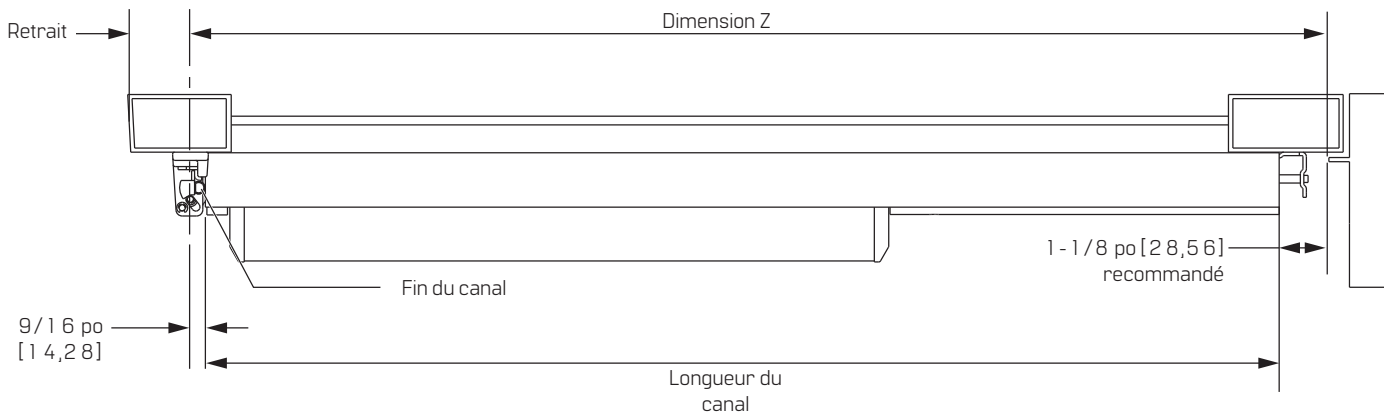

Figure 3 Dimensions du canal

- 3.1.1 Déterminer la longueur de canal appropriée en soustrayant 1 - 1 1/16 po [42,86] de la dimension Z.
- 3.1.2 Marquer le point de coupe.

**REMARQUE : le remplissage côté charnière doit être entièrement à l'intérieur du canal.**

- 3.1.3 Couper le canal et le remplissage côté charnière, puis ébavurer.

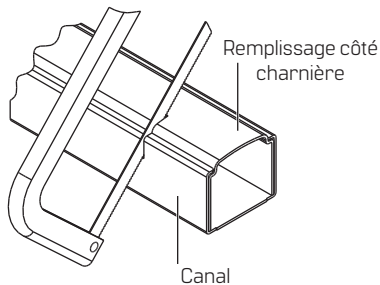

Figure 4 Coupe du dispositif

### REMARQUE

Protéger l'intérieur du dispositif des copeaux métalliques.

### REMARQUE

Si le dispositif est équipé d'une unité ALK, CD, DE ou DS, se référer à la fiche d'instructions indiquée ci-dessous avant de procéder à la coupe du dispositif.

ALK	Kit d'alarme	T93642
CD	Maintien du cylindre	T93616
DE	Sortie retardée	T93654
DS	Position de porte	T93668

## 3.2 Préparation de la porte

Fig. 5, Fig. 6

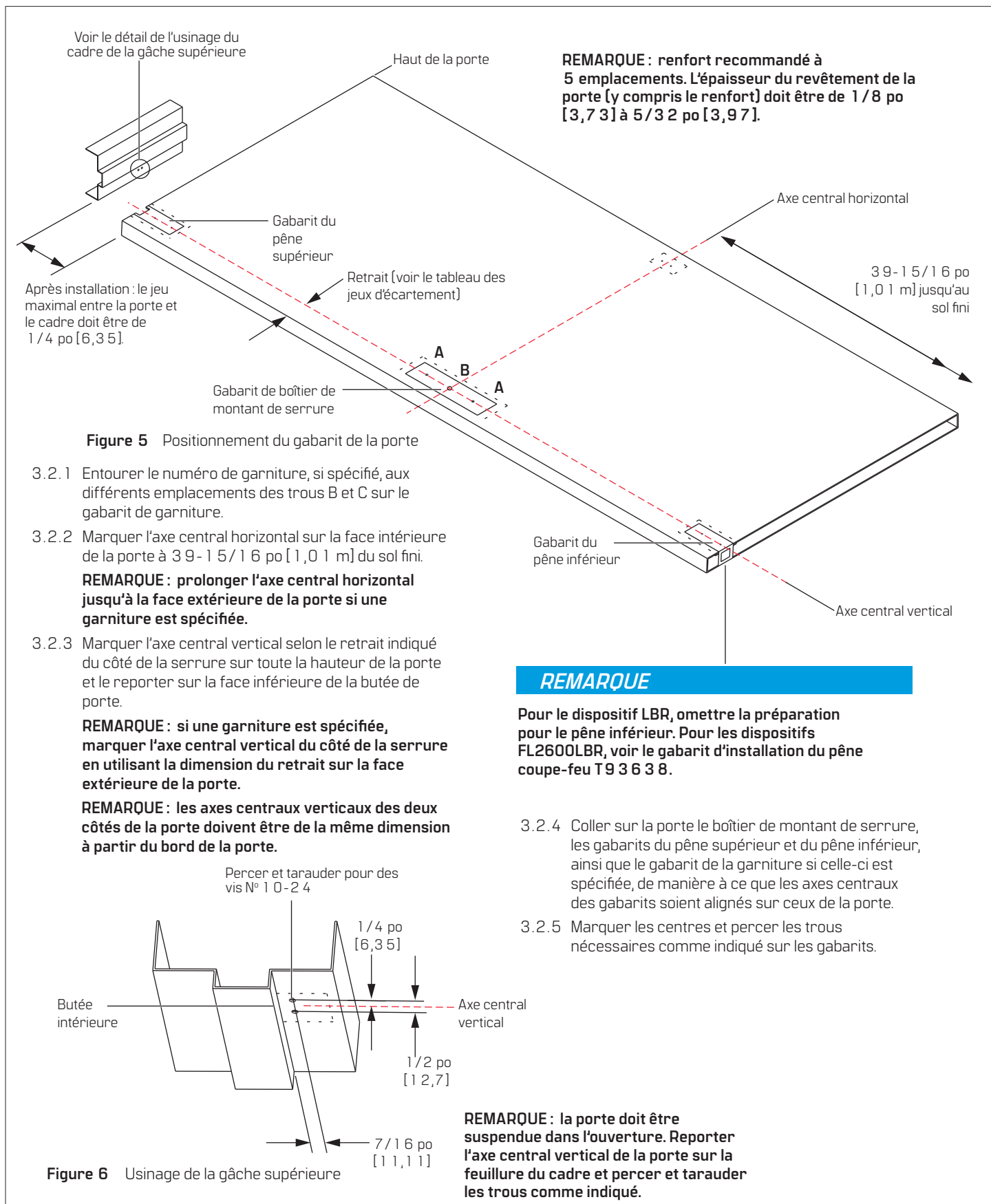

# 4 Instructions d'installation

## 4.1 Installation du cylindre seul

Fig. 7

4.1.1 Fixer la sangle et les manchons de cylindre au cylindre pour serrure en applique à l'aide de deux vis à métaux N° 1 2-2 4.

4.1.2 Insérer le cylindre pour serrure en applique à travers l'anneau de blocage et le trou extérieur, comme indiqué.

4.1.3 Positionner la plaque arrière du cylindre à l'intérieur de la porte en la centrant dans le trou de la porte et en faisant passer la queue de pêne du cylindre par le trou de la plaque arrière.

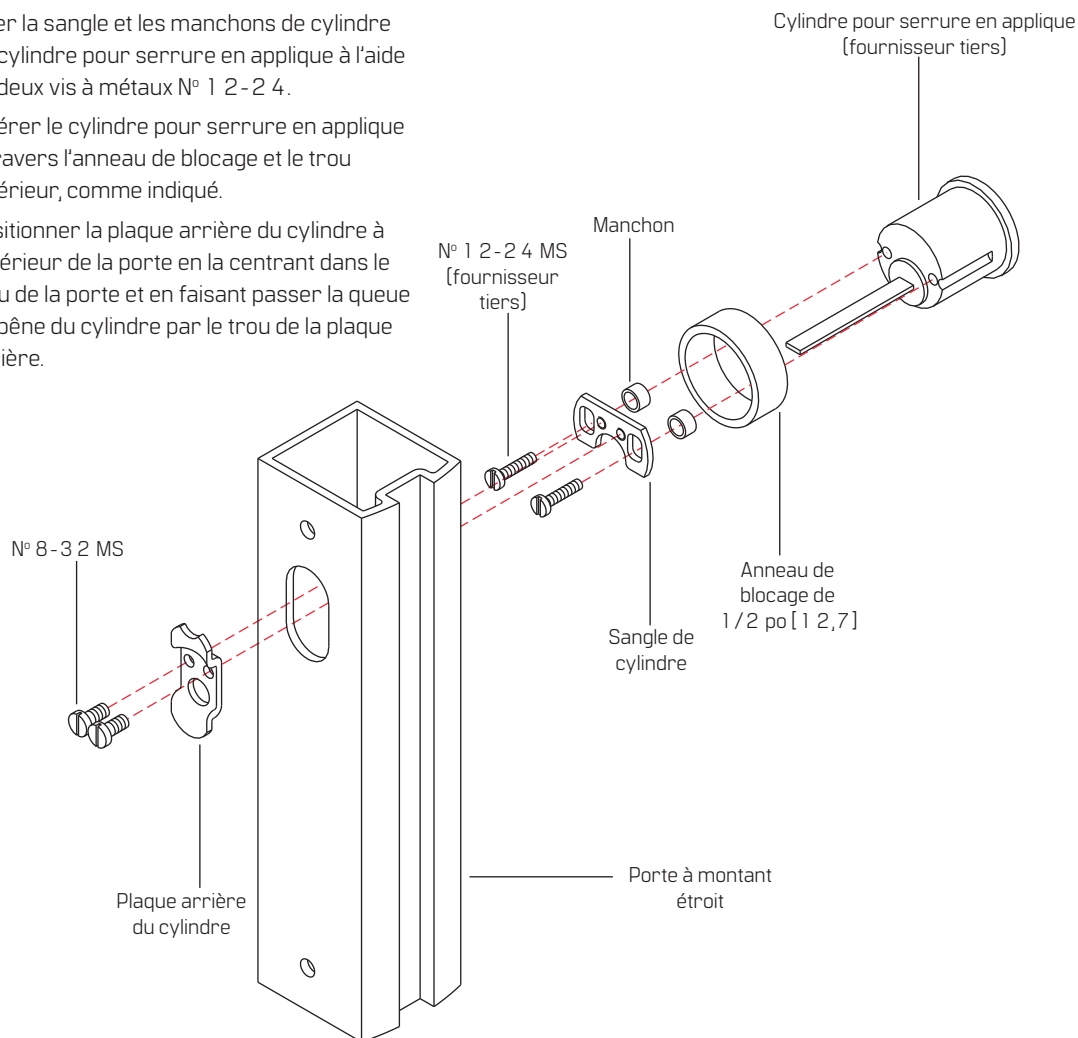

Figure 7 Ensemble CVR

4.1.4 Fixer à l'aide des deux vis à métaux N° 8-3 2 fournies.

4.1.5 La queue de pêne du cylindre doit dépasser la face intérieure de la porte de 1/4 po [6,35] à 5/16 po [7,94].

## 4.2 Installation de la tige verticale dissimulée

Fig. 8, Fig. 9

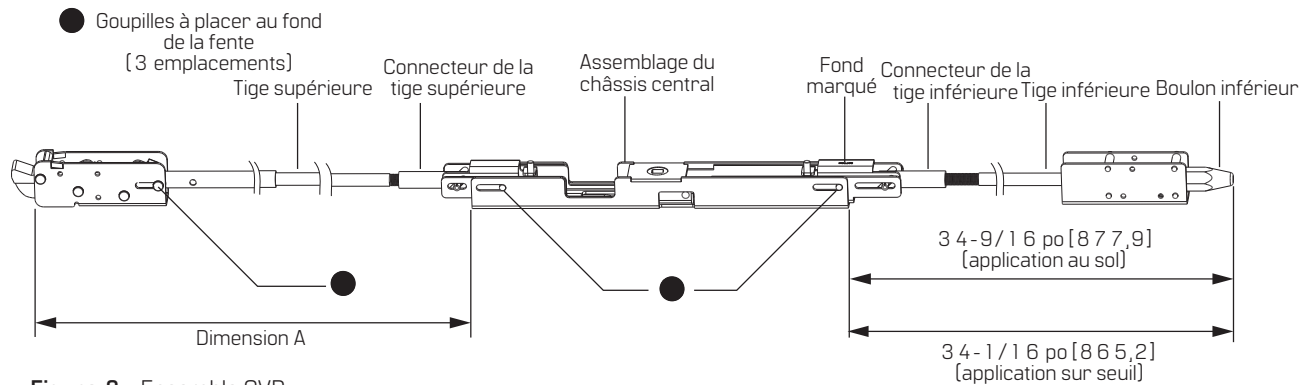

Figure 8 Ensemble CVR

- 4.2.1 Visser la tige supérieure sur son connecteur selon la dim. « A », comme indiqué dans le tableau ci-dessous.

Hauteur de la porte	Dim. « A »
7 pi 0 po [2,13 m]	37-1 1/16 po [957,26 m]
8 pi 0 po [2,44 m]	49-1 1/16 po [1,26 m]
9 pi 0 po [2,74 m]	61-1 1/16 po [1,57 m]
10 pi 0 po [3,05 m]	73-1 1/16 po [1,86 m]

**REMARQUE :** Pour les hauteurs de porte non indiquées, ajouter ou soustraire de la dim. « A » indiquée.

- 4.2.3 Insérer l'ensemble tige verticale dissimulée (CVR) dans la porte à travers le trou du bord supérieur de cette dernière.
- 4.2.4 Fixer le châssis central à la porte à l'aide de deux vis à travers les trous « E ».
- 4.2.5 Fixer chaque pêne à la porte à l'aide de deux vis et de deux rondelles de finition.

**REMARQUE :** toutes les dimensions sont basées sur l'axe central horizontal du dispositif monté à 39-15/16 po [1,01 m] du sol fini. Ajuster les dimensions indiquées lorsque le dispositif n'est pas monté à cette hauteur.

- 4.2.2 Visser la tige inférieure sur le connecteur de tige inférieure à la dimension requise.

**REMARQUE :** le boulon inférieur doit être complètement sorti.

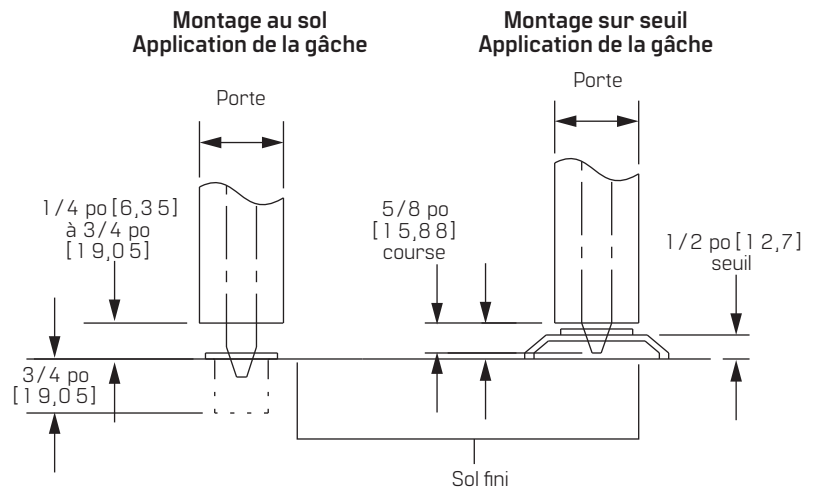

Figure 9 Application du boulon inférieur

## 4.3 Installation du dispositif

Fig. 1 0, Fig. 1 1, Fig. 1 2

**REMARQUE :** si une garniture est spécifiée, se reporter aux instructions d'installation qui l'accompagnent. Si le dispositif de sortie est doté d'options électriques ou autres, consulter les instructions spécifiques aux options fournies avec le dispositif de sortie.

- 4.3.1 Montage du boîtier de montant de serrure :
- **Dispositif avec garniture :** se reporter aux instructions relatives à la garniture.
  - **Cylindre seul :** voir section 4.1.
- 4.3.2 Insérer la tige dans la came et fixer le boîtier de montant de serrure à la porte à l'aide de deux vis.
- 4.3.3 Insérer le support de montage dans l'assemblage de la barre tactile en le serrant contre le canal.
- 4.3.4 Mettre le dispositif de niveau, puis marquer et percer deux trous pour des vis à tôle N° 1 0 ou des vis à métaux N° 1 0-2 4.
- 4.3.5 Fixer le support de montage à la porte, puis fixer l'embout à l'aide de deux vis à tête plate.
- 4.3.6 Fixer la gâche supérieure au cadre à l'aide de deux vis.

**REMARQUE :** en cas de jeu excessif entre la porte et le cadre, appliquer une cale de gâche.

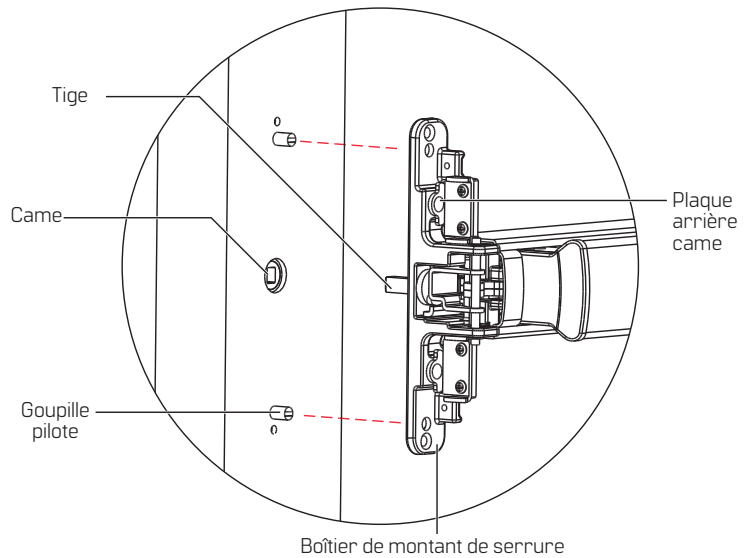

Figure 1 0 Positionnement du dispositif

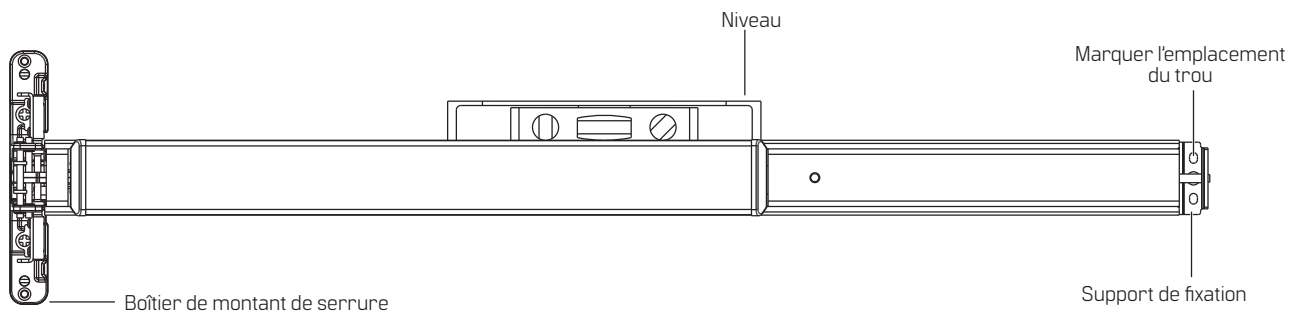

Figure 1 1 Dispositif de montage

- 4.3.7 Appliquer la gâche inférieure :
- **Pour l'application au sol :** centrer la gâche autour du boulon. Marquer l'emplacement des fixations sur le sol. Préparer le sol en fonction du type de fixation fourni. Prévoir un jeu dans le sol pour le boulon.
  - **Pour l'application sur seuil :** Centrer la gâche autour du boulon. Prévoir un trou dans le seuil pour y loger le boulon. Marquer l'emplacement des fixations sur le seuil. Préparer le seuil en fonction du type de fixation fourni.
- 4.3.8 Fixer le couvercle au boîtier du montant de serrure à l'aide de deux vis.

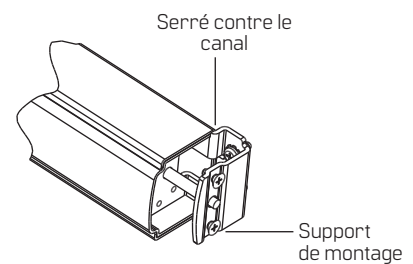

Figure 1 2 Support de fixation

## 4.4 Réglage du pêne dormant/de la retenue

Fig. 1 3

### Pêne dormant

Lorsque le pêne demi-tour est complètement sorti, il doit se trouver dans le pêne dormant. Le pêne dormant ne permet pas de pousser le pêne demi-tour vers le bas.

- 4.4.1 Tourner le pêne demi-tour supérieur pour le faire sortir complètement.
- 4.4.2 En l'absence de blocage, tourner la vis de réglage supérieure d'un demi-tour dans le sens inverse des aiguilles d'une montre et répéter l'opération si nécessaire.

### RÉGLAGE DU BOULON INFÉRIEUR

- 4.4.3 Appuyer sur la barre tactile.  
**REMARQUE : le dispositif doit être en position de retenue pour accéder à la vis de réglage.**
- 4.4.4 Pour augmenter le jeu entre le boulon inférieur et la gâche, tourner la vis de réglage inférieure dans le sens des aiguilles d'une montre.
- 4.4.5 Pour réduire le jeu entre le boulon inférieur et la gâche, tourner la vis de réglage inférieure dans le sens inverse des aiguilles d'une montre.

### Retenue

Le pêne supérieur doit être en position de retenue lorsque la barre tactile est enfoncée et que la porte est ouverte. Si le pêne demi-tour n'est pas en position de retenue, il est impossible de le faire sortir sans le tourner. Veiller à ce que le boulon inférieur dépasse de la gâche inférieure.

- 4.4.1 Tourner les vis de réglage supérieures d'un demi-tour dans le sens des aiguilles d'une montre et répéter l'opération si nécessaire.

Vis de réglage supérieure

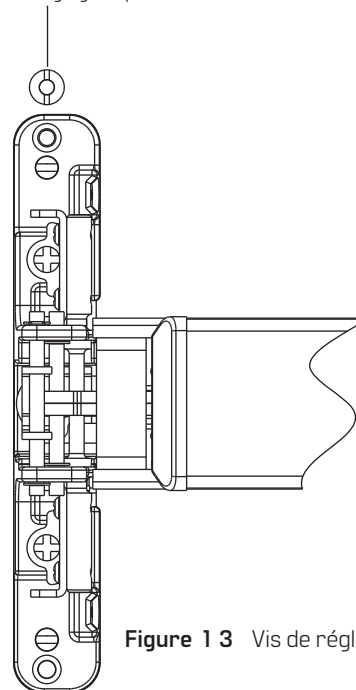

Figure 1 3 Vis de réglage

Trou d'accès de la vis de réglage inférieure



**Traductions des documents disponibles.**

**Scanner pour obtenir des détails sur les produits et des téléchargements.**

Appelez le 1-800-392-5209 ou rendez-vous sur le site

<https://dhwsupport.dormakaba.com/hc/fr-ca>

pour obtenir de l'aide et des renseignements sur la garantie.

**⚠ AVERTISSEMENT!** Le fabricant rappelle qu'aucune serrure ne peut assurer à elle seule une sécurité totale. Cette serrure peut être contournée par la force ou par des moyens techniques ou en pénétrant à un autre endroit de la propriété. Aucune serrure ne peut remplacer la prudence, la vigilance et le bon sens. La quincaillerie de bâtiment est disponible en plusieurs niveaux de performance pour s'adapter à chaque application. Afin de renforcer la sécurité et de réduire les risques, vous devriez vous adresser à un serrurier qualifié ou un autre professionnel de la sécurité.