

1 INSTALLATION DU CYLINDRE POUR SERRURE EN APPLIQUE

REMARQUE : se référer au modèle approprié pour la préparation de la porte.

- 1.1 Insérer le cylindre pour serrure en applique dans la plaque de garniture.
- 1.2 Positionner le manchon en plaçant les languettes dans les encoches de la plaque de garniture.
- 1.3 Placer la sangle sur le manchon.
- 1.4 Fixer le cylindre en serrant les vis.

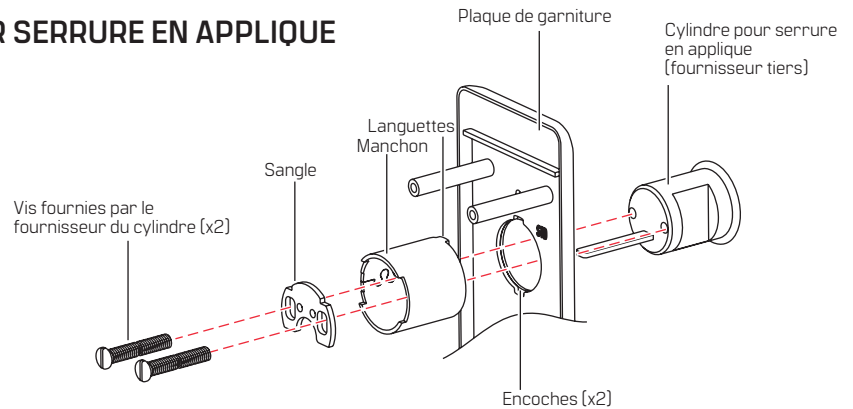

2 INSTALLATION DE LA GARNITURE

- 2.1 Pour les dispositifs à fonction cylindre, insérer la queue de pêne du cylindre dans la came.

REMARQUE : pour les dispositifs équipés d'un pousier, s'assurer que la garniture se trouve sous le dispositif de levage avec un écart de 1/16 po [1.59].

- 2.2 Fixer le châssis à la garniture à l'aide de vis.

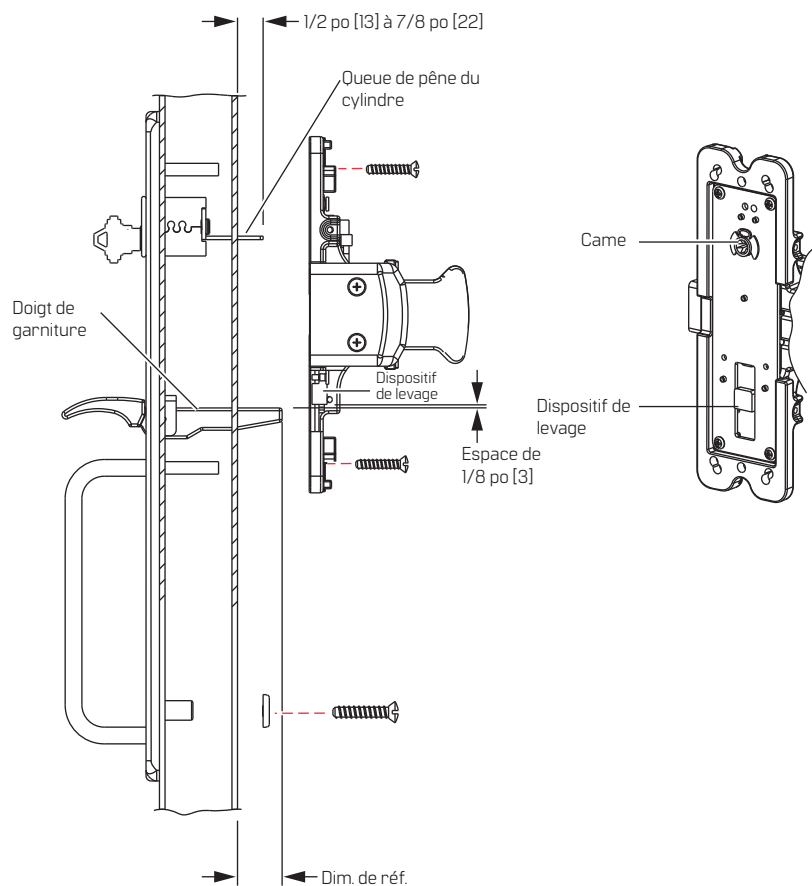

Type de dispositif	Ép. de porte	Dim. de réf.
Dispositif à barre tactile	1-3/4 po [45]	1 po [25]
	2 po [50]	3/4 po [19]
	2-1/4 po [57]	1/2 po [13]
Dispositif à barre transversale	1-3/4 po [45]	7/16 po [11]
	2 po [50]	3/16 po [5]
	2-1/4 po [57]	-1/16 po [-2]

REMARQUE : la dim. de réf. ne s'applique pas aux garnitures de dispositifs à mortaise.

3 INSTALLATION DU CYLINDRE DE GARNITURE DE MORTAISE (M1705, M1715)

- 3.1 Enfiler le cylindre dans la serrure à mortaise à travers l'assemblage de la garniture.
- 3.2 Fixer à l'aide d'une vis à travers la face de la serrure à mortaise.

Position du doigt de garniture LHRB

Position du doigt de garniture RHRB

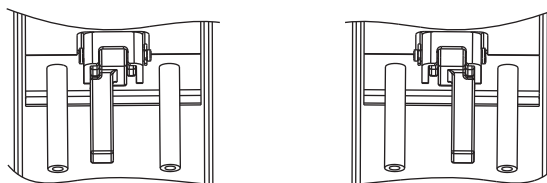

4 CHANGEMENT DU SENS D'OUVERTURE SUR LA GARNITURE DE MORTAISE

- 4.1 Retirer le doigt de garniture en enlevant l'anneau de retenue et l'axe de pivotement.
- 4.2 Tourner le doigt de garniture de 180° et le remonter avec l'axe de pivotement et l'anneau de retenue.

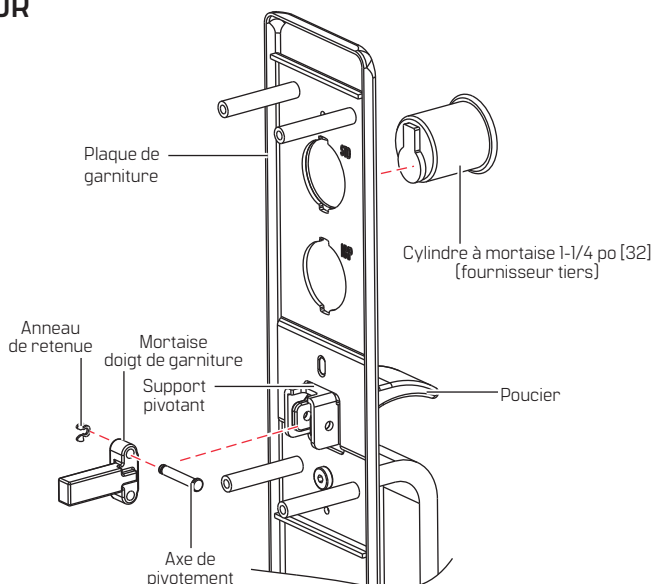

5 INSTALLATION DES GARNITURES DE LA SÉRIE C1700

Conversion des garnitures standard des séries 1700A et 1700C pour les dispositifs à tige verticale dissimulée de la série 2800 :

- 5.1 Retirer le goujon de garniture en enlevant la vis.
- 5.2 Tourner le goujon de garniture de 90° et le fixer à l'aide d'une vis.

Garniture des séries C1700A et C1700C

Garniture de la série C1700B

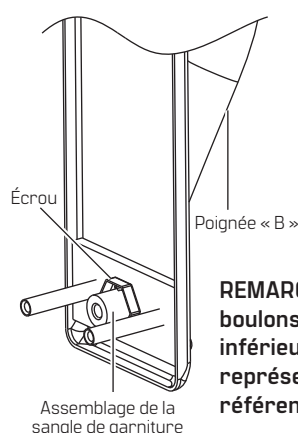
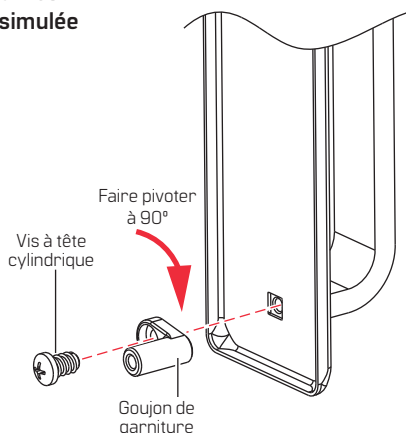

REMARQUE : les boulons traversants inférieurs sont représentés à titre de référence seulement.



Traductions des documents disponibles.
Scanner pour obtenir des détails sur les produits et des téléchargements.

Appelez le 1-800-392-5209 ou rendez-vous sur le site
<https://dhwsupport.dormakaba.com/hc/fr-ca>
pour obtenir de l'aide et des renseignements sur la garantie.

⚠ AVERTISSEMENT! Le fabricant rappelle qu'aucune serrure ne peut assurer à elle seule une sécurité totale. Cette serrure peut être contournée par la force ou par des moyens techniques ou en pénétrant à un autre endroit de la propriété. Aucune serrure ne peut remplacer la prudence, la vigilance et le bon sens. La quincaillerie de bâtiment est disponible en plusieurs niveaux de performance pour s'adapter à chaque application. Afin de renforcer la sécurité et de réduire les risques, vous devriez vous adresser à un serrurier qualifié ou un autre professionnel de la sécurité.