

Installation du dispositif de sortie retardée sur la porte et le cadre

Portes standard de 3 pi ou 4 pi	Z dim.
Dispositif à montant large avec retrait de 2-3/4 po [70]	2-1/4 po [57]
Dispositif à montant étroit avec retrait de 1-1/16 po [27] (porte et cadre en aluminium)	1-1/16 po [27]
Dispositif à montant étroit avec canal à couper avec le jeu recommandé de 1-1/8 po [29] (porte et cadre en métal creux)	2-1/8 po [54]

REMARQUE : pour l'installation avec un meneau et d'autres exigences en matière de retrait, ajouter ou soustraire la dimension indiquée.

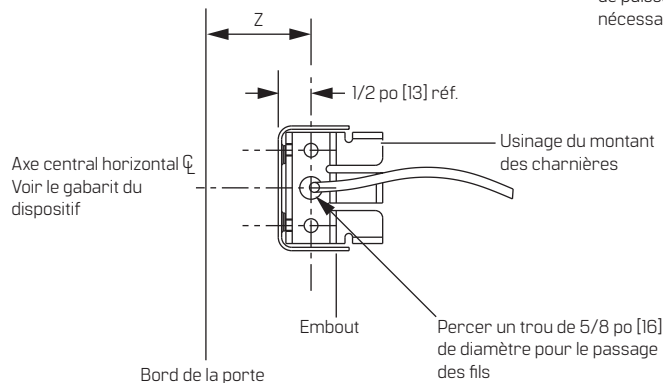

Charnière de transfert de puissance nécessaire

