

Kit de conversion de verrouillage/déverrouillage électrique E-2103K – Instructions d'installation

OUTILS NÉCESSAIRES :

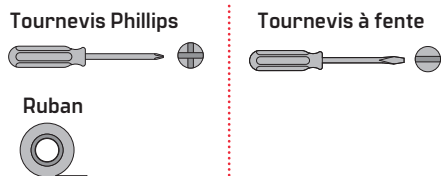

APERÇU

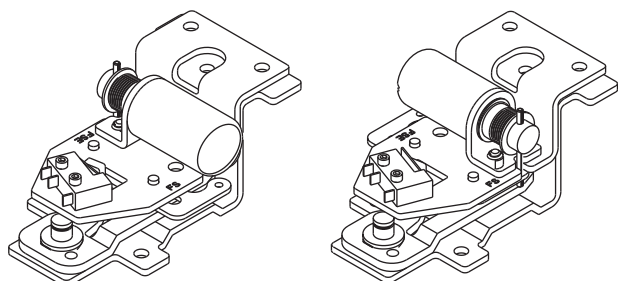

« Fail Secure »

(Sécurité renforcée en cas de défaillance)
(Hors tension = garniture verrouillée)

« Fail Safe »

(Système de sécurité en cas de défaillance)
(Hors tension = garniture déverrouillée)

2 INSTALLATION DE L'ASSEMBLAGE DE VERROUILLAGE DE LA GARNITURE ET DE L'ASSEMBLAGE DE VERROUILLAGE ÉLECTRONIQUE

- Retirer les deux vis de la plaque supérieure et installer l'assemblage de verrouillage de garniture à l'aide de deux vis, comme indiqué à la fig. 4.
- Installer l'assemblage de verrouillage électrique à l'aide de deux vis N° 8-32 x 1/2 po [12,7], comme indiqué à la fig. 5.

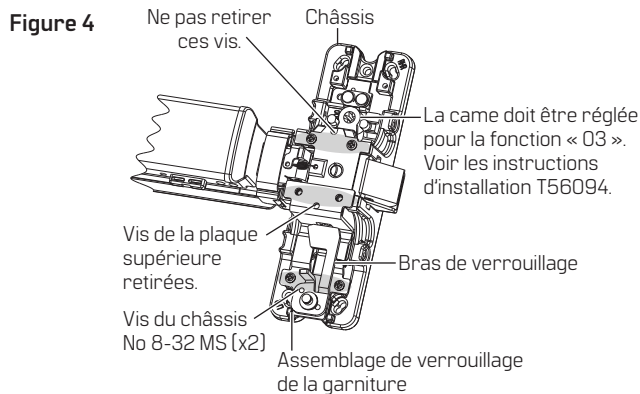
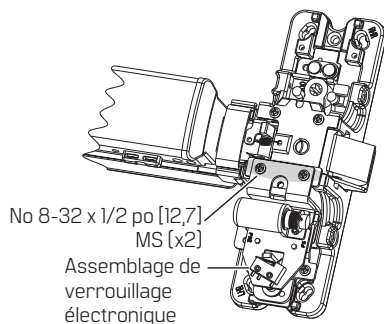

Figure 5



1 RETRAIT DU CANAL

- Retirer les deux vis à gorge N° 8-32 MS, comme indiqué à la fig. 1.
- Desserrer la vis de réglage, comme indiqué à la fig. 2.
- Faire glisser le canal du dispositif pour l'éloigner du châssis, comme indiqué à la fig. 3.

Figure 1

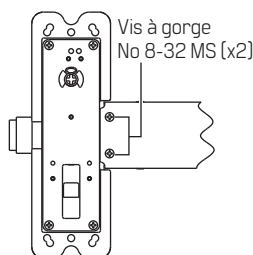

Figure 2



Figure 3



3 PASSAGE DES FILS ET INSTALLATION DU CANAL

- Acheminer soigneusement les fils à travers le châssis, dans les fentes de passage des fils, et vers le bas au niveau de la sous-plaque, comme indiqué à la fig. 6.
- Fixer les fils avec du ruban adhésif.
- Faire glisser le canal du dispositif sur le châssis et le fixer à l'aide des deux vis.
- Serrer la vis de réglage et faire glisser le remplissage de la charnière.

REMARQUE : l'application d'une tension de 24 V CC sur les fils bruns entraîne le déplacement du bras de verrouillage; une fermeture du commutateur doit apparaître sur les fils gris et vert.

REMARQUE : voir la préparation de la porte T93659 pour les détails du câblage et les informations électriques.

Figure 6

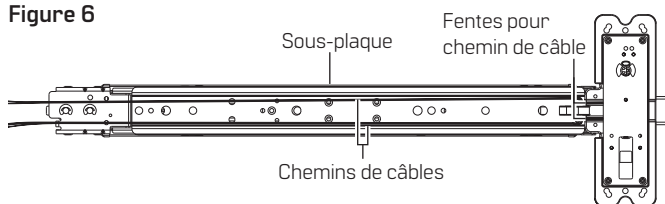

Traductions des documents disponibles.

Scanner pour obtenir des détails sur les produits et des téléchargements.

Appelez le 1-800-392-5209 ou rendez-vous sur le site <https://dhwsupport.dormakaba.com/hc/fr-ca> pour obtenir de l'aide et des renseignements sur la garantie.

AVERTISSEMENT! Le fabricant rappelle qu'aucune serrure ne peut assurer à elle seule une sécurité totale. Cette serrure peut être contournée par la force ou par des moyens techniques ou en pénétrant à un autre endroit de la propriété. Aucune serrure ne peut remplacer la prudence, la vigilance et le bon sens. La quincaillerie de bâtiment est disponible en plusieurs niveaux de performance pour s'adapter à chaque application. Afin de renforcer la sécurité et de réduire les risques, vous devriez vous adresser à un serrurier qualifié ou un autre professionnel de la sécurité.