

# Dispositivo de salida tipo rim

Series 21 | FL21 (sin selección de orientación de apertura)

Instrucciones de instalación

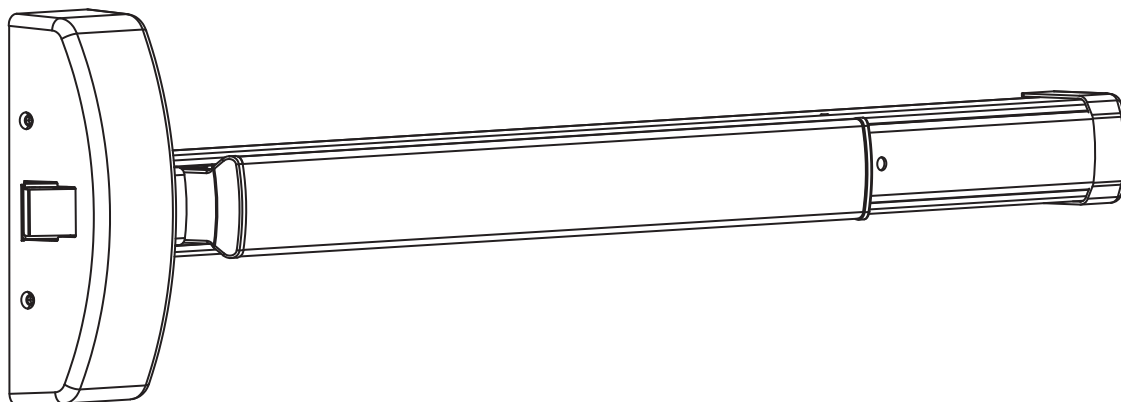

# Índice

<b>1</b>	<b>Información de seguridad importante</b>	<b>3</b>
1.1	Advertencias de seguridad	3
<b>2</b>	<b>Especificaciones técnicas</b>	<b>3</b>
2.1	Herramientas necesarias	3
2.2	Medidas	3
2.3	Descripción general y listado de piezas	4
<b>3</b>	<b>Preparación del dispositivo</b>	<b>5</b>
3.1	Corte del dispositivo (si es necesario)	5
<b>4</b>	<b>Instrucciones de instalación</b>	<b>6</b>
4.1	Preparación de la puerta	6
4.2	Instalación del dispositivo	7

# 1 Información de seguridad importante

## 1.1 Advertencias de seguridad

1.1.1 Instrucciones de seguridad: Para reducir el riesgo de lesiones o daños, lea atentamente y siga las advertencias, precauciones y avisos de seguridad proporcionados.

1.1.2 Advertencias de seguridad: Indica una situación peligrosa que, de no evitarse, podría provocar la muerte o lesiones graves.

### **ADVERTENCIA**

1.1.3 Precauciones de seguridad: Indica una situación peligrosa que, de no evitarse, podría provocar lesiones leves o moderadas.

### **PRECAUCIÓN**

1.1.4 Aviso: Indica información considerada importante pero no directamente relacionada con un peligro.

### **AVISO**

- Proteja el interior del dispositivo de las virutas metálicas.

## 2 Especificaciones técnicas

### 2.1 Herramientas necesarias

Tabla 1

Destornillador Phillips	Nivel	Brocas: #36, #25, #14, #7, 1/4", 5/16", 3/8", 9/16", 5/8", 3/4"	Sierra
Destornillador plano	Taladro	Sierra perforadora: 1-3/16", 1-3/8", 1-3/4"	Rosca: #6-32, #10-24, 1/4-20

### 2.2 Medidas

2.2.1 Todas las dimensiones se indican en pulgadas [milímetros].

## 2.3 Descripción general y listado de piezas

Fig. 1, Tabla 2

- A** Caja del montante de cerradura

---

- B** Tornillos de cabeza ovalada #10-24 x 1" MS o #10 x 1" SMS (x4)

---

- C** Soporte de montaje

---

- D** Tapa del extremo

---

- E** Tornillos de cabeza plana #10-24 x 3/8" MS (x2)

---

- F** Tornillos alomados #10-24 x 1/2" MS o #10 x 1" SMS (x2)

---

- G** Arandelas de seguridad (x2)

---

- H** Llave hexagonal de dogging (no se permite el dogging en la serie FL21).

---

- I** Conjunto de barra de empuje

---

- J** Cubierta

---

- K** Tornillos de cabeza plana #8-32 x 3/8" MS (x4)

---

- L** Tornillo de cabeza redonda #1/4-20 x 1" MS

---

- M** Arandela de seguridad

---

- N** Tornillo de cabeza plana

---

- O** Interbloqueo

Se muestra LHRB

**Se requiere interbloqueo:**

- Dispositivo de la serie FL21 con parteluz
- Dispositivos con cumplimiento del código para huracanes "HC"

<p><b>S300 (estándar)</b></p> <p><b>S301 (opcional)</b></p>	<p><b>S988 (opcional) marco de aluminio</b></p> <p><b>S458 (opcional)</b></p>
---	---

**NOTA:** Para garantizar una instalación correcta, se requieren pernos macho-hembra (tipo Chicago) o pernos pasantes en puertas compuestas (madera, plástico y madera revestida de acero), puertas de chapa metálica y puertas de metal hueco sin refuerzo, a menos que el fabricante de la puerta especifique otro método de montaje. Para puertas cortafuegos con refuerzo de acero, utilice tornillos de máquina para montar los dispositivos.

Tabla 2

Contraplacas y tornillos	S300 o S301	S458	S988
1/4-20 x 3/4" MS	2	2	0
#14 x 1" SMS	2	2	0
#10-24 x 3/4" MS	1	0	0
#10 x 1" SMS	1	0	2
#10-24 x 1/2" MS	0	0	2
Arandela de seguridad	2	2	2
#6-32 x 1/4" MS	0	0	2
Banda de roce	0	0	1

# 3 Preparación del dispositivo

## 3.1 Corte del dispositivo (si es necesario)

Fig. 2, Fig. 3, Tabla 3

**Figura 2** Esquema del dispositivo

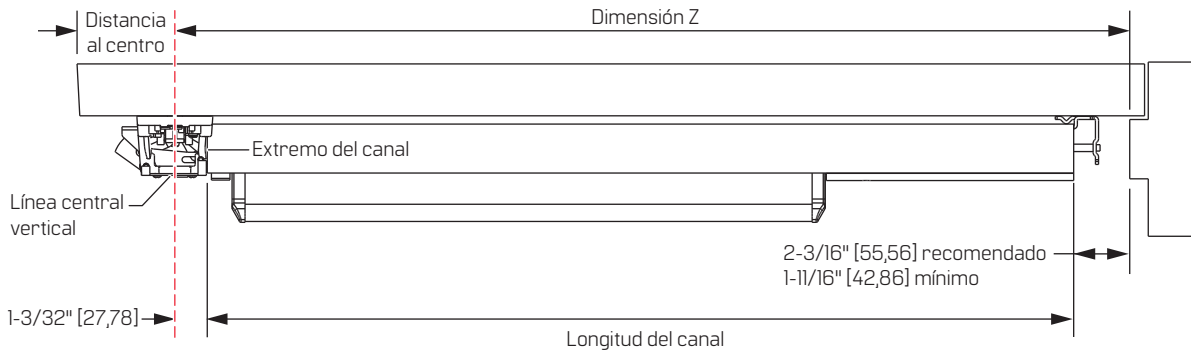

**NOTA: Si es necesario, corte el dispositivo.**

- 3.1.1 Determine la longitud adecuada del canal restando  $3-1/4"$  [82,55] a la dimensión Z.
- 3.1.2 Marque el punto de corte.

**NOTA: Asegúrese de que el relleno del lado de la bisagra esté completamente dentro del canal.**

- 3.1.3 Corte el canal y el relleno del lado de la bisagra y desbarbe.

**Figura 3** Corte del dispositivo

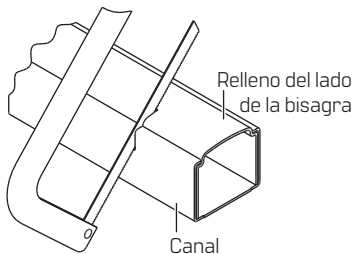

**AVISO**

Proteja el interior del dispositivo de las virutas metálicas.

**AVISO**

Si su dispositivo está equipado con ALK, CD, DE o DS, consulte la hoja de instrucciones correspondiente que figura a continuación antes de cortarlo.

Tabla 3

ALK	Kit de alarma	T93642
CD	Dogging mediante cilindro	T93616
DE	Salida retardada	T93654
DS	Posición de la puerta	T93668

# 4 Instrucciones de instalación

## 4.1 Preparación de la puerta

Fig. 4, Fig. 5, Fig. 6, Fig. 7, Tabla 4

4.1.1 Encierre en un círculo el número de contraplaca, la dimensión "X" y la distancia al centro según se indica en la Tabla 4. Si se especifica, encierre en un círculo el número de embellecedor para las distintas ubicaciones, en el orificio B, de la plantilla del embellecedor.

4.1.2 Cierre la puerta y marque la línea central horizontal en la cara interior de la puerta y en el tope de la puerta del lado de la cerradura a 39-15/16" [1014,41] del piso acabado, como se muestra en la Fig. 4, o como se requiera para su instalación específica.

**NOTA: Si se especifica un embellecedor, continúe la línea central horizontal hasta la cara exterior de la puerta.**

4.1.3 Marque la línea central vertical en el lado de la cerradura utilizando la dimensión "X".

**NOTA: Si se especifica un embellecedor, marque la línea central vertical en la cara exterior de la puerta utilizando la dimensión de distancia al centro.**

**NOTA: Asegúrese de que las líneas centrales verticales de ambos lados de la puerta tengan la misma dimensión desde el borde de la puerta.**

4.1.4 Pegue con cinta adhesiva la plantilla de la caja del montante de la cerradura (y la plantilla del embellecedor, si se especifica) a la puerta, alineando las líneas centrales de la plantilla con las líneas centrales de la puerta.

4.1.5 Marque los puntos centrales y taladre los orificios necesarios según se indica en las plantillas.

4.1.6 Doble la plantilla de la contraplaca y colóquela en el tope de la puerta o parteluz y en la cara interior de la puerta, asegurándose de que la línea central horizontal de la plantilla quede alineada con la línea central horizontal del tope de la puerta y de la puerta.

4.1.7 Pegue la plantilla al tope de la puerta o al parteluz y a la cara de la puerta.

4.1.8 Marque los puntos centrales y taladre los orificios como se indica en la plantilla.

Figura 4 Preparación de la puerta



Tabla 4

	Puerta simple			Puertas dobles con parteluz	
Contraplaca n.º	S300, S301	S458	S988, Aluminio	S300, S301	S458
Dimensión X	2-1/4" [57,15]	2-1/16" [52,39]	2-1/16" [52,39]	2-1/4" [57,15]	2-1/16" [52,39]
Distancia al centro	2-3/4" [69,85]	2-9/16" [65,09]	1-15/16" [49,21]	3-1/8" [79,38]	2-15/16" [74,61]
Ancho del montante	4-1/4" mín. [107,95]	4" mín. [101,60]	3-1/2" mín. [88,90]	4-5/8" mín. [117,48]	4-3/8" mín. [111,13]

Figura 5 Puerta simple de metal hueco

Figura 6 Puerta y marco simple de aluminio

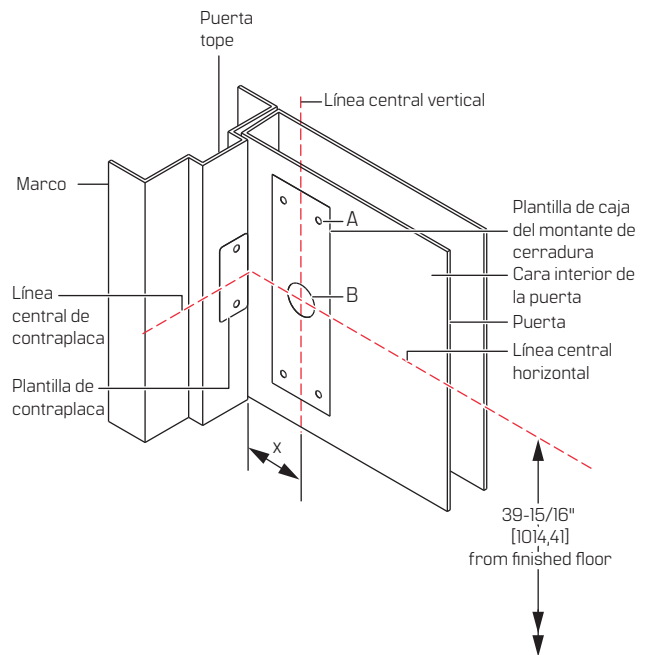
Figura 7 Puertas dobles con parteluz

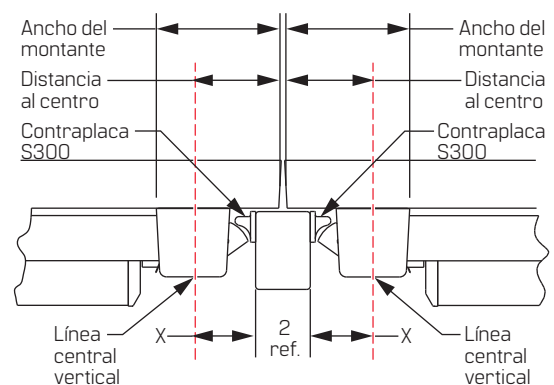
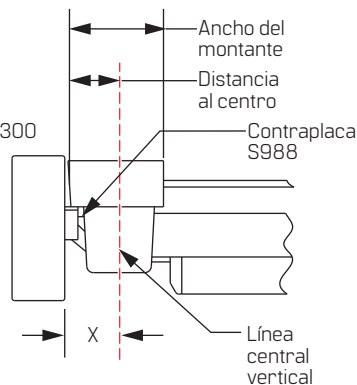
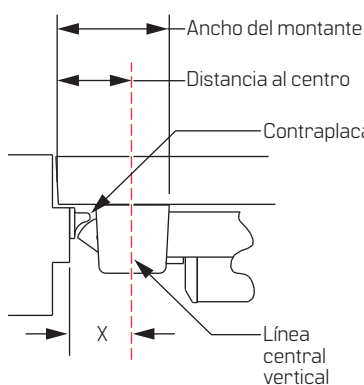

## 4.2 Instalación del dispositivo

Fig. 8, Fig. 9, Fig. 10

**Figura 8** Dispositivo de salida tipo rim serie 2 1 | FL2 1 [sin selección de orientación de apertura]

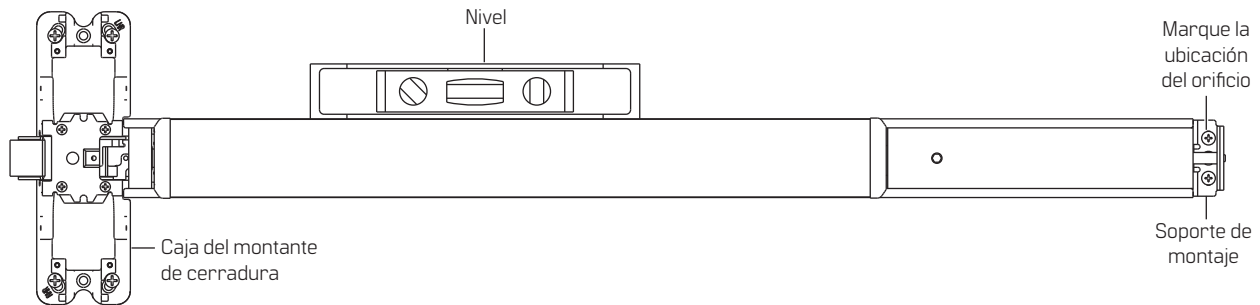

**NOTA:** Si se especifica un embellecedor, consulte las instrucciones de instalación suministradas con el embellecedor.

**NOTA:** Si el dispositivo de salida tiene opciones eléctricas o de otro tipo, consulte las instrucciones específicas de las opciones incluidas en la caja del dispositivo de salida.

### 4.2.1 Montaje en la caja del montante de la cerradura:

- **Dispositivo con embellecedor:** Consulte las instrucciones de corte.
- **Solo cilindro:** Instale el cilindro con la placa posterior del cilindro, como se muestra en la Fig. 9. Asegúrese de que la cola del cilindro sobresalga entre 1/4" [6,35] y 5/16" [7,94] desde la cara interior de la puerta hacia la leva en la caja del montante de la cerradura, y fíjela a la puerta con cuatro tornillos.
- **Solo salida:** Monte la caja del montante de la cerradura en la puerta con cuatro tornillos.

### 4.2.2 Inserte el soporte de montaje en el conjunto de la barra de empuje apretado contra el canal.

### 4.2.3 Nivele el dispositivo.

### 4.2.4 Marque y taladre dos orificios para tornillos de chapa #10 o tornillos de máquina #10-24.

### 4.2.5 Fije el soporte de montaje a la puerta e instale la tapa del extremo con dos tornillos de cabeza plana.

### 4.2.6 Fije la contraplaca al marco y ajústela de modo que el dispositivo se enganche bien sin atascarse.

**NOTA:** Se suministran toques de contraplaca si se aprecia una separación excesiva entre el pestillo y el borde de la contraplaca.

- **Para contraplacas S300 y S301:** Instale el tercer tornillo central una vez completado el ajuste.
- **Para contraplaca S988:** Aplique la banda de roce al marco de aluminio como se muestra en las instrucciones incluidas con la contraplaca.
- **Para dispositivos FL con parteluz y HC:** Instale el interbloqueo deslizando en la ranura situada debajo de la caja del montante de la cerradura. Fije con tornillos y arandela de seguridad.

### 4.2.7 Fije la cubierta a la caja del montante de la cerradura.

**Figura 9** Instalación solo del cilindro

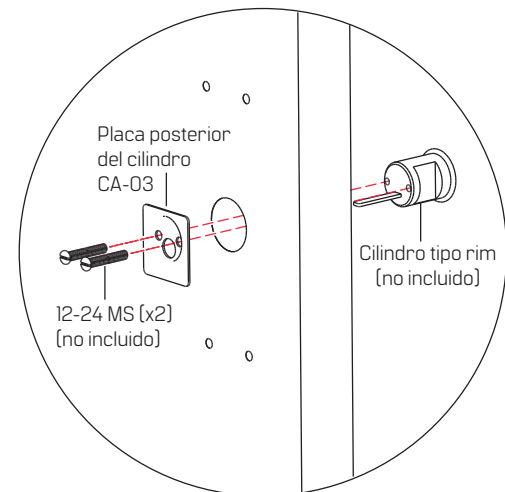

**Figura 10** Soporte de montaje

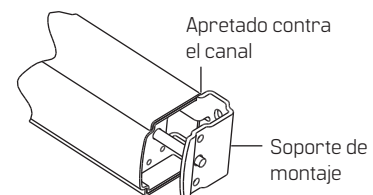



**Traducciones de documentos disponibles.**

**Escanee para acceder a información del producto y descargas.**

Llame al 1-800-392-5209 o visite

<https://dhwsupport.dormakaba.com/hc/en-us>

para obtener asistencia e información sobre garantía.

**⚠ ¡ADVERTENCIA!** Este fabricante advierte que ninguna cerradura puede proporcionar una seguridad completa por sí sola. Esta cerradura puede ser derribada por medios forzosos o técnicos, o eludida mediante la entrada en otro lugar de la propiedad. Ninguna cerradura puede sustituir la precaución, la conciencia de su entorno y el sentido común. El hardware para constructores está disponible en varios grados de rendimiento para adaptarse a la aplicación. Para mejorar la seguridad y reducir los riesgos, debe consultar a un cerrajero calificado o a otro profesional de la seguridad.