

Instalación de puerta y marco con dispositivo de salida retardada

Puertas estándar de 3' o 4'	Z dim.
Dispositivo para montante ancho con distancia al centro de 2-3/4" [70]	2-1/4" [57]
Dispositivo para montante estrecho con distancia al centro de 1-1/16" [27] [puerta y marco de aluminio]	1-1/16" [27]
Dispositivo para montante estrecho con canal para cortar a la holgura recomendada de 1-1/8" [29] [puerta y marco de metal hueco]	2-1/8" [54]

NOTA: Para instalaciones con parteluz y otros requisitos de distancia al centro, sume o reste a la dimensión indicada.

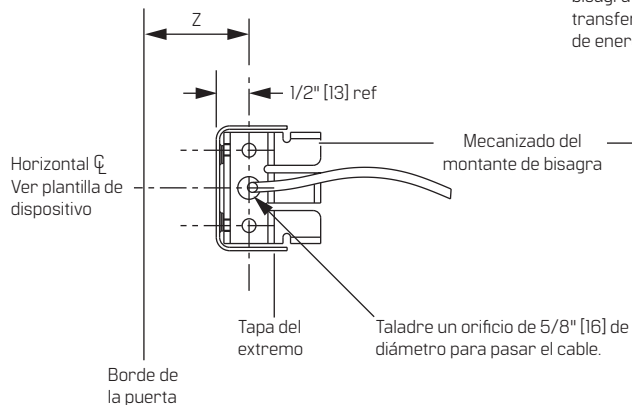

Se requiere bisagra con transferencia de energía

