

G2 Deadbolt Installation Instructions and Template

Instrucciones y plantilla de instalación del cerrojo muerto G2
 Instructions d'installation et gabarits pour le pêne dormant G2

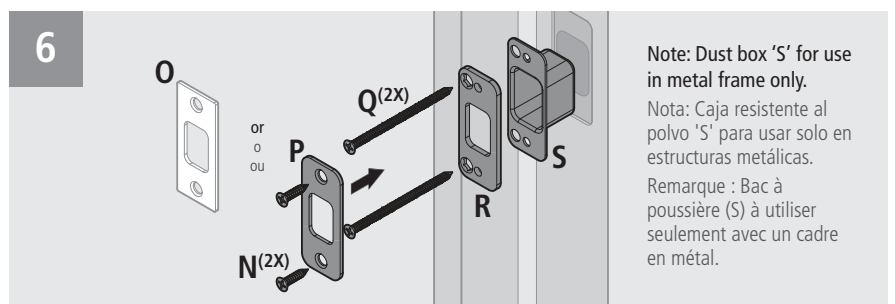

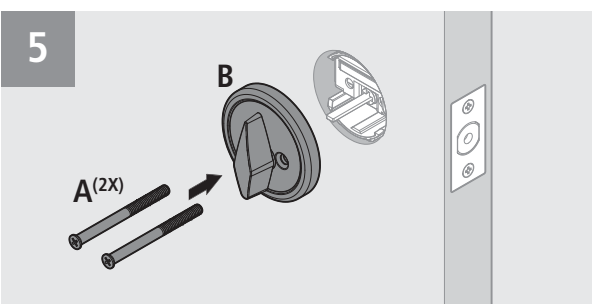
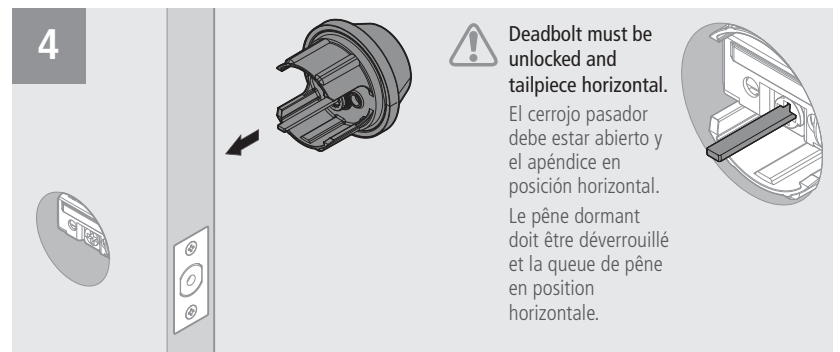
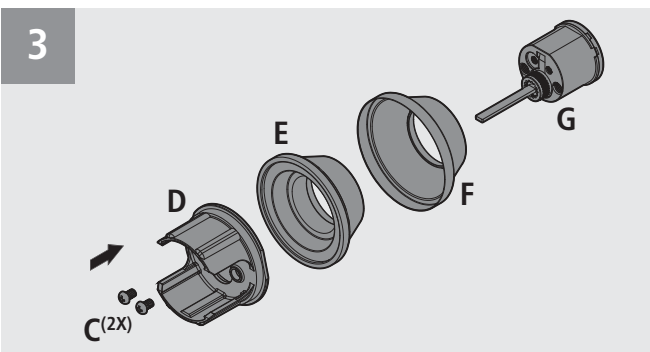
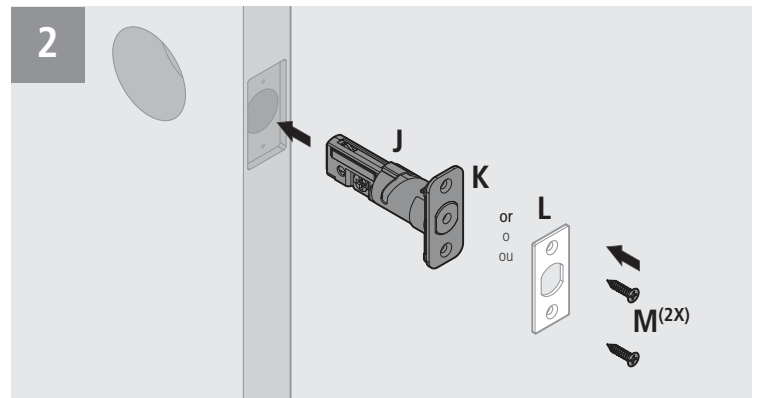
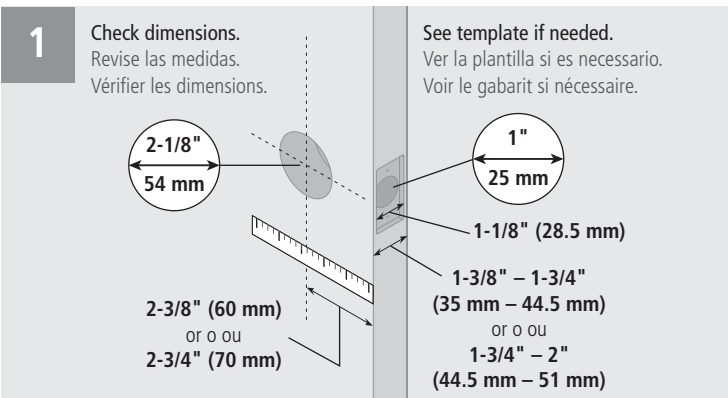
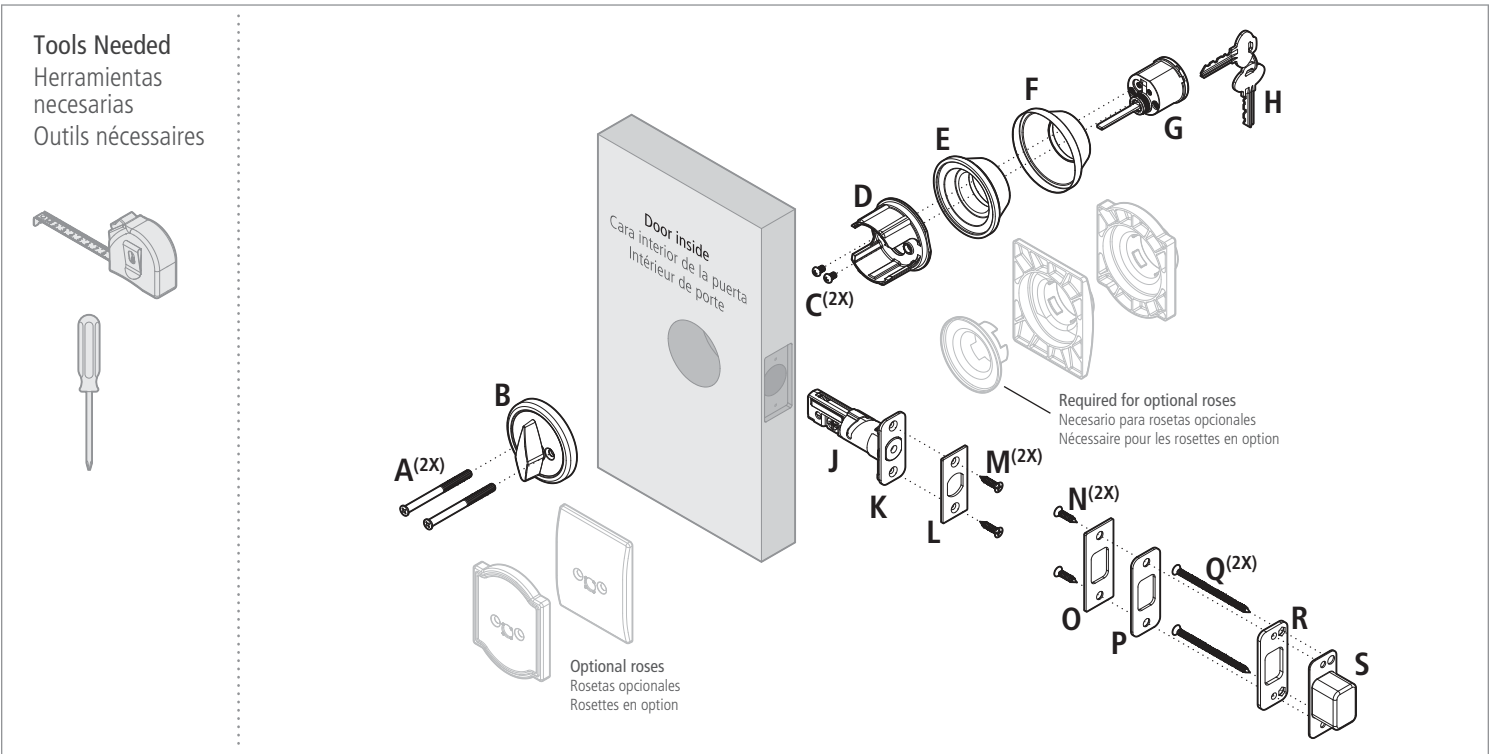
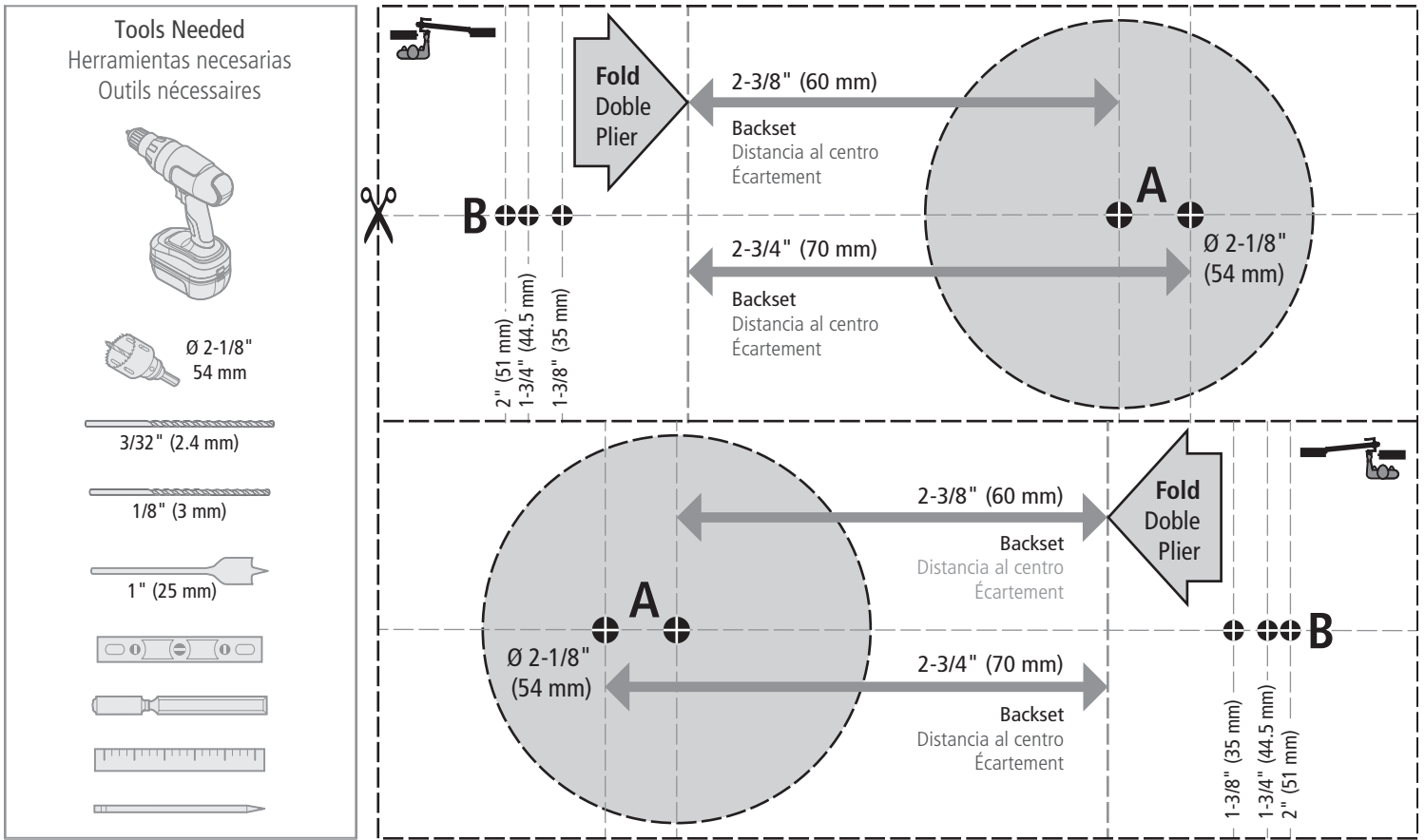

1

Select the template that is oriented such that the main fold is folded along the exterior edge of the door. Suggested height from bottom of the door to centerline of hole A is 38" (965.2 mm).

Seleccione la plantilla que se encuentre orientada de forma tal que el pliegue principal quede doblado a lo largo del borde exterior de la puerta. La altura sugerida desde la parte inferior de la puerta hasta la línea central del orificio A es de 38" (965.2 mm).

Choisir le gabarit qui est orienté d'une façon telle que le pli principal s'applique sur le bord extérieur de la porte. La hauteur suggérée, mesurée du bas de la porte jusqu'à l'axe central du trou A, est de 38" (965.2 mm).

2

Center punch holes A and B.

Centre los orificios de abertura por punzón A y B.

Marquer les trous A et B.

3

4" (102 mm) deep profundidad profundoeur

1" (25 mm)

4

Drill hole about halfway through door, then finish drilling from other side to prevent splintering.

Taladre un orificio aproximadamente hasta la mitad de la puerta, luego termine la perforación desde el otro lado para evitar que se astille.

Percez un trou jusqu'au milieu de la porte, puis finissez de percer à partir de l'autre côté pour éviter l'éclatement.

5

Trace bolt

Calcar perno

Tracer les contours du pêne

6

5/32" (4 mm) deep profundidad profundoeur

7

Mark holes

Marque los orificios

Marquer les trous

8

1/4" (6 mm) deep profundidad profundoeur

3/32" (2.4 mm)

9

10

Locate center of strike hole by measuring back from door stop, 1/2 the thickness of door.

Marque el centro de orificios de la placas midiendo hacia atrás desde el tope de la puerta, la mitad del espesor de la puerta.

Trouver le centre du trous de la gâche en mesurant à partir de l'arrêt de porte à la moitié de l'épaisseur de la porte.

11

1" (25 mm) deep profundidad profundoeur

1" (25 mm)

Trace strike

Calcar cerradura tipo hembra

Tracer les contours de la gâche

12

9/32" (7 mm) deep profundidad profundoeur

13

Mark holes

Marque los orificios

Marquer les trous

x2

x4 For strength plate

Para la placa de alta resistencia

Pour la plaque robuste

14

1/8" (3 mm)

1-1/2" (38.1 mm) deep profundidad profundoeur

For assistance or warranty information:
Call 1-800-392-5209 or visit
<https://dhwsupport.dormakaba.com/hc/en-us>

Si desea ayuda o información sobre la garantía:
llame al 1-800-392-5209 o visite
<https://dhwsupport.dormakaba.com/hc/en-us>

Pour de l'aide ou des informations sur la garantie:
Veuillez appeler le 1-800-392-5209 ou visiter
<https://dhwsupport.dormakaba.com/hc/en-us>

Warning: This Manufacturer advises that no lock can provide complete security by itself. This lock may be defeated by forcible or technical means, or evaded by entry elsewhere on the property. No lock can substitute for caution, awareness of your environment, and common sense. Builder's hardware is available in multiple performance grades to suit the application. In order to enhance security and reduce risk, you should consult a qualified locksmith or other security professional.

Advertencia: Este fabricante hace saber que no hay cerraduras que puedan proporcionar seguridad completa por sí misma. Esta cerradura puede fallar forzandola o utilizando medios técnicos o entrando por otra parte del edificio. No hay cerraduras que puedan sustituir precaución, estar al tanto de su entorno y sentido común. Este fabricante también ofrece cerraduras de diferentes grados y rendimientos para ajustarse a su aplicación. Para mejorar la seguridad y reducir riesgos, usted debe consultar con un cerrajero especializado u otro profesional de seguridad.

Advertissement: Le fabricant tient à vous aviser qu'aucun verrou ne peut à lui seul offrir une sécurité complète. Ce verrou peut être mis hors d'état par la force ou des moyens techniques ou être évité par l'utilisation d'une autre entrée sur la propriété. Aucun verrou ne peut remplacer la surveillance de votre environnement et le bon sens. La quincaillerie pour le constructeur est offerte selon différents grades de performance pour différentes applications. Afin d'augmenter la sécurité et de réduire le risque, vous deviez consulter un serrurier qualifié ou un autre professionnel de la sécurité.