

ENGLISH

IMPORTANT: Read all instructions before beginning.

INTERIOR DOOR PREPARATION: Refer to instructions included in your exit device to prepare interior side of door before proceeding with the following instructions.

EXTERIOR DOOR PREPARATION:

1. Place template on exterior side of door aligning vertical and horizontal centerlines of template with centerlines drawn on inside of door during **Interior Door Preparation** (see **Figure 1** located at bottom, right side of this sheet).
2. Mark center of hole locations.
3. Remove template and drill holes.

TRIM INSTALLATION:

1. Place Trim flush onto exterior side of door matching hole locations, as shown in **Figure 2**.
2. From the exterior, place Collar over the 1-1/2" (38mm) diameter hole and insert Rim Cylinder making sure tailpiece is positioned at lower portion of cylinder.
3. Position Cylinder Brace Plate (or Cylinder Shell [Optional]) from interior side of door and secure Cylinder Brace Plate, Collar, and Rim Cylinder with Screws (provided) (see **Figure 2**).
Note: For thinner doors, tailpiece and screws can be sawn shorter.
4. From the exterior, insert Sex Bolts through door (See **Figure 3**). Mount exit device as directed by instructions included in your exit device. Secure exit device by tightly fastening screws to sex bolts.

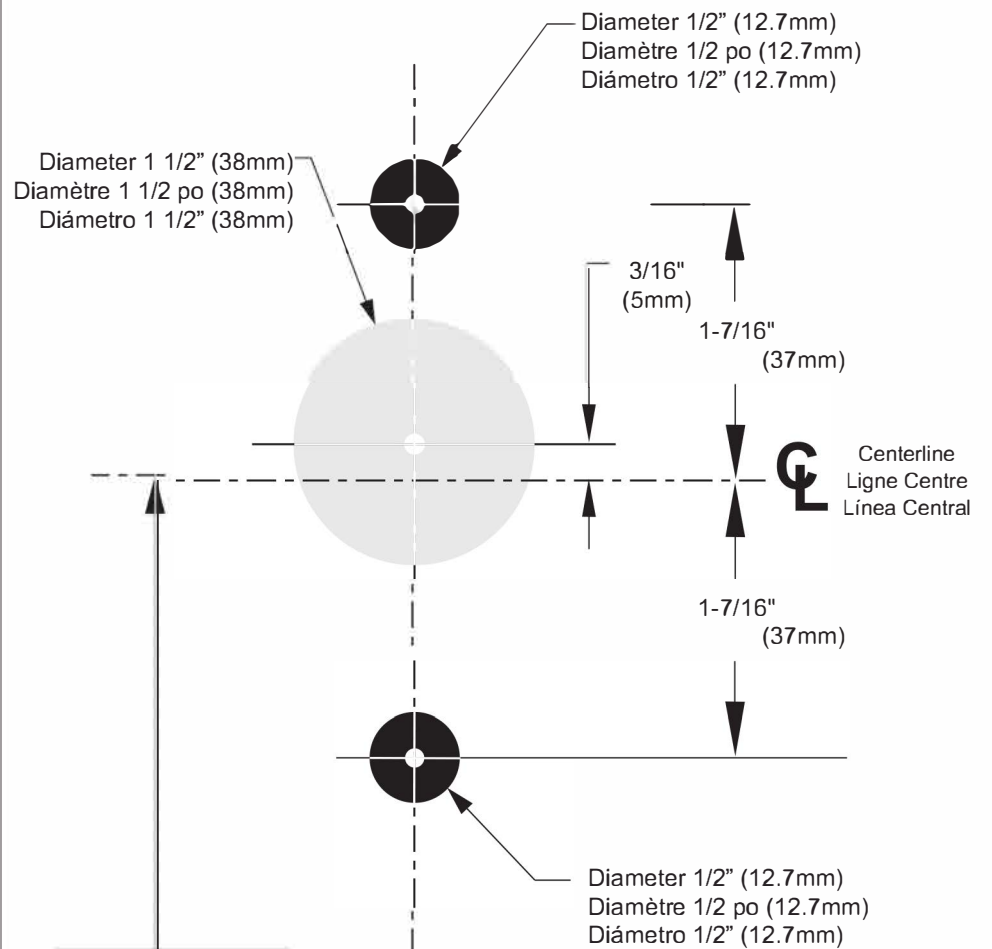
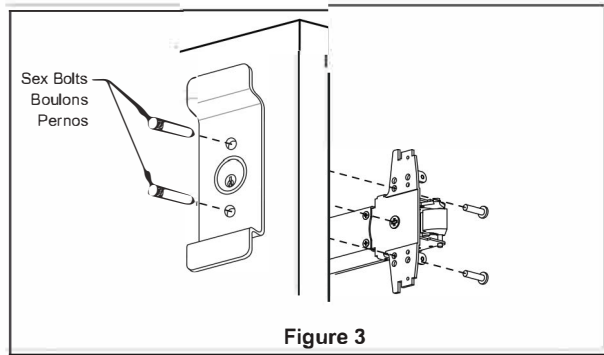
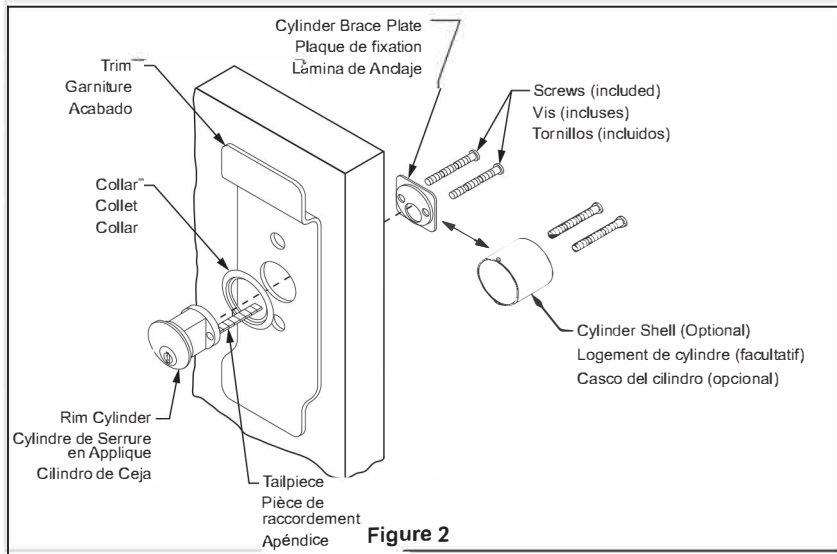

"A" Dimensions
Centerline locations - same as on exit device - side of door.
Dimensions "A"
Endroits de ligne centrale - mêmes que sur le dispositif de sortie - côté de porte.
Dimensiones "A"
Lugares de la línea central - igual que en el dispositivo de la salida - lado de la puerta.

Template to scale, 1:1

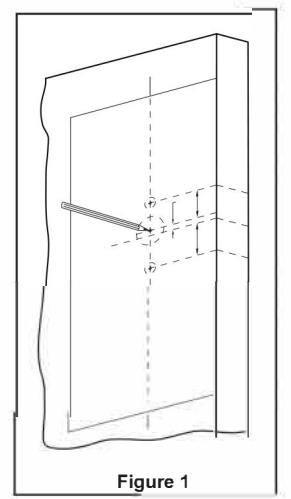
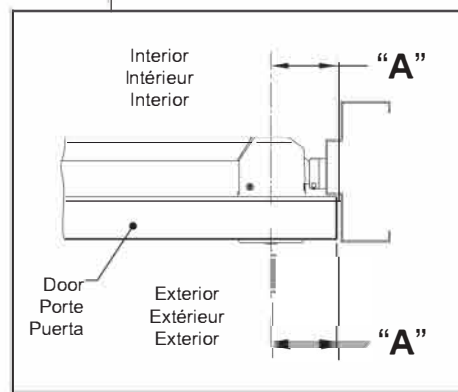

FRAÇAIS

IMPORTANT: Veuillez lire attentivement toutes les instructions avant de commencer.

PRÉPARATION DE PORTE INTÉRIEURE: Consulter les instructions livrées avec le mécanisme de sortie afin de préparer le côté intérieur de la porte, avant de continuer à suivre les instructions ci-dessous.

PRÉPARATION DE L'EXTÉRIEUR DE LA PORTE:

1. Mettre le gabarit en position du côté extérieur de la porte en alignant les lignes centrales verticale et horizontale du gabarit avec les lignes centrales tracées du côté intérieur de la porte lors de la **Préparation de porte intérieure** (voir **Figure 1** sur le coin inférieur droit de cette feuille).
2. Marquer le centre des trous.
3. Enlever le gabarit et percer les trous.

INSTALLATION DE LA GARNITURE DE PORTE:

1. Installer la garniture sur le côté extérieur de la porte.
2. De l'extérieur, placer le collet sur le trou de 1 po 1/2 (38 mm) et insérer le cylindre de serrure en s'assurant que la tige de raccordement est placée au bas du cylindre (voir **Figure 2**).
3. Placer la plaque de fixation (ou logement de cylindre facultatif) à l'intérieur de la porte et la fixer avec les vis incluses (voir **Figure 2**). **Remarque:** la tige et les vis peuvent être sciées pour les portes plus minces.
4. De l'extérieur, insérez les boulons. (Voir **Figure 3**.) Consulter les instructions livrées avec le mécanisme de sortie afin de fixer, de l'intérieur, la garniture et le mécanisme de sortie à la porte à l'aide des vis fournies. Les vis intérieures serreront dans des boulons pour fixer.

ESPAÑOL

IMPORTANTE: Lea todas las instrucciones antes de comenzar.

PREPARACIÓN DEL INTERIOR DE LA PUERTA: Consulte las instrucciones que vienen con su dispositivo de salida para preparar el lado interior de la puerta antes de proceder con las instrucciones.

PREPARACIÓN DEL EXTERIOR DE LA PUERTA:

1. Coloque la plantilla en el lado exterior de la puerta, alineando las líneas centrales vertical y horizontal de la plantilla con las líneas centrales dibujadas en el interior de la puerta durante la **Preparación de la Puerta Interior** (consulte la **Figura 1** ubicada en el lado inferior derecho de esta hoja).
2. Marque el centro de las ubicaciones de los orificios.
3. Quite la plantilla y taladre los orificios.

INSTALACIÓN DEL ACABADO:

1. Instale el acabado en el lado exterior de la puerta.
2. Desde el exterior, coloque el collar sobre el orificio de 1-1/4" (32mm) y después inserte el cilindro de ceja asegurándose de que el apéndice esté situado en la parte inferior del cilindro.
3. Coloque la lámina de anclaje del cilindro (o el casco del cilindro opcional) desde el interior y afícelo con los tornillos provistos (vea la **Figura 2**). **Nota:** el apéndice y los tornillos pueden aserrarse de manera que sean más cortos para las puertas más delgadas.
4. Del exterior, insertan los pernos. (vea la **Figura 3**.) Consulte las instrucciones que vienen con el dispositivo de salida para afianzar el acabado y el dispositivo de salida a la puerta con tornillo desde el interior. Los tornillos interiores apretarán en los pernos para asegurar.

Warning: This Manufacturer advises that no lock can provide complete security by itself. This lock may be defeated by forcible or technical means, or evaded by entry elsewhere on the property. No lock can substitute for caution, awareness of your environment, and common sense. Builder's hardware is available in multiple performance grades to suit the application. In order to enhance security and reduce risk, you should consult a qualified locksmith or other security professional.

Advertissement: Le fabricant tient à vous aviser qu'aucun verrou ne peut à lui seul offrir une sécurité complète. Ce verrou peut être mis hors d'état par la force ou des moyens techniques ou être évité par l'utilisation d'une autre entrée sur la propriété. Aucun verrou ne peut remplacer la surveillance de votre environnement et le bon sens. La quincaillerie pour le constructeur est offerte selon différents grades de performance pour différentes applications. Afin d'augmenter la sécurité et de réduire le risque, vous devriez consulter un serrurier qualifié ou un autre professionnel de la sécurité.

Advertencia: Este fabricante tiene que saber que no hay cerraduras que puedan proporcionar seguridad completa por sí misma. Esta cerradura puede fallar forzándola o utilizando medios técnicos o entrando por otra parte del edificio. No hay cerraduras que puedan sustituir precaución, estar al tanto de su entorno y sentido común. Este fabricante también ofrece cerraduras de diferentes grados y rendimientos para ajustarse a su aplicación. Para mejorar la seguridad y reducir riesgos, usted debe consultar con un cerrajero especializado u otro profesional de seguridad.