

This sheet covers 3 installation options; select appropriate installation.
Diagram measurements are not to scale.

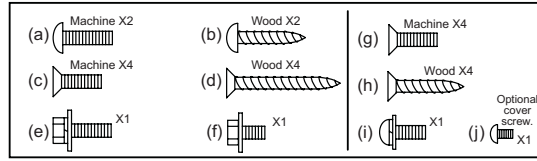

Warning: Incorrect installation or adjustment could cause damage or injury. **Read and follow instructions carefully.**

Option A – Regular Arm Installation

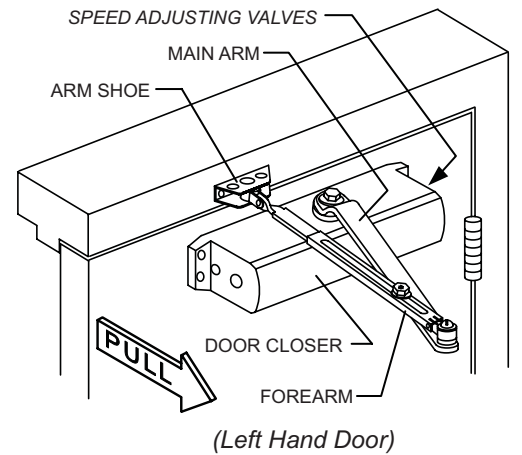
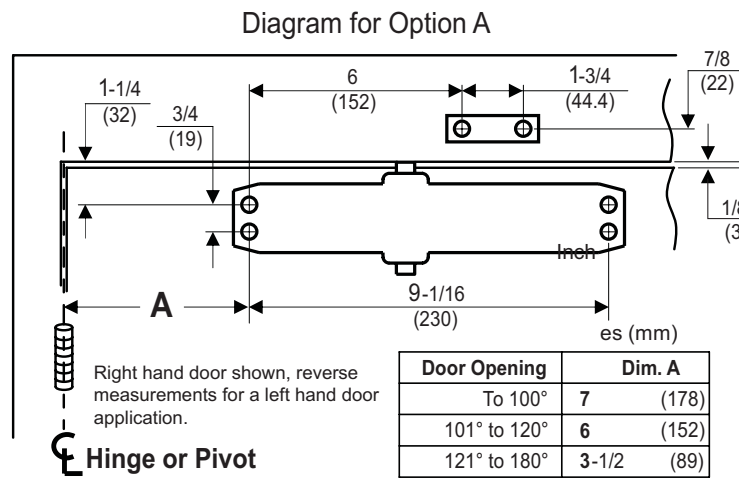
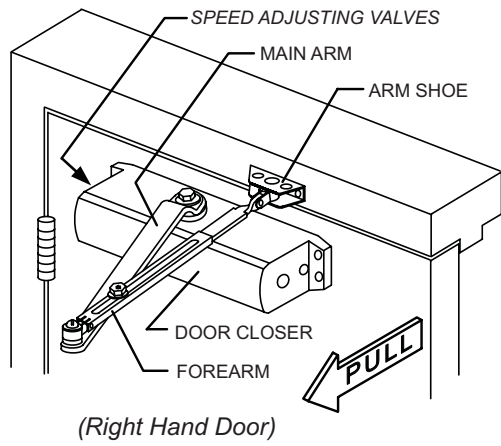

Option A instructions:

- Using the measurements from diagram A, mark screw hole center locations. Mark four (4) location on door to mount door closer and two (2) locations on door frame to mount arm shoe.
- Drill pilot holes in door and frame, 7/32" (5.5mm) diameter for wood, or #7 (.201" diameter) for all purpose screws or 1/4-20 machine screws.
- Install adjustable forearm/arm shoe to frame using screws (a) or (b).
- Mount closer onto door using screws (c) or (d). SPEED ADJUSTING VALVES MUST BE POSITIONED TOWARD HINGE SIDE.
- Install main arm to top pinion shaft, perpendicular to door. Secure tightly with arm screw/washer (e).
- Adjust length of forearm so that forearm is perpendicular to frame when assembled to preloaded main arm. Secure forearm to main arm with screw/washer (f).
- Adjust door's closing speed and power, **see page 4 for reference.**
- Snap pinion cap over shaft at bottom of closer or install (optional) cover with small screws (j).

Option B – Top Jamb Installation

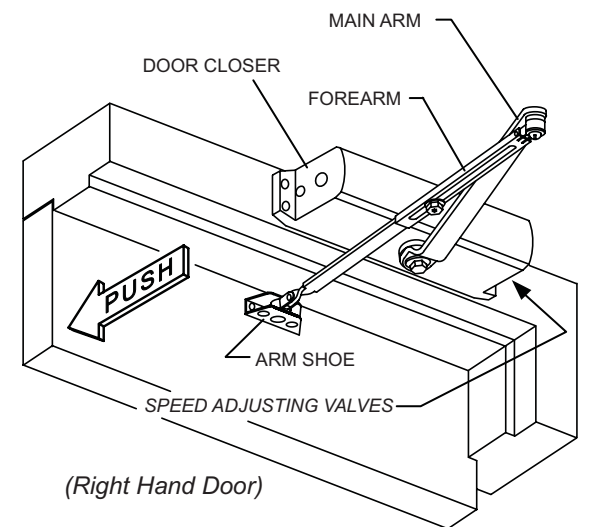
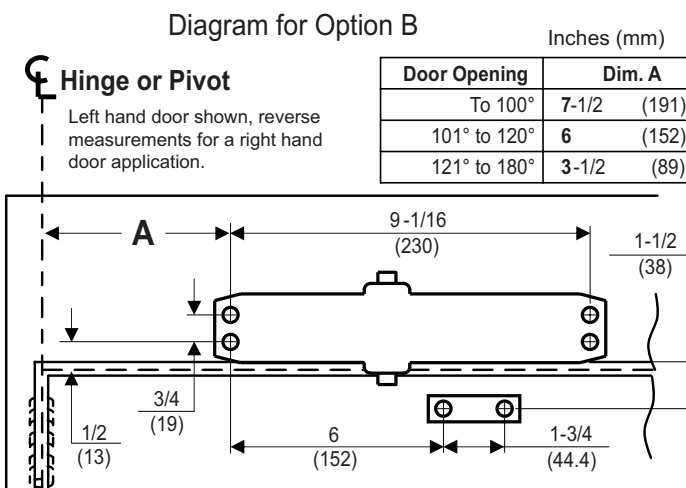
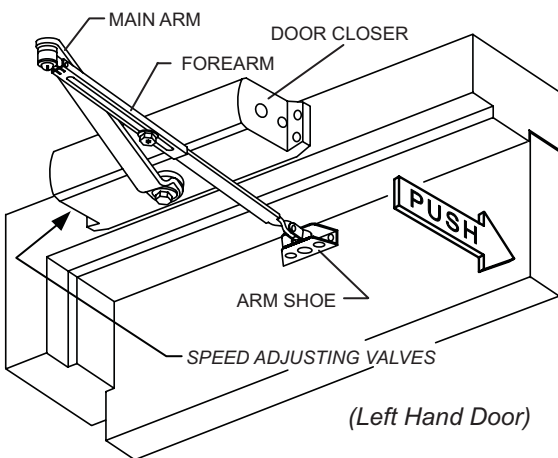

Option B Instructions:

- Using the measurements from diagram B, mark screw hole center locations. Mark four (4) location on frame to mount door closer and two (2) locations on door to mount arm shoe.
- Drill pilot holes in door and frame, drill 7/32" (5.5mm) diameter holes for wood screws or drill and tap #7 (.201" diameter) for 1/4-20 machine screws.
- Install adjustable forearm/arm shoe to frame using screws (a) or (b).
- Mount closer onto frame using screws (c) or (d). SPEED ADJUSTING VALVES MUST BE POSITIONED TOWARD HINGE SIDE.
- Install main arm to bottom pinion shaft, perpendicular to door. Secure tightly with arm screw/washer (e).
- Adjust length of forearm so that forearm is perpendicular to door when assembled to preloaded main arm. Secure forearm to main arm with screw/washer (f).
- Adjust door's closing speed and power, **see page 4 for reference.**
- Snap pinion cap over shaft at bottom of closer or install (optional) cover with small screws (j).

Option C – Parallel Arm Installation

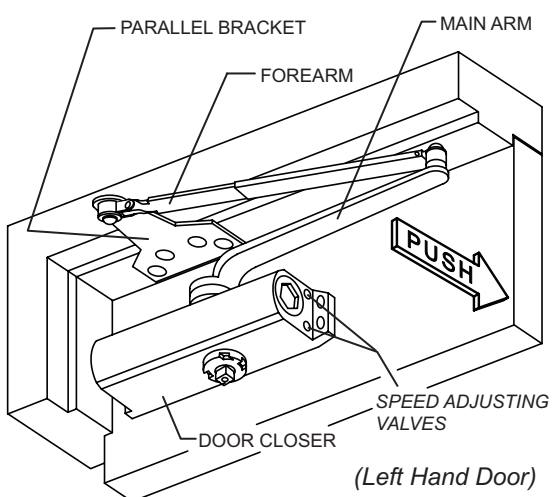

Option C Instructions:

- Using the measurements from diagram C, mark screw hole center locations. Mark four (4) location on door to mount door closer and four (4) locations on inside frame to mount parallel bracket.
- Drill pilot holes in door and frame, drill 7/32" (5.5mm) diameter holes for wood screws or drill and tap #7 (.201" diameter) for 1/4-20 machine screws.
- Install Parallel Bracket to frame using screws (g) or (h).
- Mount closer onto door using screws (c) or (d). SPEED ADJUSTING VALVES MUST BE POSITIONED AWAY FROM HINGE SIDE.
- Place main arm on closer pinion shaft, indexing main arm mark "L" or "R" with pinion flat as shown in figure 1. Secure tightly with screw/washer (e).
- Remove arm shoe from forearm (see figure 2). Install ROD end of forearm to bracket using the screw (i).
- With door closed, adjust length of forearm so that the tip of the main arm is approximately 1-1/2" (38mm) away from being parallel with door, when connected to the forearm. Secure with screw/washer (f).
- Adjust door's closing speed and power, **see page 4 for reference.**
- Snap pinion cap over shaft at bottom of closer or install (optional) cover with small screws (j).

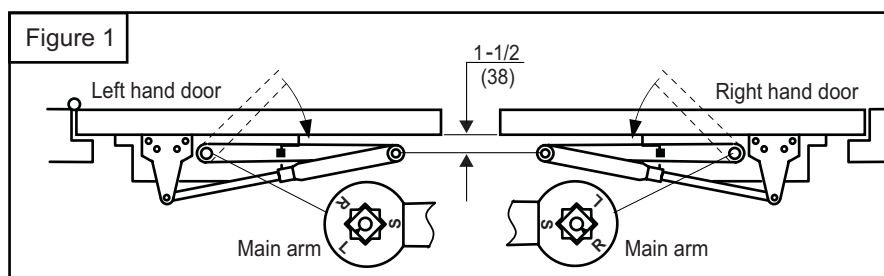
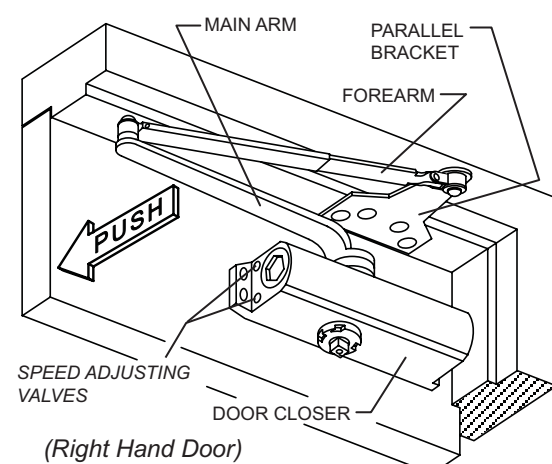
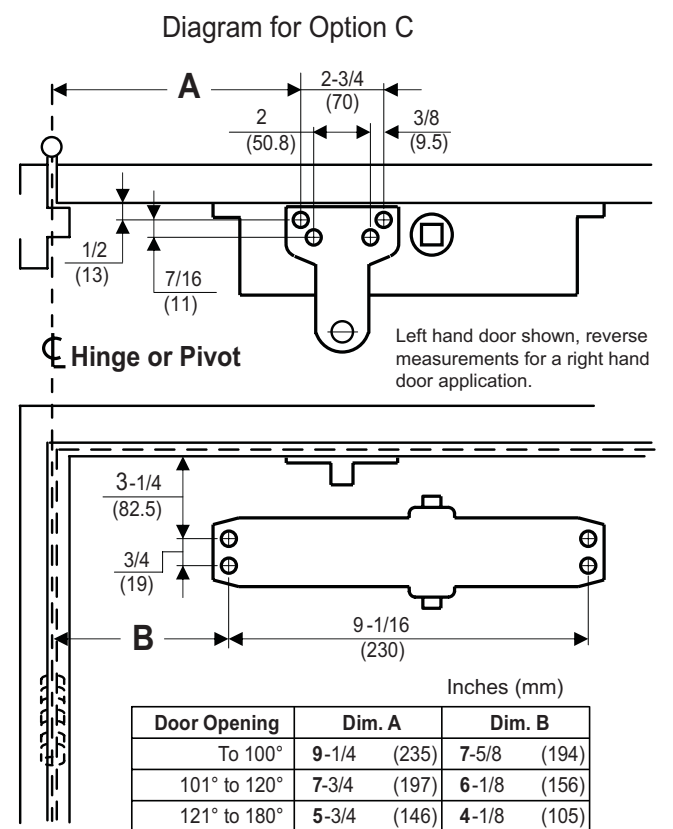

FRANÇAIS - Instructions d'installation QDC 300

Cette feuille contient trois (3) options d'installation appropriées.

Les mesures des diagrammes ne sont pas des références à l'échelle

! L'ajustement ou l'installation incorrecte peut causer des dommages ou des dommages physiques. Lisez et suivez les instructions soigneusement.

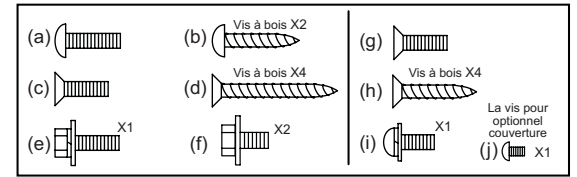

Option A – Installation du Bras Régulier

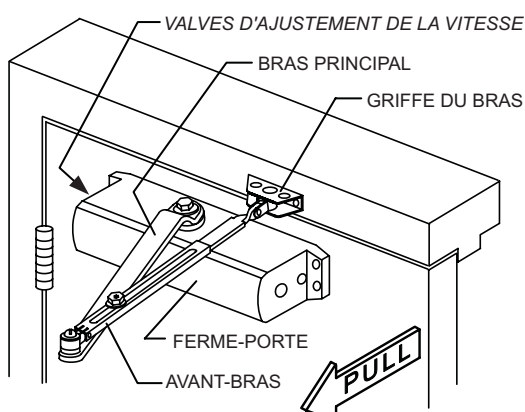

(Un porte de main droite.)

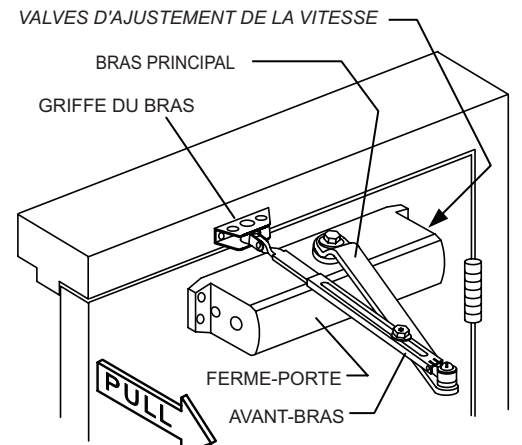
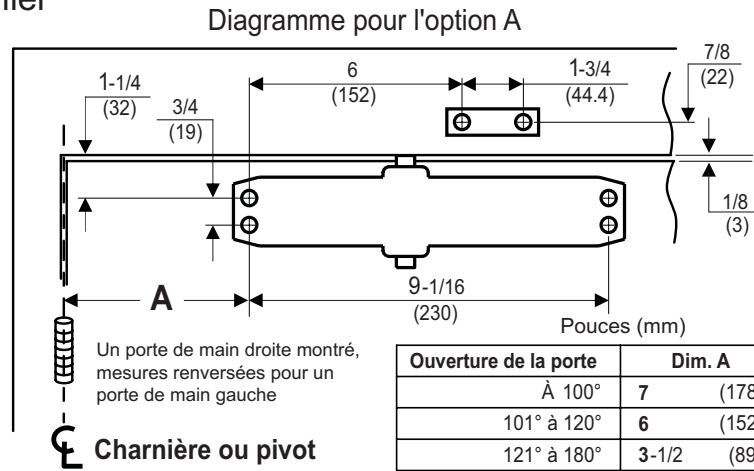

(Un porte de main gauche.)

Instructions pour l'option A : 1. À l'aide des mesures du diagramme A, marquer l'emplacement du centre des trous des vis. Marquer quatre (4) emplacements sur la porte pour monter le ferme-porte et deux (2) emplacements sur le cadre de la porte pour monter la griffe du bras. 2. Percer des trous guides dans la porte et sur le cadre, diamètre de 7/32" (5.5mm) pour le bois ou #7 (.201" diamètre) pour vis polyvalentes ou 1/4-20 vis de métaux. 3. Installer l'avant-bras ajustable / la griffe du bras sur le cadre à l'aide des vis (a) ou (b). 4. Monter le ferme-porte sur la porte à l'aide des vis (c) ou (d). LES VALVES D'AJUSTEMENT DE LA VITESSE DOIVENT ÊTRE PLACÉES VERS LE CÔTÉ DES CHARNIÈRES. 5. Installer le bras principal à la tête du pignon, perpendiculaire à la porte. Fixer solidement avec la vis/rondelle du bras (e). 6. Ajuster la longueur de l'avant-bras afin qu'il soit perpendiculaire au cadre quand il est assemblé au bras principal préinstallé. Fixer l'avant-bras au bras principal à l'aide de la vis/rondelle (f). 7. Ajuster la vitesse et la puissance de fermeture de la porte, consulter la page 4 pour voir comment faire. 8. Enclencher le couvercle du pignon sur l'axe à la base du pignon du ferme-porte ou installer (optionnel) le couvercle avec les petites vis (j).

Option B – Installation sur le montant supérieur du cadre de porte

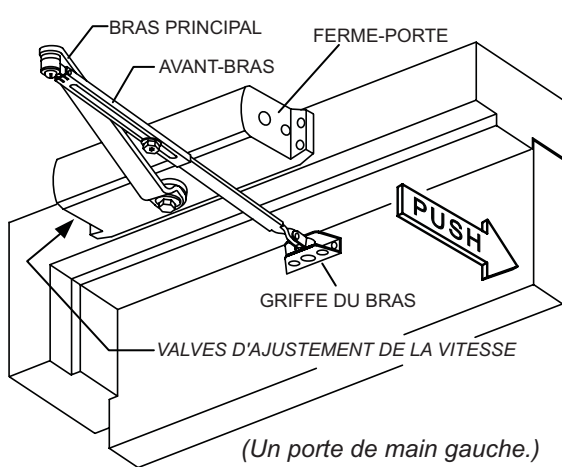

(Un porte de main gauche.)

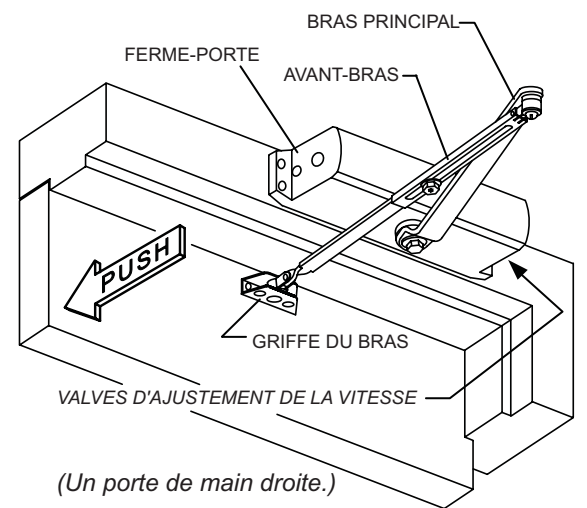
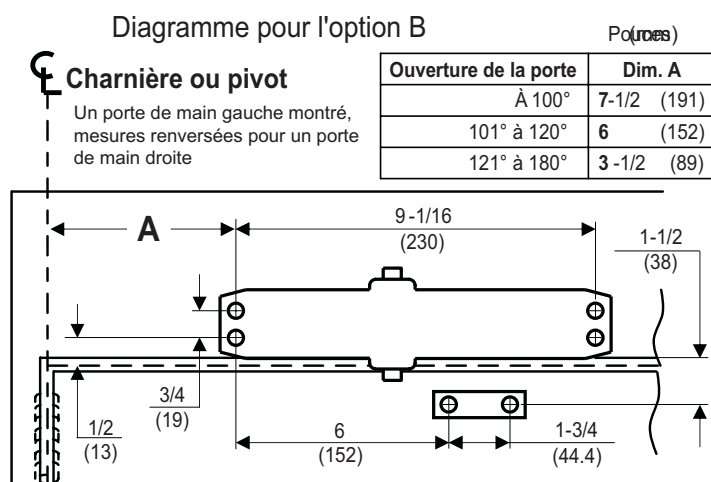

(Un porte de main droite.)

Instructions pour l'option B : 1. À l'aide des mesures du diagramme B, marquer l'emplacement du centre des trous des vis. Marquer quatre (4) emplacements sur le cadre de la porte pour monter le ferme-porte et deux (2) emplacements sur la porte pour monter la griffe du bras. 2. Percer des trous guides dans la porte et sur le cadre, diamètre de 7/32" (5.5mm) pour le bois ou #7 (.201" diamètre) pour vis polyvalentes ou 1/4-20 vis de métaux. 3. Installer l'avant-bras ajustable / la griffe du bras sur le cadre à l'aide des vis (a) ou (b). 4. Montez le ferme-porte sur le cadre à l'aide des vis (c) ou (d). LES VALVES D'AJUSTEMENT DE LA VITESSE DOIVENT ÊTRE PLACÉES VERS LE CÔTÉ DES CHARNIÈRES. 5. Installer le bras principal à la tête du pignon, perpendiculaire à la porte. Fixer solidement avec la vis/rondelle du bras (e). 6. Ajuster la longueur de l'avant-bras afin qu'il soit perpendiculaire au cadre quand il est assemblé au bras principal préinstallé. Fixer l'avant-bras au bras principal à l'aide de la vis/rondelle (f). 7. Ajuster la vitesse et la puissance de fermeture de la porte, consulter la page 4 pour voir comment faire. 8. Enclencher le couvercle du pignon sur l'axe à la base du pignon du ferme-porte ou installer (optionnel) le couvercle avec les petites vis (j).

Option C – Installation du bras parallèle

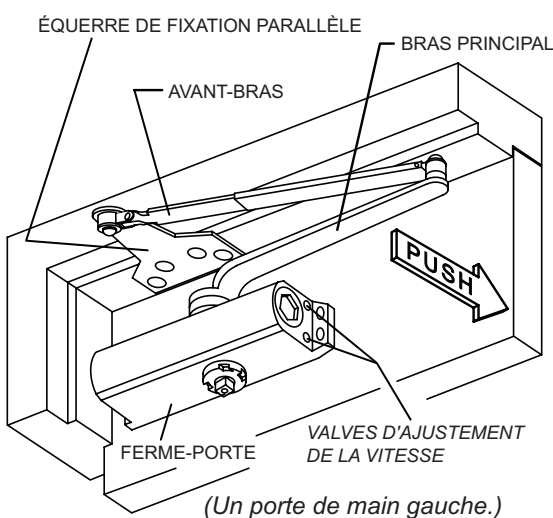

(Un porte de main gauche.)

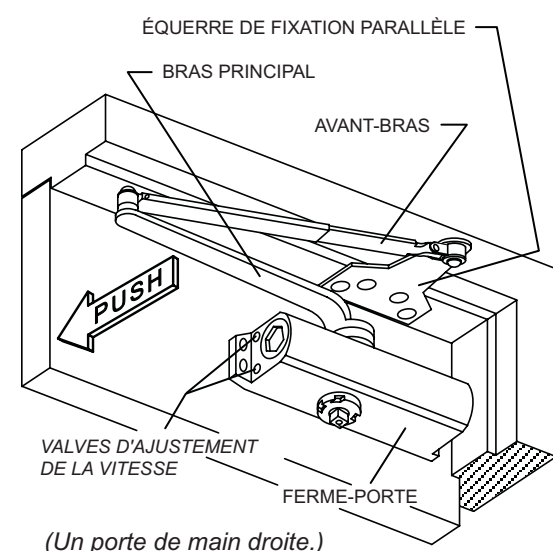

(Un porte de main droite.)

Instructions pour l'option C : 1. À l'aide des mesures du diagramme C, marquer l'emplacement du centre des trous des vis. Marquer quatre (4) emplacements sur la porte pour monter le ferme-porte et quatre (4) emplacements à l'intérieur du cadre pour monter l'équerre de fixation parallèle. 2. Percer des trous guides dans la porte et sur le cadre, diamètre de 7/32" (5.5mm) pour le bois ou #7 (.201" diamètre) pour vis polyvalentes ou 1/4-20 vis de métaux. 3. Installer l'équerre de fixation parallèle à l'aide des vis (g) ou (h). 4. Monter le ferme-porte sur la porte à l'aide des vis (c) ou (d). LES VALVES D'AJUSTEMENT DE LA VITESSE DOIVENT ÊTRE PLACÉES LOIN DES CHARNIÈRES. 5. Placez le bras principal sur l'axe de pignon, aligner les marques "L" ou "R" du bras principal avec les bords plats de l'axe de pignon (voir figure 1). Fixer solidement avec la vis/rondelle du bras (e). 6. Retirer la griffe de l'avant-bras (voir la figure 2). Installer le bout de l'avant-bras à l'équerre de fixation à l'aide de la vis (i). 7. Fermez la porte pour ajuster la longueur de l'avant-bras. Ajustez la longueur de l'avant-bras de sorte que le bout du bras principal soit approximativement 1-1/2" (38mm) loin d'être parallèle avec la porte, une fois relié à l'avant-bras. Fixer avec les vis/rondelles (f). 8. Ajuster la vitesse et la puissance de fermeture de la porte, consulter la page 4 pour voir comment faire. 9. Enclencher le couvercle du pignon sur l'axe à la base du pignon du ferme-porte ou installer (optionnel) le couvercle avec les petites vis (j).

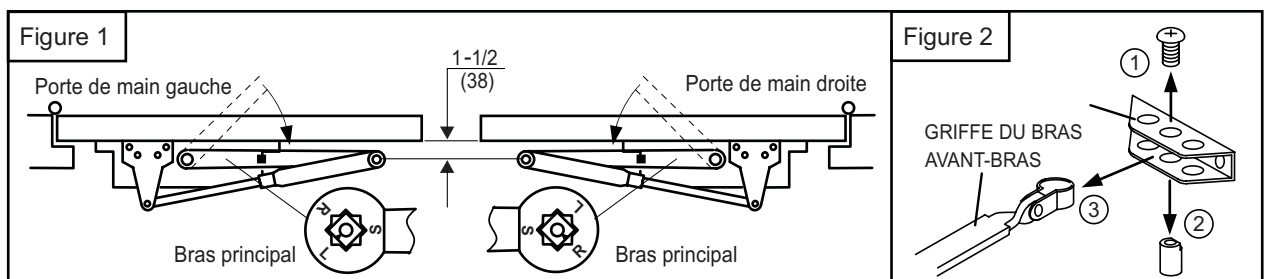
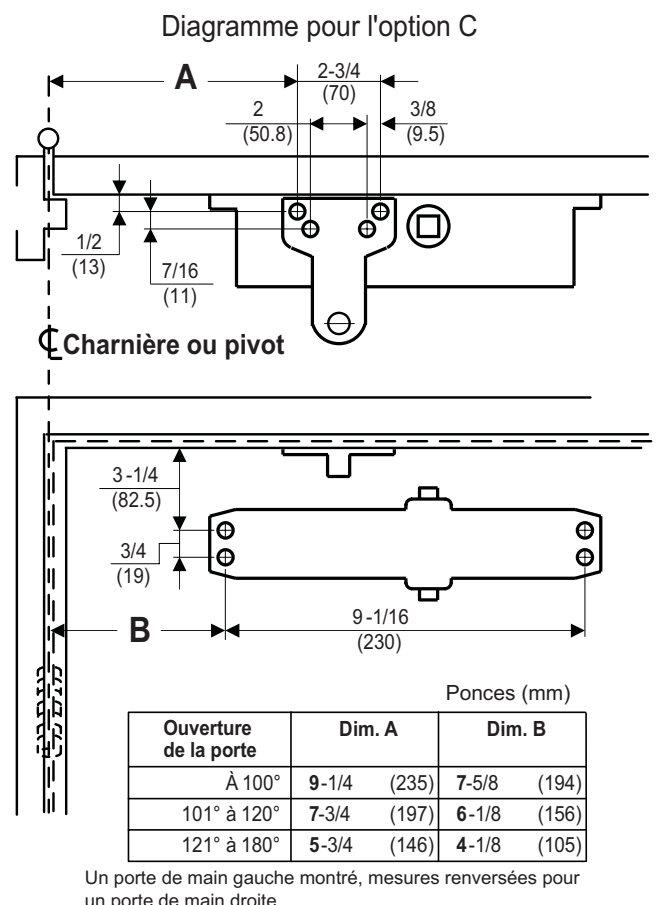

ESPAÑOL - Instrucciones de instalación QDC 300

Esta hoja cubre 3 opciones de instalación, instalación apropiada.

Las medidas del diagrama no son para utilizarse como referencia de escala.

⚠ La incorrecta instalación o el ajuste incorrecto podría causar daño o lesión. Lea y siga las instrucciones cuidadosamente.

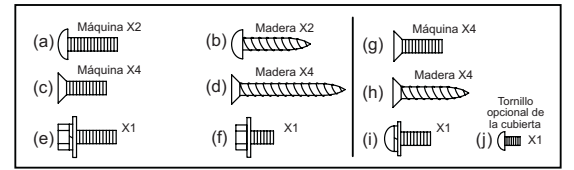

Opción A – Instalación Normal del Brazo

Diagrama para la Opción A

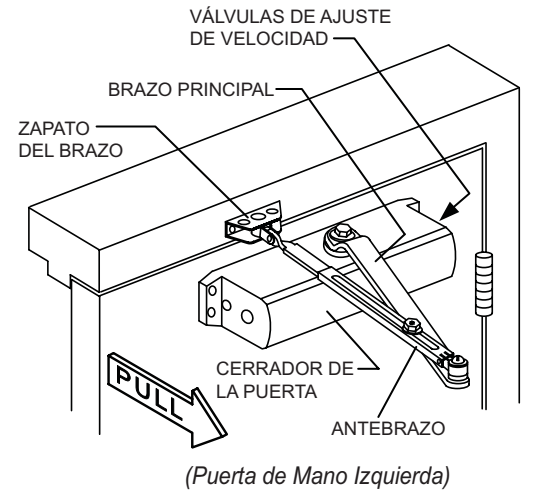
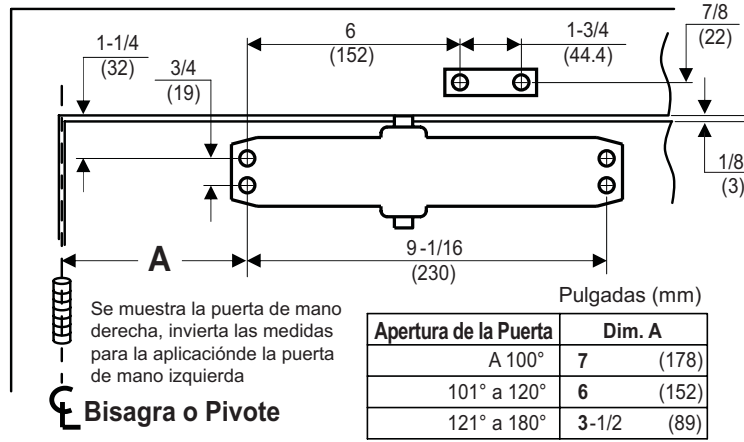
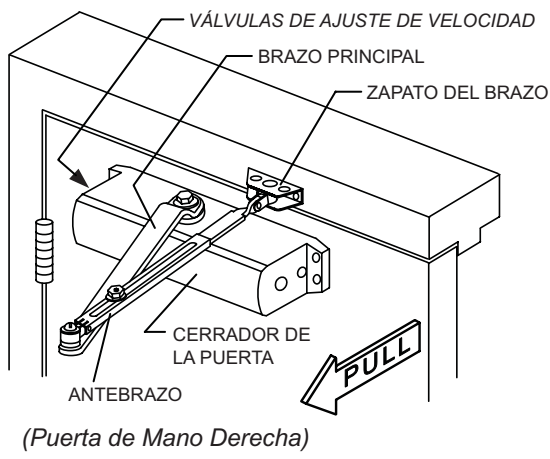

Instrucciones para la Opción A: 1. Utilizando las medidas del diagrama A, marque las posiciones centrales de los agujeros de los tornillos. Marque cuatro (4) lugares en la puerta para montar el cerrador de la puerta y dos (2) lugares en el marco de la puerta para montar el zapato del brazo. 2. Taladre agujeros piloto en la puerta y en el marco, 7/32" (5.5mm) diámetro para madera, o #7 (.201" diámetro) para los tornillos de uso múltiple o 1/4-20 tornillos de la máquina. 3. Instale el zapato ajustable del antebrazo/brazo utilizando los tornillos (a) o (b). 4. Monte el cerrador en la puerta utilizando los tornillos (c) o (d). LAS VÁLVULAS DE AJUSTE DE VELOCIDAD DEBEN COLOCARSE HACIA EL LADO DE LA BISAGRA. 5. Instale el brazo principal al eje del piñón superior, perpendicular a la puerta. Sujételo bien con el tornillo/arandela del brazo (e). 6. Ajuste la longitud del antebrazo de manera que el antebrazo esté perpendicular al marco cuando se ensamble con el brazo principal que se ha instalado de antemano. Sujete el antebrazo al brazo principal con el tornillo/arandela (f). 7. Ajuste la velocidad y la fuerza de cierre de la puerta, **vea la página 4 como referencia**. 8. Ajuste la tapa del piñón por encima del eje en la parte inferior del cerrador o instale la cubierta (electiva) con los tornillos pequeños (j).

Opción B – Instalación de la Parte Superior del Marco

Diagrama para la Opción B

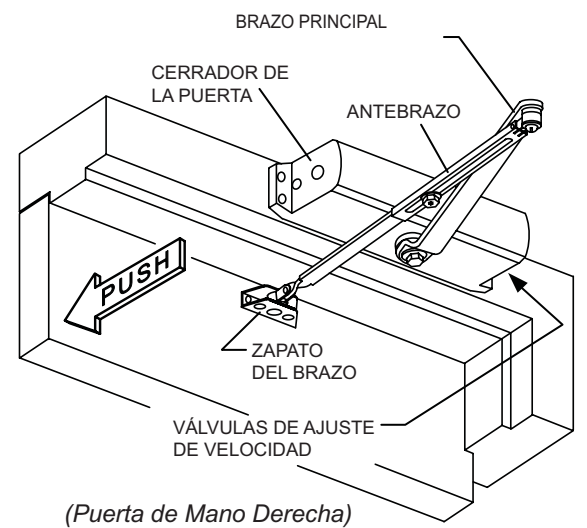
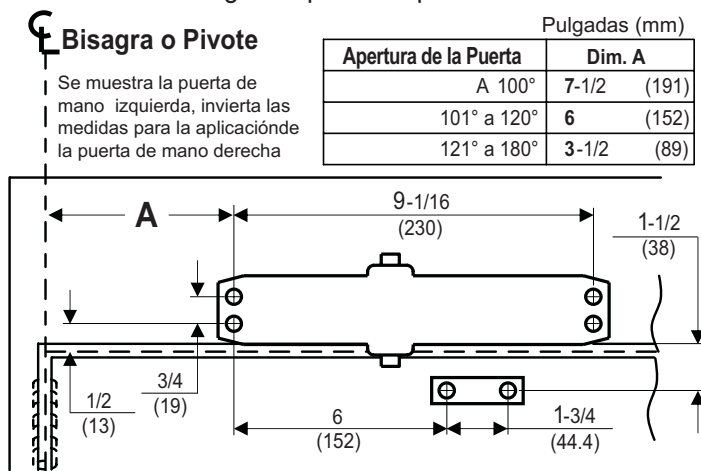
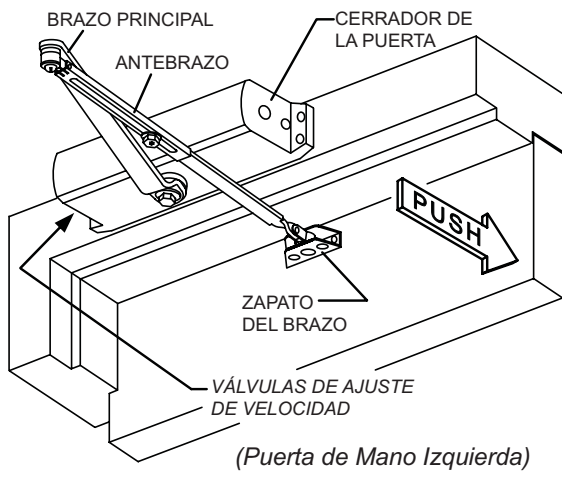

Instrucciones para la Opción B: 1. Utilizando las medidas del diagrama B, marque las posiciones centrales de los agujeros de los tornillos. Marque cuatro (4) lugares en el marco de la puerta para montar el cerrador de la puerta y dos (2) lugares en la puerta para montar el zapato del brazo. 2. Taladre agujeros piloto en la puerta y en el marco, 7/32" (5.5mm) diámetro para madera, o #7 (.201" diámetro) para los tornillos de (uso múltiple) o 1/4-20 tornillos de la máquina. 3. Instale el zapato ajustable del antebrazo/brazo utilizando los tornillos (a) o (b). 4. Monte el cerrador en la puerta utilizando los tornillos (c) o (d). LAS VÁLVULAS DE AJUSTE DE VELOCIDAD DEBEN COLOCARSE HACIA EL LADO DE LA BISAGRA. 5. Instale el brazo principal al eje del piñón superior, perpendicular a la puerta. Sujételo bien con el tornillo/arandela del brazo (e). 6. Ajuste la longitud del antebrazo de manera que el antebrazo esté perpendicular al marco cuando se ensamble con el brazo principal que se ha instalado de antemano. Sujete el antebrazo al brazo principal con el tornillo/arandela (f). 7. Ajuste la velocidad y la fuerza de cierre de la puerta, **vea la página 4 como referencia**. 8. Ajuste la tapa del piñón por encima del eje en la parte inferior del cerrador o instale la cubierta (electiva) con los tornillos pequeños (j).

Opción C – Instalación del Brazo Paralelo

Diagrama para la Opción C

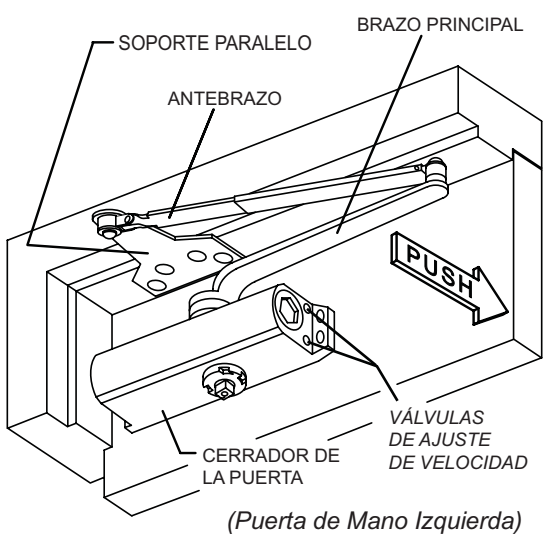

Instrucciones para la Opción C: 1. Utilizando las medidas del diagrama C, marque las posiciones centrales de los agujeros de los tornillos. Marque cuatro (4) lugares en la puerta para montar el cerrador de la puerta y cuatro (4) lugares en la parte interior del marco para montar el soporte paralelo. 2. Taladre agujeros piloto en la puerta y en el marco, 7/32" (5.5mm) diámetro para madera, o #7 (.201" diámetro) para los tornillos de uso múltiple o 1/4-20 tornillos de la máquina. 3. Instale el Soporte Paralelo en el marco utilizando tornillos (a) o (b). 4. Monte el cerrador en la puerta utilizando los tornillos (c) o (d). LAS VÁLVULAS DE AJUSTE DE VELOCIDAD DEBE SER COLOCADO LEJOS DE LAS BISAGRAS. 5. Coloque el brazo principal en el eje del piñón del cerrador de la puerta, alinear las marcas "L" o "R" del brazo principal con los bordes planos del eje del piñón. Ver figura 1. Sujételo bien con el tornillo/arandela del brazo (e). 6. Quite el zapato del brazo del antebrazo (vea la figura 2). Instale el extremo de la VARILLA del antebrazo en el soporte utilizando el tornillo (i). 7. Cierre la puerta. Ajuste la longitud del antebrazo de manera que la extremidad del brazo principal sea aproximadamente 1-1/2" (38mm) lejos de ser paralelo a la puerta, cuando está conectado con el antebrazo. Sujete el antebrazo al brazo principal con el tornillo/arandela (f). 8. Ajuste la velocidad y la fuerza de cierre de la puerta, **vea la página 4 como referencia**. 9. Ajuste la tapa del piñón por encima del eje en la parte inferior del cerrador o instale la cubierta (electiva) con los tornillos pequeños (j).

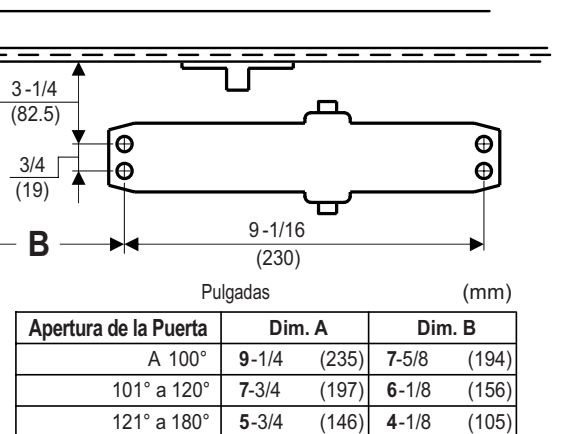
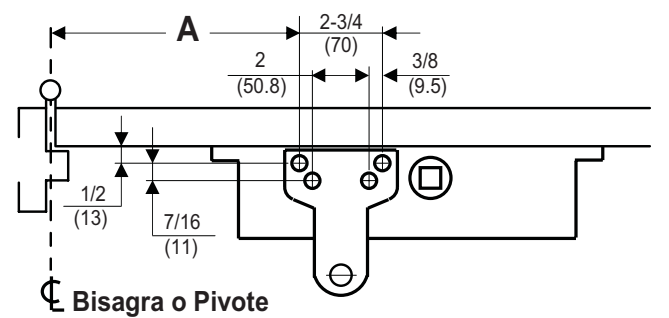

Se muestra la puerta de mano izquierda, invierta las medidas para la aplicación de la puerta de mano derecha

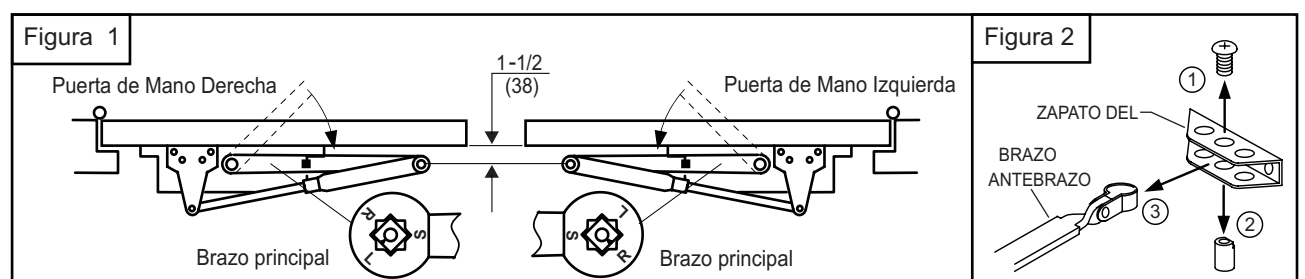
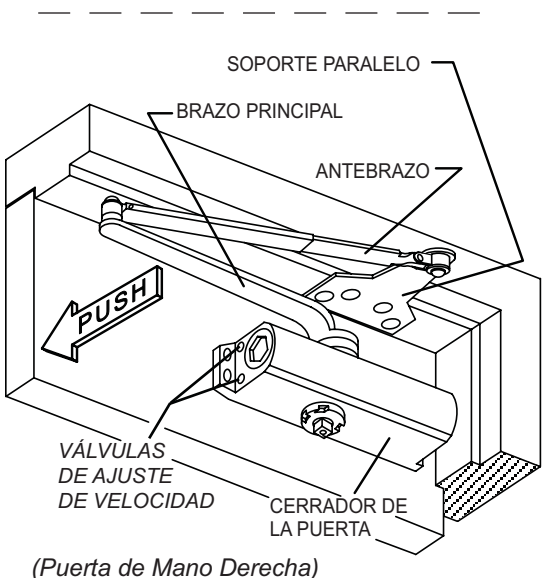

ENGLISH – QDC-300 DOOR CLOSER ADJUSTMENTS

For assistance or warranty information:
Call 1-800-392-5209 or visit
<https://dhwsupport.dormakaba.com/hc/en-us>

CLOCKWISE FOR FULL NUMBERS (+)
COUNTERCLOCKWISE FOR NEGATIVE NUMBERS (-)

Use 4mm Hex Wrench For This Adjustment
Power Adjusting Screw

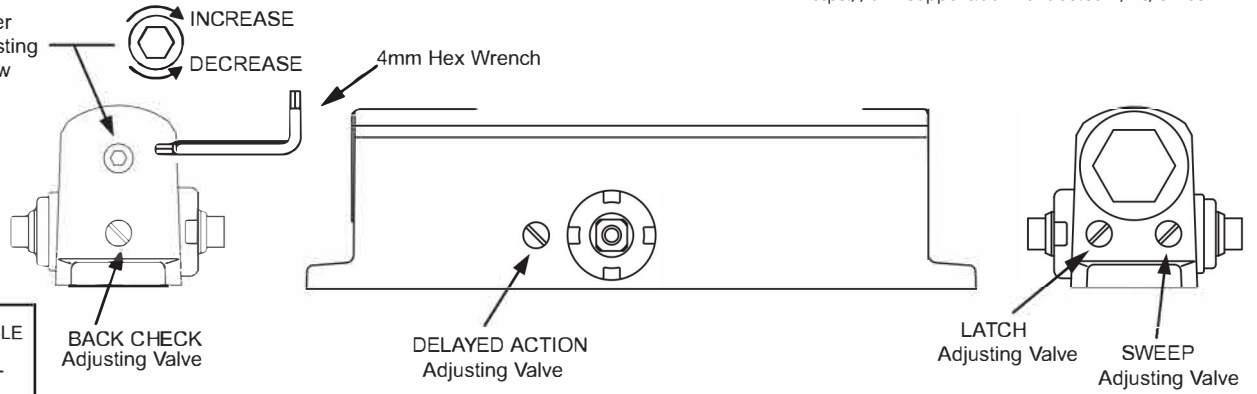

POWER ADJUSTMENT CHART

DOOR CLOSER SIZE	FULL TURNS OF POWER ADJUSTING SCREW	APPLICABLE DOOR LEAF WIDTH		APPLICABLE DOOR WEIGHT
		INTERIOR	EXTERIOR (SWING OUT)	
1	-4	32" (0.81m)	28" (0.71m)	33 ~56 LBS (15 ~30Kg)
2	-2	36" (0.91m)	32" (0.81m)	56 ~99 LBS (30 ~45Kg)
3	0 (PRESET)	42" (1.07m)	36" (0.91m)	99 ~143 LBS (45~55Kg)
4	+3	48" (1.22m)	42" (1.07m)	143 ~187 LBS (65 ~85Kg)
5	+6	54" (1.37m)	48" (1.22m)	187~264 LBS (85~120Kg)
6	+10	58" (1.47m)	54" (1.37m)	264 ~330 LBS (120 ~150Kg)

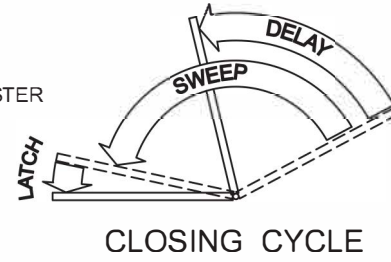
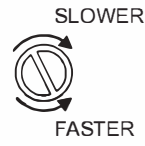

CLOSING CYCLE

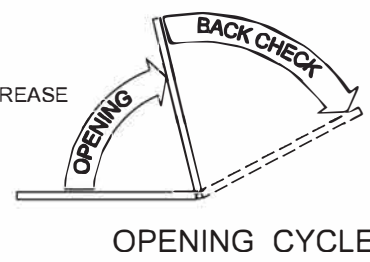
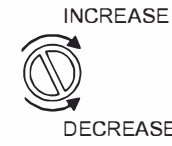

OPENING CYCLE

FRANCAIS – QDC-300 AJUSTEMENT DU FERME-PORTE

Pour de l'aide ou des informations sur la garantie:
Veuillez appeler le 1-800-392-5209 ou visiter
<https://dhwsupport.dormakaba.com/hc/en-us>

DANS LE SENS DES AIGUILLES D'UNE MONTRE POUR LES VALEURS POSITIVES (+)
DANS LE SENS CONTRAIRE DES AIGUILLES D'UNE MONTRE POUR LES VALEURS NÉGATIVE (-)

Utilisez une clef à six pans pour cet ajustement
Puissance Vis D'approche

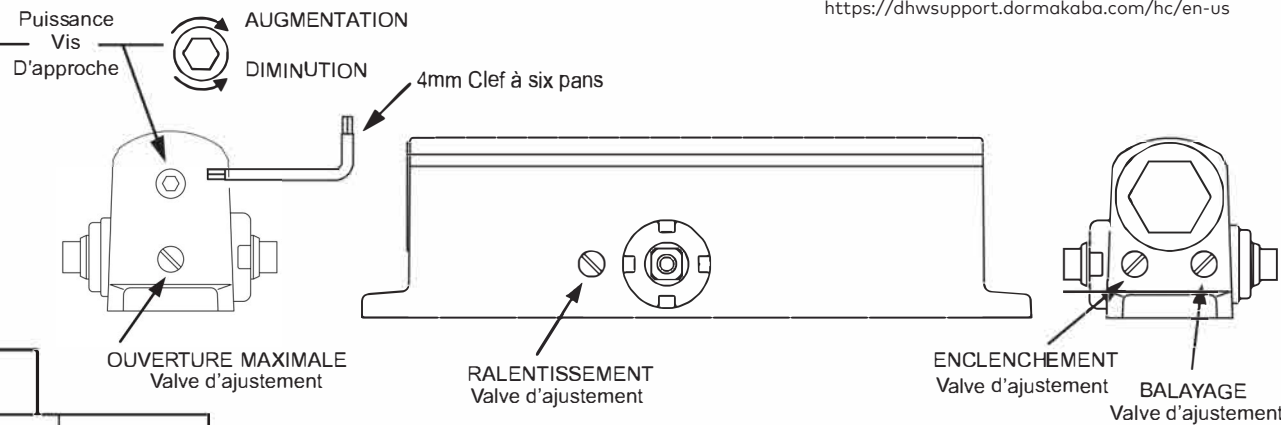

TABEAU D'AJUSTEMENT DE LA PUISSANCE

TAILLE DE FERME-PORTE	PLEINS TOURS DE VIS DE RÉGLAGE DE PUISSANCE	LARGEUR APPLICABLE DE FEUILLE DE PORTE		POIDS APPLICABLE DE PORTE
		INTÉRIEUR	EXTÉRIEURE OSCILLATION DE-HORS	
1	-4	32" (0.81m)	28" (0.71m)	33 ~56 LBS (15 ~30Kg)
2	-2	36" (0.91m)	32" (0.81m)	56 ~99 LBS (30 ~45Kg)
3	0 (PRÉRÉGLÉZ)	42" (1.07m)	36" (0.91m)	99 ~143 LBS (45~55Kg)
4	+3	48" (1.22m)	42" (1.07m)	143 ~187 LBS (65 ~85Kg)
5	+6	54" (1.37m)	48" (1.22m)	187~264 LBS (85~120Kg)
6	+10	58" (1.47m)	54" (1.37m)	264 ~330 LBS (120 ~150Kg)

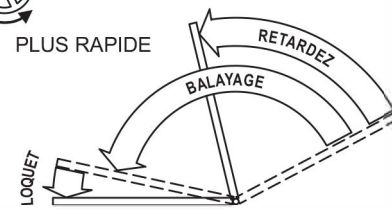

CYCLE DE FERMETURE

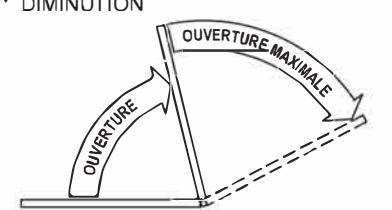

CYCLE DE OUVERTURE

ESPAÑOL – QDC-300 AJUSTES DEL CERRADOR DE LA PUERTA.

Si desea ayuda o información sobre la garantía:
llame al 1-800-392-5209 o visite
<https://dhwsupport.dormakaba.com/hc/en-us>

EN LA DIRECCIÓN DE LAS AGUJAS DEL RELOJ PARA VER LOS NÚMEROS COMPLETOS (+)
EN DIRECCIÓN CONTRARIA A LAS AGUJAS DEL RELOJ PARA VER LOS NÚMEROS NEGATIVOS (-)

Utilice la llave hexagonal para este ajuste
Tornillo de ajuste de fuerza



TABLA DE AJUSTE DE FUERZA

TAMAÑO DEL CERRADOR	VUELTAS COMPLETAS DEL TORNILLO DE AJUSTE DE FUERZA	ANCHURA APPLICABLE DE LA HOJA DE LA PUERTA		APLICABLE PESO DE LA PUERTA
		INTERIOR	EXTERIOR OSCILACIÓN HACIA FUERA	
1	-4	32" (0.81m)	28" (0.71m)	33 ~56 LBS (15 ~30Kg)
2	-2	36" (0.91m)	32" (0.81m)	56 ~99 LBS (30 ~45Kg)
3	0 (PREPROGRAMADO)	42" (1.07m)	36" (0.91m)	99 ~143 LBS (45~55Kg)
4	+3	48" (1.22m)	42" (1.07m)	143 ~187 LBS (65 ~85Kg)
5	+6	54" (1.37m)	48" (1.22m)	187~264 LBS (85~120Kg)
6	+10	58" (1.47m)	54" (1.37m)	264 ~330 LBS (120 ~150Kg)



CICLO DE CERRADO

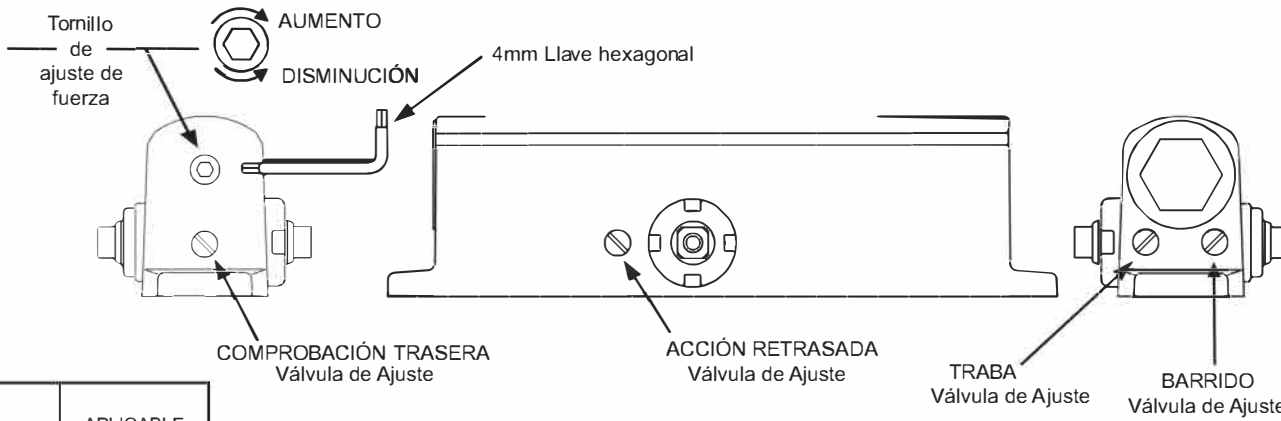
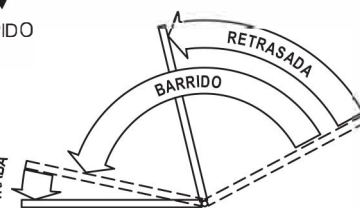
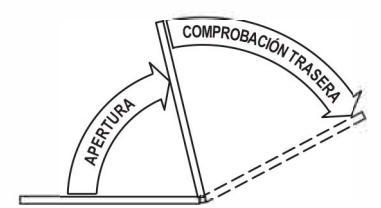

CICLO DE APERTURA