

EHD9000 FT/FTH

Montaje del riel con dintel al ras por el lado de empuje (cerrador en el dintel, riel en la puerta) y placa posterior opcional (BP90)

Instrucciones de instalación

RESUMEN

Componentes del cerrador de superficie

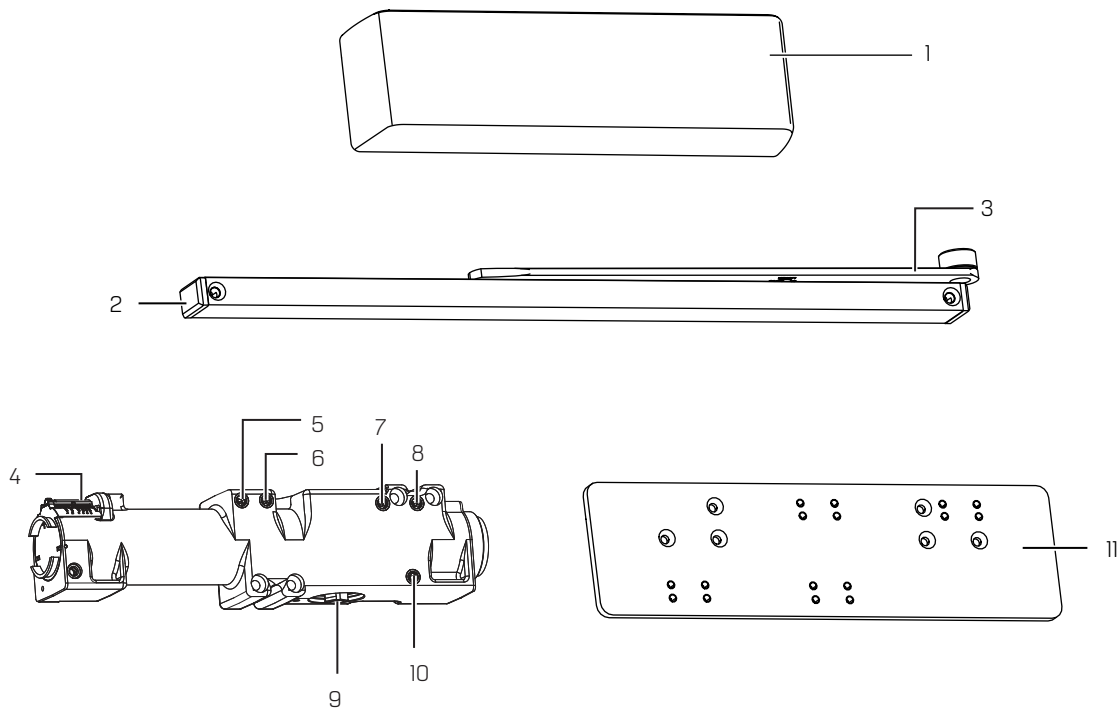

1 Cubierta completa (estándar)

5 Amortiguación

9 Piñón

2 Canal del riel

6 Amortiguación variable avanzada

10 Velocidad de pestillo

3 Brazo del riel

7 Acción retardada

11 Placa posterior (opcional)

4 Indicador de ajuste del resorte

8 Velocidad de barrido

Índice

1	Especificaciones técnicas	3
1.1	Resumen	3
1.2	Herramientas recomendadas	3
1.3	Selección de la orientación de apertura de la puerta	3
2	Instrucciones, montaje en riel al ras	4
2.1	Instalación de la placa posterior (opcional) y el cerrador de superficie	4
2.2	Montaje y fijación del riel	4
2.3	Fijación del brazo principal al cerrador	5
3	Ajustes	6
3.1	Ajuste de las velocidades de cierre: barrido, pestillo, amortiguación variable avanzada, acción retardada	6
3.2	Ajuste de la retención de apertura (FTH)	6
3.3	Ajuste de la fuerza de resorte	7
4	Instalación de la cubierta	8

1 Especificaciones técnicas

1.1 Resumen



Se necesitan contratueras para colocar los componentes a las puertas no reforzadas y para puertas contra incendio de tipo compuesto con chapa de madera o plástico, a menos de que se identifique un método alternativo en las listas del fabricante de la puerta.



La apertura máxima de la puerta es de 125°.



El rango máximo de retención de apertura es desde 125° con el kit de retención de apertura opcional.



Compruebe el lado de apertura de la puerta que se va a instalar antes de su instalación.



Verifique el tamaño del resorte del cerrador antes de la instalación.



Asegúrese de que la puerta funcione eficientemente antes de instalar el cerrador.



No use el martillo para colocar el brazo en el husillo. De lo contrario se anula la garantía.



Ajuste el tamaño del resorte únicamente a mano. NO use un taladro ni herramientas eléctricas. De lo contrario se anula la garantía.

1.2 Herramientas recomendadas

Tabla 1

Brocas:	Destornillador de cruz n.º 3
Metal: Broca de 1 3/64" o n.º 7; rosca de 1/4-20	Destornillador plano de 3/16"
Madera: Broca de 5/32"	Llaves hexagonales: 3 mm, 5 mm, 3/16"
Llave de vaso de 1/2"	

1.3 Selección de la orientación de apertura de la puerta

Fig. 1

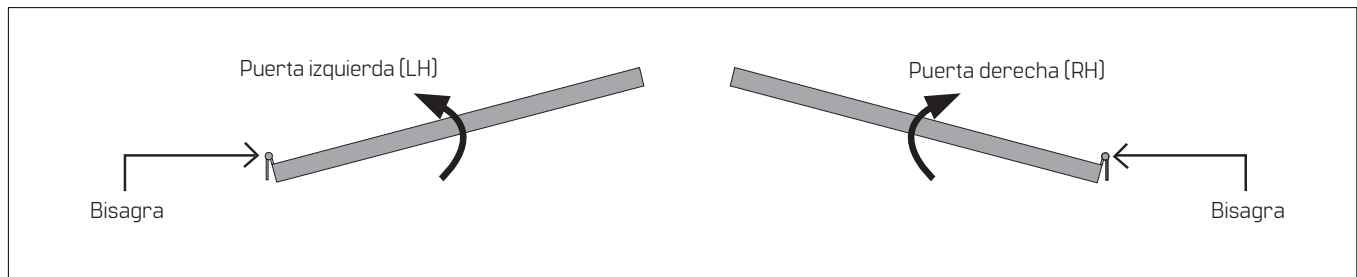

2 Instrucciones, montaje en riel al ras

2.1 Instalación de la placa posterior (opcional) y el cerrador de superficie

Fig.1

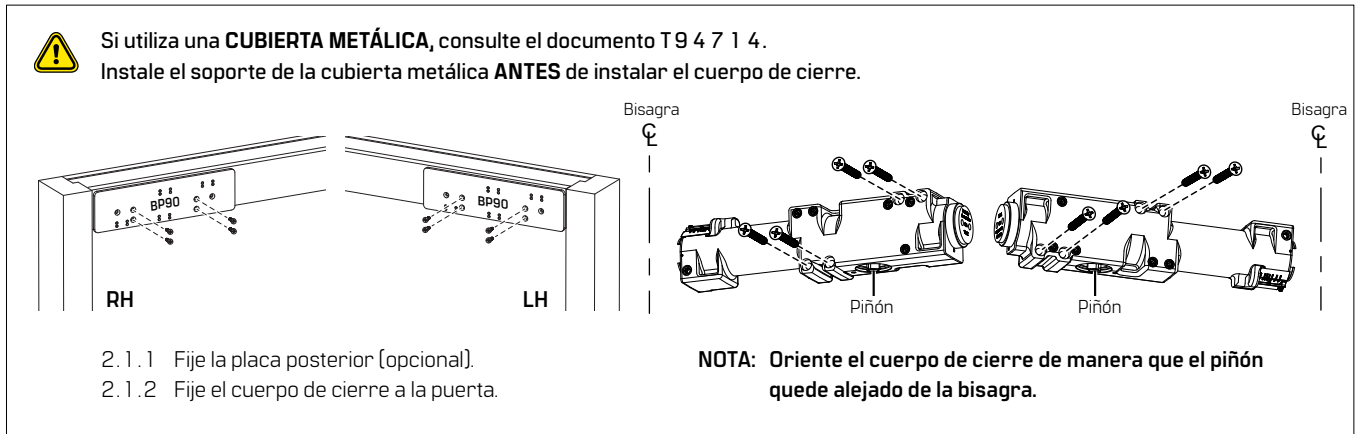

2.2 Montaje y fijación del riel

Fig.2

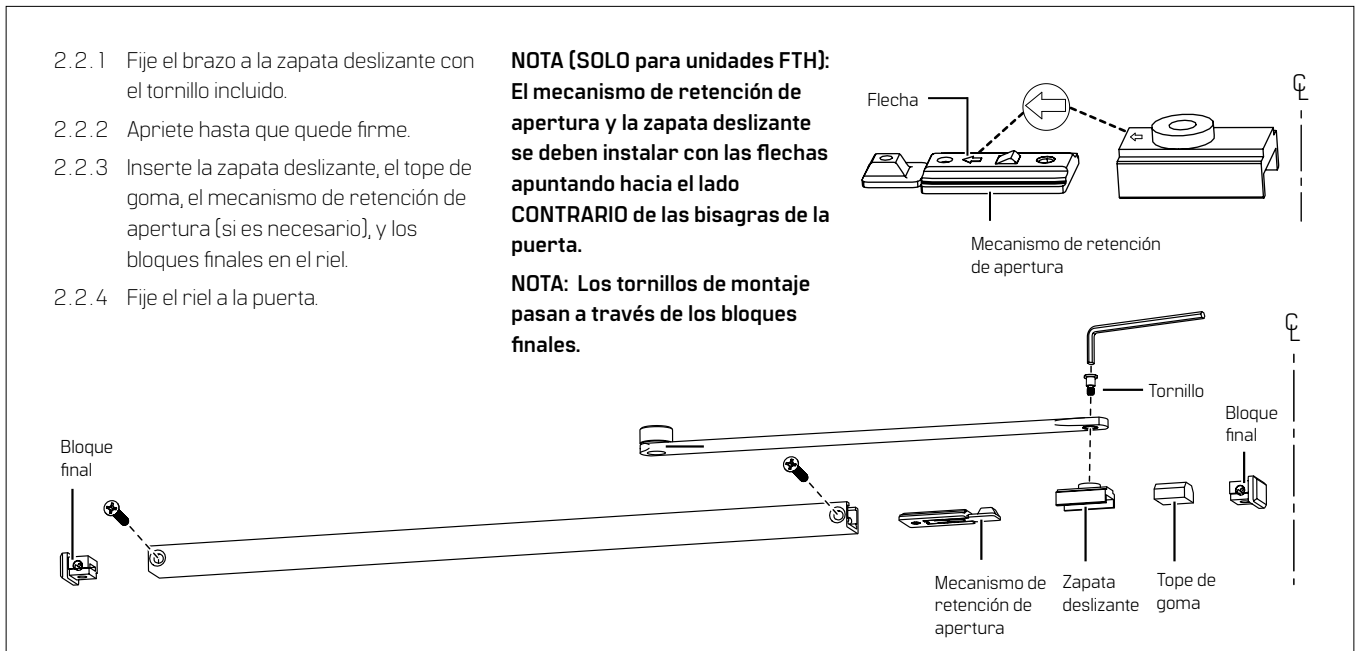

2.3 Fijación del brazo principal al cerrador

Fig.3



**No use el martillo para colocar el brazo en el husillo.
De lo contrario se anula la garantía.**

- 2.3.1 Precargue el brazo colocando la llave en el piñón superior.

NOTA: El piñón superior no es visible desde la vista inferior de la puerta.

- 2.3.2 Gire la llave 45° hacia el extremo de la puerta OPUESTO al que tiene la bisagra.

- 2.3.3 Con el brazo principal paralelo a la puerta, coloque el brazo principal en el piñón inferior.

- 2.3.4 Fije el brazo al cerrador con un tornillo de piñón.

Vista desde la parte inferior de la puerta

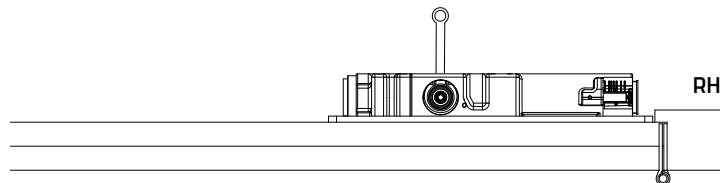

Vista desde la parte inferior de la puerta

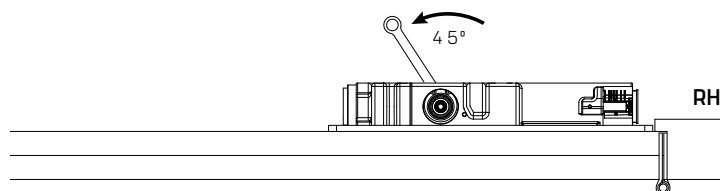

Vista desde la parte inferior de la puerta

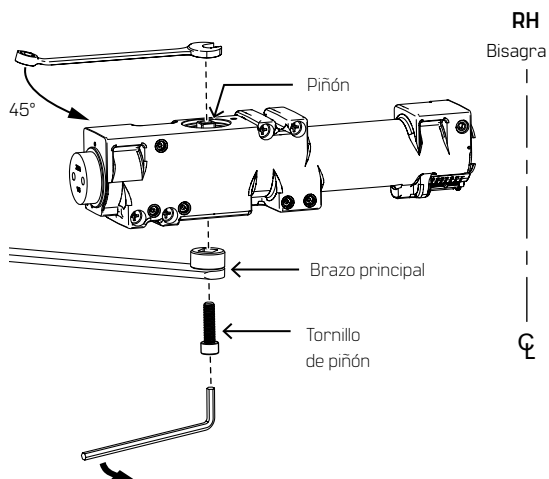
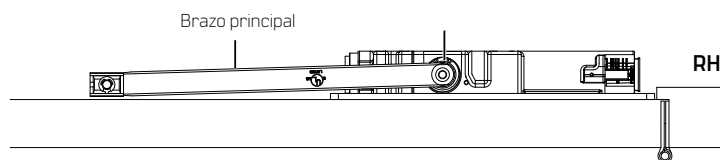

3 Ajustes



Confirme el tamaño del resorte del cerrador antes de hacer ajustes a la velocidad de cierre.



No extraiga las cabezas de las válvulas fuera de la carcasa del cerrador.



El ángulo de apertura máximo es de 125°.



La puerta se debe cerrar en un lapso de 5 a 7 segundos desde los 90°.



No cierre las válvulas por completo.

3.1 Ajuste de las velocidades de cierre: barrido, pestillo, amortiguación variable avanzada, acción retardada

Fig.4

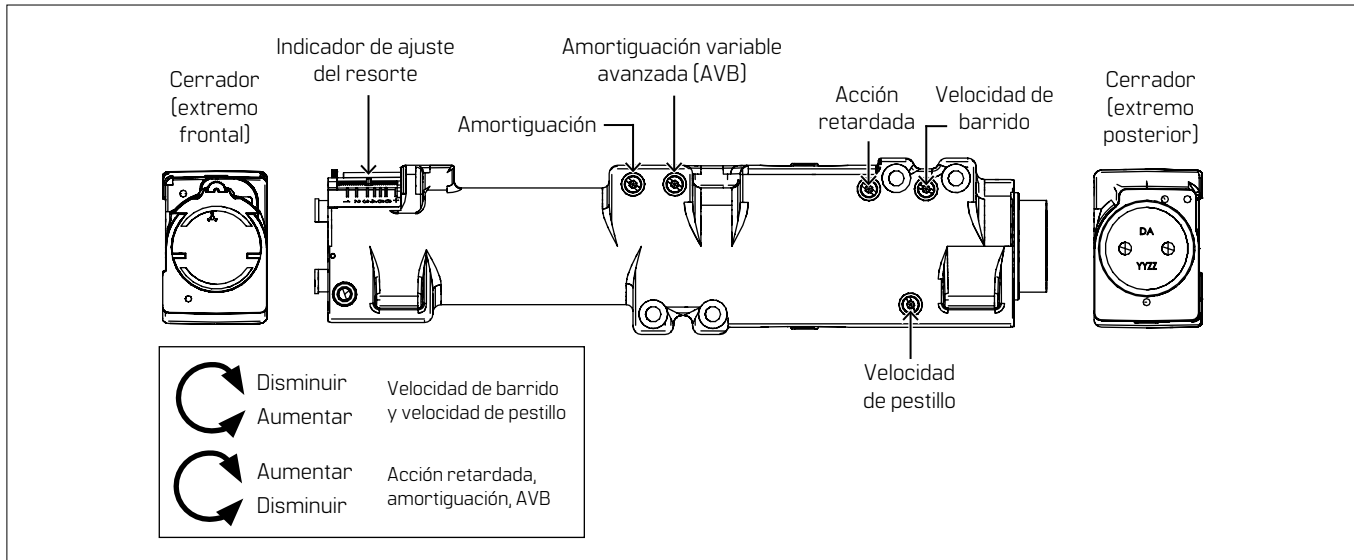

3.1.1 Ajuste la **velocidad de cierre de barrido**: 90° para el inicio de la velocidad de pestillo.

- Aumentar la velocidad de barrido: gire la válvula en sentido antihorario.
- Disminuir la velocidad de barrido: gire la válvula en sentido horario.

3.1.2 Ajuste la **velocidad de cierre de pestillo**: 15° para cerrar.

- Aumentar la velocidad de pestillo: gire la válvula en sentido antihorario.
- Disminuir la velocidad de pestillo: gire la válvula en sentido horario.

3.1.3 Ajuste la **amortiguación de apertura**: comenzando en 80°.

- Aumentar la resistencia: gire la válvula en sentido horario.
- Disminuir la resistencia: gire la válvula en sentido antihorario.

3.1.4 Ajuste la **acción retardada de cierre**: ángulo de 60° para el inicio del barrido.

- Aumentar la acción retardada: gire la válvula en sentido horario.
- Disminuir la acción retardada: gire la válvula en sentido antihorario.

3.2 Ajuste de la retención de apertura (FTH)

Fig.5

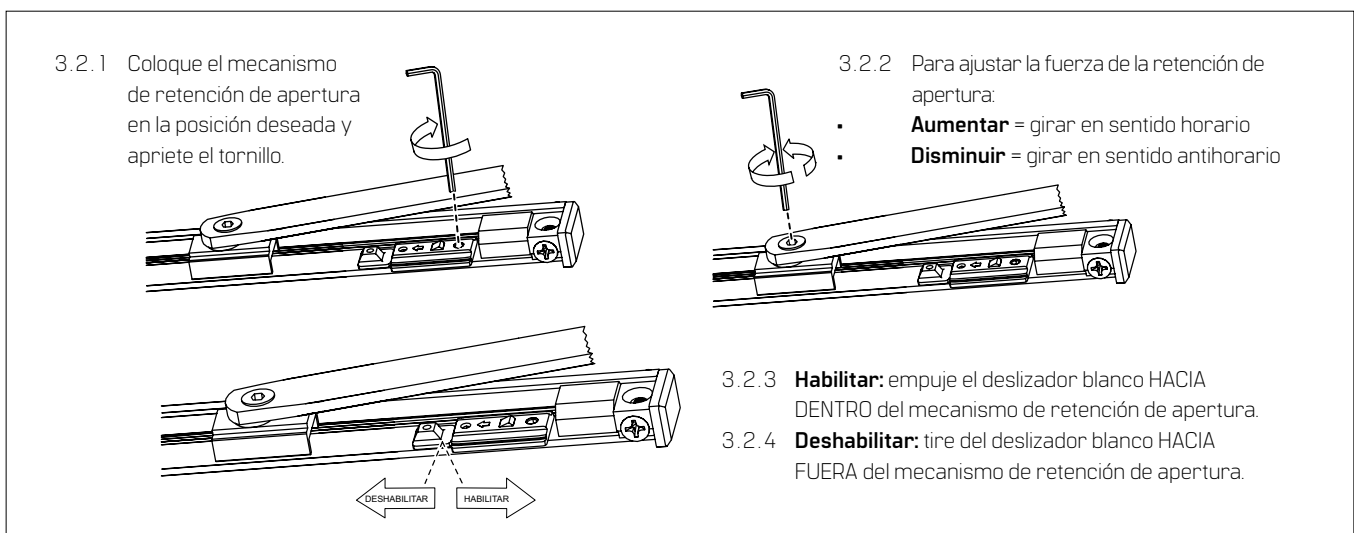

3.3 Ajuste de la fuerza de resorte

Fig.6

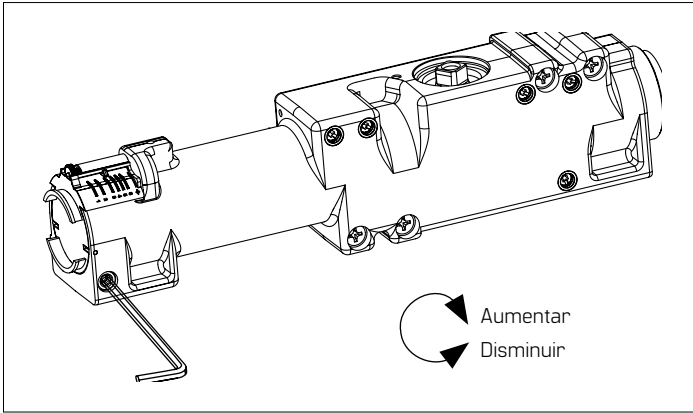

Ajuste el tamaño del resorte únicamente a mano. NO use un taladro ni herramientas eléctricas. De lo contrario se anula la garantía.

AVISO: El modelo EHD9016 tiene un tamaño ajustable de 1 a 6. Se suministra con tamaño 3.

NOTA: Aperturas sin obstáculos:

tome una lectura de la fuerza de apertura de la manija de la puerta. De ser necesario, ajuste la fuerza de resorte para que satisfaga el requisito de apertura sin obstáculos. Dependiendo de las condiciones de apertura, una puerta que esté ajustada para cumplir con las fuerzas de apertura sin obstáculos podría no tener la suficiente fuerza para cerrar y aplicar el pestillo a la puerta de manera confiable.

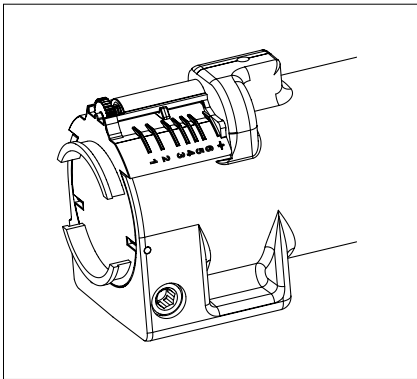

Montaje en riel					
	Tamaño del cerrador	Peso máx. de la puerta (lb)	Ancho de puerta		Vueltas completas
			Interior	Exterior	
EHD9016	1	ADA	♿	----	-55
	2	100	2'6"	----	-30
	3	125	3'	2'6"	0
	4	150	3'6"	3'	+19
	5	200	4'	3'6"	+37
	6	250	----	4'	+52
	6+	250	----	4'	+70

4 Instalación de la cubierta

Fig.7

- 4.1.1 Coloque la lengüeta en la ranura de la cubierta, en el brazo principal opuesto.
- 4.1.2 Coloque la cubierta sobre el cerrador y encájela en su lugar.

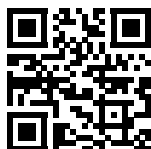
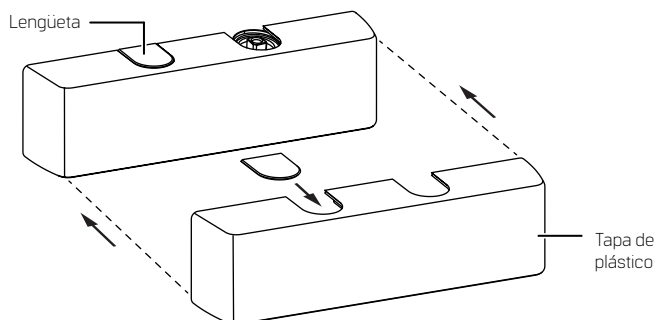

English

For Complete Online Instructions Visit:

<https://dhwsupport.dormakaba.com/hc/en-us>

For assistance or warranty information:

Call 1-800-392-5209 or visit

<https://dhwsupport.dormakaba.com/hc/en-us>



Español

Para ver las instrucciones en línea, visite:

<https://dhwsupport.dormakaba.com/hc/en-us>

Para recibir asistencia o información sobre la garantía:

Llame al 1-800-392-5209 o visite

<https://dhwsupport.dormakaba.com/hc/en-us>



Français

Pour obtenir des instructions complètes en ligne, consultez le site :

<https://dhwsupport.dormakaba.com/hc/en-us>

Pour obtenir de l'aide ou des renseignements sur la garantie :

Composez le 1-800-392-5209 ou rendez-vous sur le site

<https://dhwsupport.dormakaba.com/hc/fr-ca>