

EHD9000 AF90P x PFT

Montage à bras parallèle avec support parallèle de traverse affleurante et plaque de support en option (DP90)

Instructions d'installation

APERÇU

Composants du ferme-porte à montage en surface

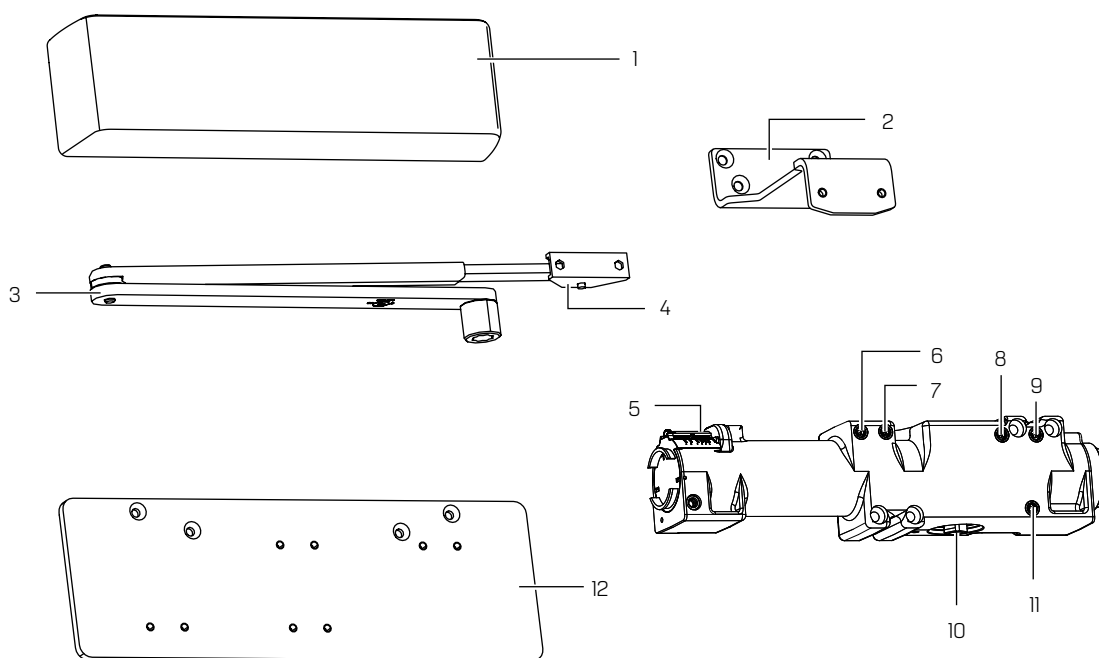

1 Boîtier complet (standard)

5 Indicateur d'ajustement du ressort

9 Vitesse de balayage

2 Support de traverse affleurante parallèle

6 Butoir

10 Pignon

3 Bras de forme plate

7 Butoir variable avancé

11 Vitesse du pêne

4 Patin du bras

8 Retardement à la fermeture

12 Plaque de support (en option)

Sommaire

1	Caractéristiques techniques	3
1.1	Aperçu	3
1.2	Outils recommandés	3
1.3	Réglage du sens d'ouverture de la porte	3
2	Instructions – Montage parallèle	4
2.1	Installation de la plaque de support (en option) et du ferme-porte à montage en surface	4
2.2	Installation du support de traverse affleurante parallèle	4
2.3	Installation et fixation du bras de raccordement	4
2.4	Fixation du bras principal	5
3	Ajustements	6
3.1	Ajustement des vitesses de fermeture : balayage, pêne, butoir, retardement à la fermeture	6
3.2	Ajustement de la force du ressort	7
4	Installation des boîtiers	8

1 Caractéristiques techniques

1.1 Aperçu



Des écrous borgnes sont requis pour fixer des composants à des portes non renforcées et à des portes coupe-feu en bois ou en plastique de type composite, à moins qu'une autre méthode ne soit indiquée dans la liste du fabricant des portes concernées.



La porte s'ouvre à 180° au maximum.



Connaître le sens d'ouverture de la porte qui est installée avant l'installation.



Vérifier la taille du ressort du ferme-porte avant l'installation.



S'assurer que la porte fonctionne correctement avant d'installer le ferme-porte.



Ne pas marteler le bras sur la broche. La garantie sera annulée.



Ajuster la taille du ressort à la main seulement. Ne PAS utiliser une perceuse ou des outils électriques. La garantie sera annulée.

1.2 Outils recommandés

Table 1

Mèches :	Tournevis Phillips n°3
Métal : Mèche de forage de 1 3/64 po ou n° 7 ; taraud 1/4-20	Tournevis à tête plate 3/16 po
Bois : Mèche 5/32 po	Clés hexagonales : 3 mm, 5 mm, 3/16 po
Clé polygonale 1/2 po	

1.3 Réglage du sens d'ouverture de la porte

Fig.1

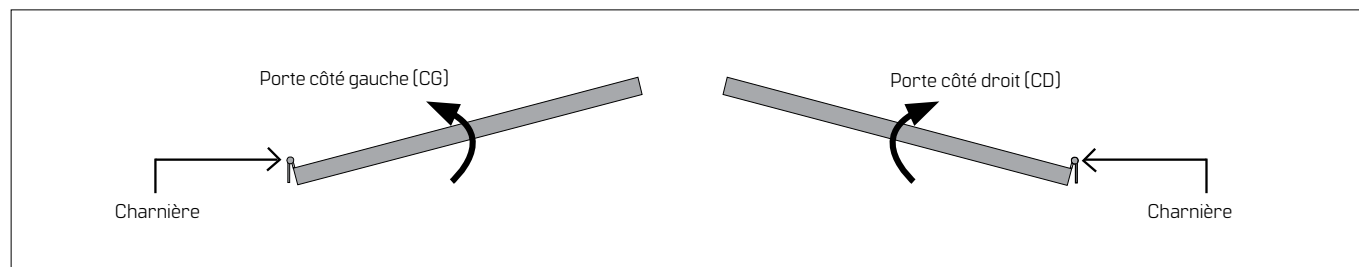

2 Instructions – Montage parallèle

2.1 Installation de la plaque de support (en option) et du ferme-porte à montage en surface

Fig.2

 En cas d'utilisation du **BOÎTIER EN MÉTAL**, référence T9 4 7 1 4.
Installer le support du boîtier en métal **AVANT** l'installation du corps du ferme-porte.

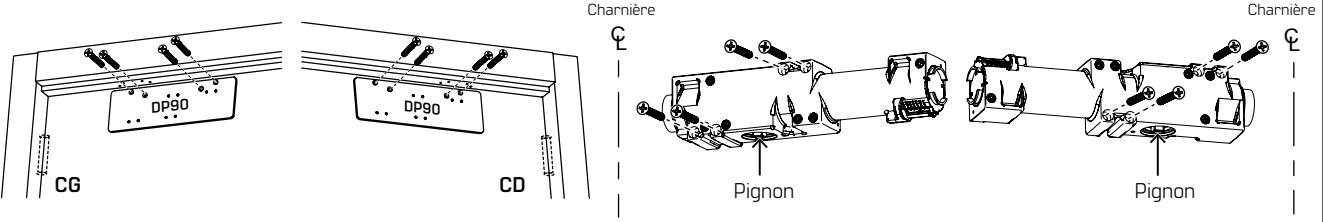

2.1.1 Modèle de référence T9 5 1 8 8 et T9 5 1 8 9.
2.1.2 Fixer la plaque de support (en option).

2.1.3 Fixer le corps du ferme-porte à la porte.
REMARQUE : orienter le corps du ferme-porte de manière à ce que le pignon soit orienté vers la charnière.

2.2 Installation du support de traverse affleurante parallèle

Fig.3

2.2.1 Fixer le support de traverse affleurante parallèle à l'aide des pièces de fixation incluses.

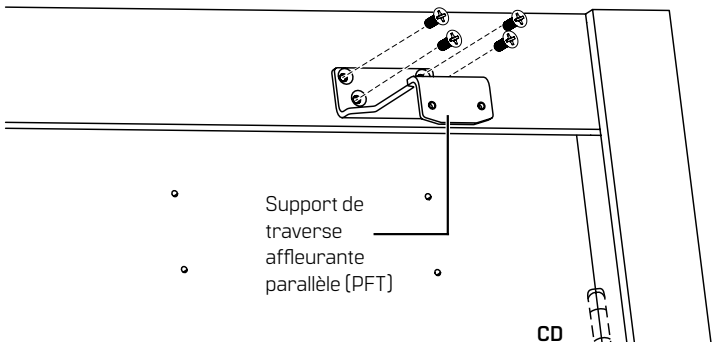

Support de traverse affleurante parallèle (PFT)

CD

2.3 Installation et fixation du bras de raccordement

Fig.4

 **Ne pas marteler le bras sur la broche. La garantie sera annulée.**

2.3.1 Faire glisser la barre dans le bras de raccordement.

2.3.2 Fixer avec un boulon hexagonal.

REMARQUE : laisser le boulon desserré.

2.3.3 Fixer le patin du bras au support de traverse affleurante parallèle.

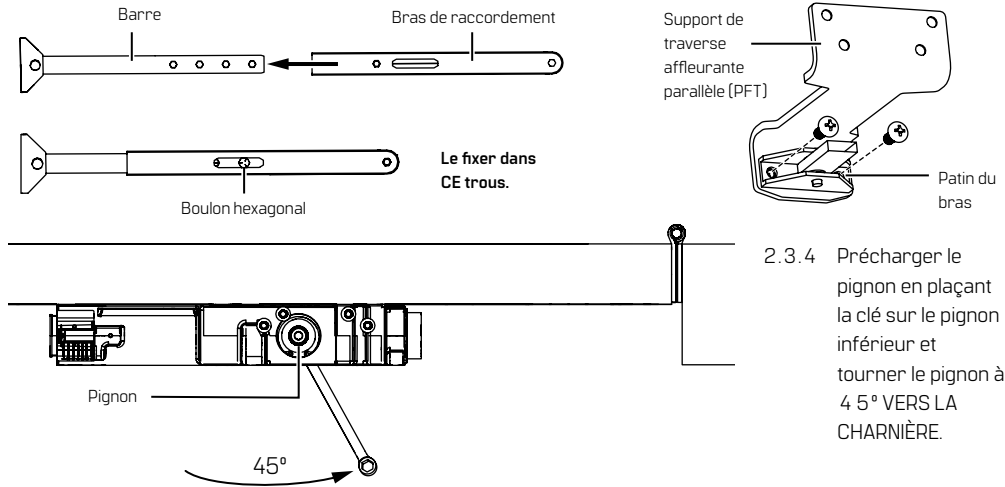

2.3.4 Précharger le pignon en plaçant la clé sur le pignon inférieur et tourner le pignon à 45° VERS LA CHARNIÈRE.

2.4 Fixation du bras principal

Fig.5

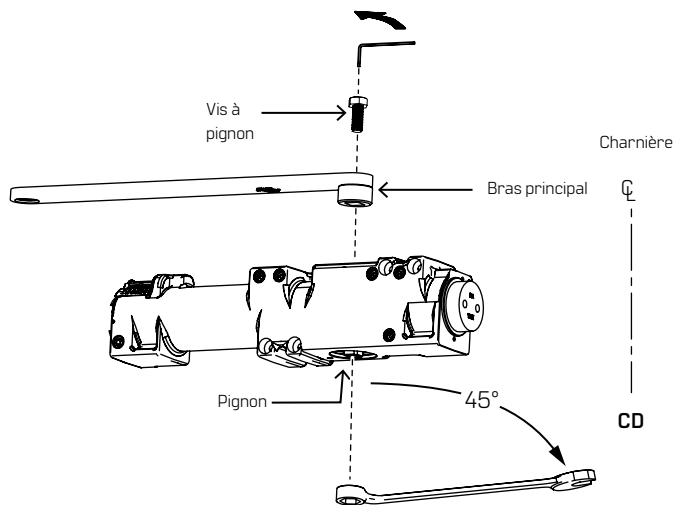

2.4.1 Avec le bras principal parallèle à la porte, placer le bras principal sur le pignon supérieur.

2.4.2 Fixer à l'aide d'une vis à pignon et d'une clé hexagonale de 5 mm.

2.4.3 Une fois la porte fermée, ajuster la longueur du bras de raccordement jusqu'à ce que le bras principal soit parallèle à la porte.

REMARQUE : le bras principal ne doit PAS toucher la porte.

2.4.4 Serrer fermement le boulon hexagonal du bras de raccordement à l'aide d'une clé de 1/2 po.

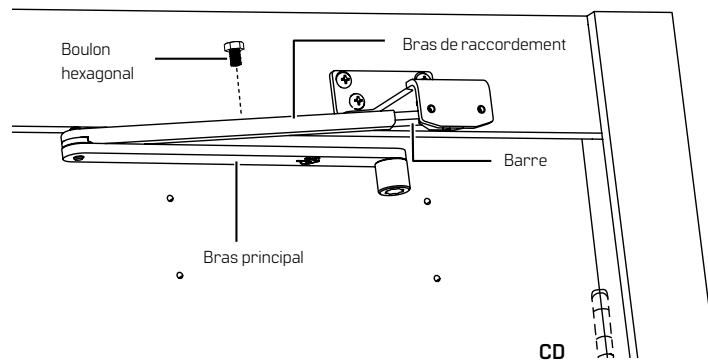

3 Ajustements



Confirmer la taille du ressort du ferme-porte avant tout ajustement de la vitesse de fermeture.



Ne pas reculer les têtes de valve au-delà de la pièce moulée.



L'angle d'ouverture maximum est de 180°.



La porte doit se fermer en 5 à 7 secondes à partir de 90°.



Ne pas fermer complètement les valves.

3.1 Ajustement des vitesses de fermeture : balayage, pêne, butoir, retardement à la fermeture

Fig.6

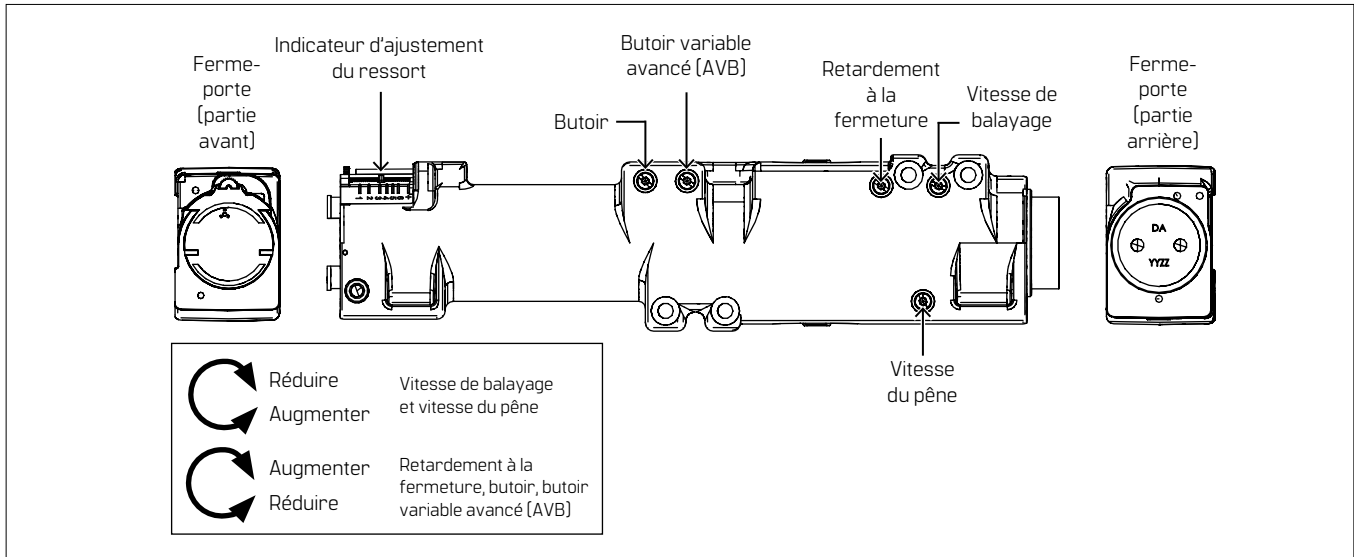

- 3.1.1 Ajuster la **vitesse de balayage de fermeture** : 90° pour démarrer la vitesse de verrouillage.
- Augmenter la vitesse de balayage : tourner la valve dans le sens inverse des aiguilles d'une montre.
 - Réduire la vitesse de balayage : tourner la valve dans le sens des aiguilles d'une montre.
- 3.1.2 Ajuster la **vitesse de fermeture du pêne** : 15° pour fermer.
- Augmenter la vitesse du pêne : tourner la valve dans le sens inverse des aiguilles d'une montre.
 - Réduire la vitesse du pêne : tourner la valve dans le sens des aiguilles d'une montre.

- 3.1.3 Ajuster l'**ouverture du butoir** : commencer à 80°.
- Augmenter la résistance : tourner la valve dans le sens des aiguilles d'une montre.
 - Réduire la résistance : tourner la valve dans le sens inverse des aiguilles d'une montre.
- 3.1.4 Ajuster la **durée de retardement à la fermeture** : angle de 180° à 60°.
- Augmenter la durée du retardement à la fermeture : tourner la valve dans le sens des aiguilles d'une montre.
 - Réduire la durée du retardement à la fermeture : tourner la valve dans le sens inverse des aiguilles d'une montre.

3.2 Ajustement de la force du ressort

Fig.7

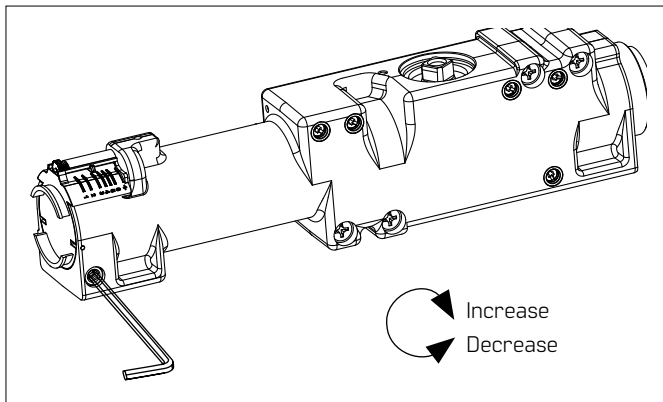

Ajuster la taille du ressort à la main seulement. Ne PAS utiliser une perceuse ou des outils électriques. La garantie sera annulée.

REMARQUE : la taille du EHD9016 est ajustable de 1 à 6. Fourni en taille 3.

REMARQUE : Ouvertures accessibles PMR :

relever la force d'ouverture à partir de la tractation de la porte. Au besoin, ajuster la force du ressort pour répondre à l'exigence d'accessibilité. En fonction des conditions d'ouverture, une porte ajustée pour respecter les forces permettant une accessibilité PMR peut ne pas avoir la puissance nécessaire pour fermer et verrouiller les portes en toute fiabilité.

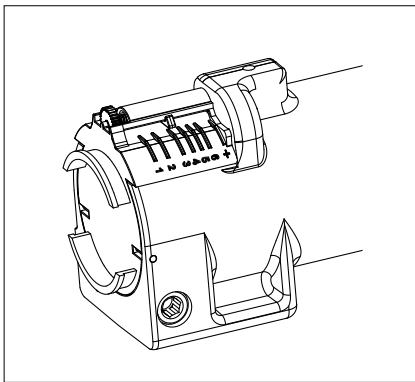

Montage parallèle

	Taille du ferme-porte	Poids max. de la porte (lb)	Largeur de la porte		Tours complets
			Intérieur	Extérieur	
EHD9016	1	50	2 pi 6 po	----	-55
	2	80	3 pi	2 pi 6 po	-30
	3	100	3 pi 6 po	3 pi	0
	4	125	3 pi	2 pi 6 po	+19
	5	150	3 pi 6 po	3 pi	+37
	6	200	4 pi	3 pi 6 po	+52
	6+	200	----	4 pi	+70

4 Installation des boîtiers

Fig.8

- 4.1.1 Placer la languette dans la fente du boîtier, à l'opposé du bras principal.
- 4.1.2 Poser le boîtier sur le ferme-porte et l'enclencher.

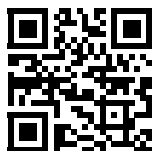
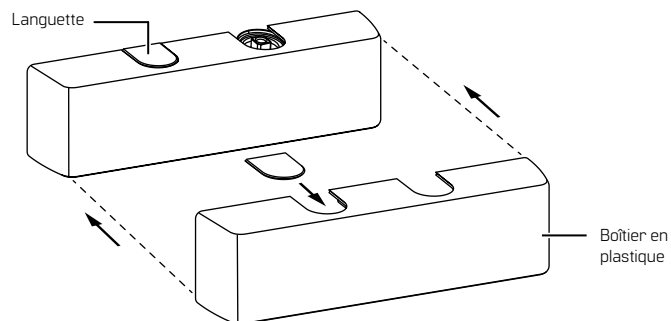

English

For Complete Online Instructions Visit:
<https://dhwsupport.dormakaba.com/hc/en-us>
For assistance or warranty information:
Call 1-800-392-5209 or visit
<https://dhwsupport.dormakaba.com/hc/en-us>



Español

Para ver las instrucciones en línea, visite:
<https://dhwsupport.dormakaba.com/hc/en-us>
Para recibir asistencia o información sobre la garantía:
Llame al 1-800-392-5209 o visite
<https://dhwsupport.dormakaba.com/hc/en-us>



Français

Pour obtenir des instructions complètes en ligne, consultez le site :
<https://dhwsupport.dormakaba.com/hc/en-us>
Pour obtenir de l'aide ou des renseignements sur la garantie :
Composez le 1-800-392-5209 ou rendez-vous sur le site
<https://dhwsupport.dormakaba.com/hc/fr-ca>