

EHD9000 FT/FTH

Montage sur rail de traverse affleurante côté poussant (ferme-porte sur la traverse – rail sur la porte) et plaque arrière en option (BP90)

Instructions d'installation

APERÇU

Composants du ferme-porte à montage en surface

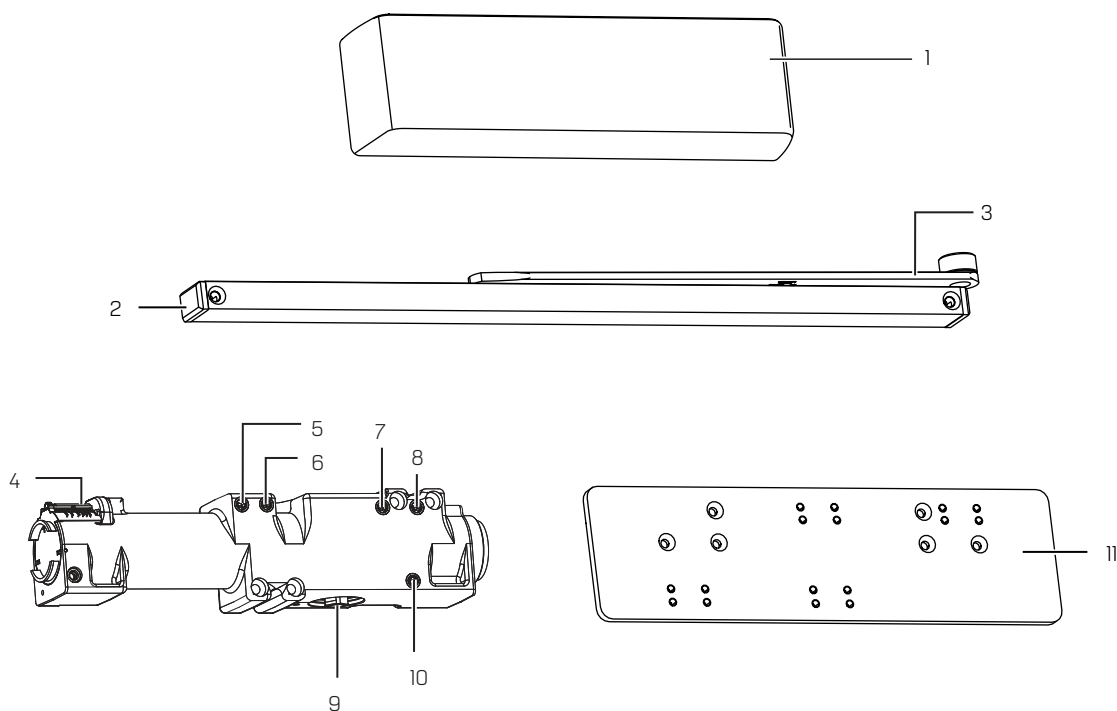

1 Boîtier complet (standard)

5 Butoir

9 Pignon

2 Canal de rail

6 Butoir variable avancé

10 Vitesse du pêne

3 Bras de glissière

7 Retardement à la fermeture

11 Plaque arrière (en option)

4 Indicateur d'ajustement du ressort

8 Vitesse de balayage

Sommaire

1	Caractéristiques techniques	3
1.1	Aperçu	3
1.2	Outils recommandés	3
1.3	Réglage du sens d'ouverture de la porte	3
2	Instructions – Montage sur rail affleurant	4
2.1	Installation de la plaque arrière (en option) et du ferme-porte à montage en surface	4
2.2	Assemblage et fixation du rail	4
2.3	Fixation du bras principal au ferme-porte	5
3	Ajustements	6
3.1	Ajuster les vitesses de fermeture : balayage, pêne, butoir variable avancé, retardement à la fermeture	6
3.2	Ajustement du maintien d'ouverture (FTH)	6
3.3	Ajustement de la force du ressort	7
4	Installation du boîtier	8

1 Caractéristiques techniques

1.1 Aperçu

- ⚠ Des écrous borgnes sont requis pour fixer des composants à des portes non renforcées et à des portes coupe-feu en bois ou en plastique de type composite, à moins qu'une autre méthode ne soit indiquée dans la liste du fabricant des portes concernées.
- ⚠ La porte s'ouvre à 125° au maximum.
- ⚠ La plage maximale de maintien d'ouverture est de 125° avec le kit de maintien d'ouverture en option.
- ⚠ Connaître le sens d'ouverture de la porte qui est installée avant l'installation.

- ⚠ Vérifier la taille du ressort du ferme-porte avant l'installation.
- ⚠ S'assurer que la porte fonctionne correctement avant d'installer le ferme-porte.
- ⚠ Ne pas marteler le bras sur la broche. La garantie sera annulée.
- ⚠ Ajuster la taille du ressort à la main seulement. Ne PAS utiliser une perceuse ou des outils électriques. La garantie sera annulée.

1.2 Outils recommandés

Table 1

Mèches :	Tournevis Phillips n°3
Métal : Mèche de forage de 1 3/64 po ou n° 7 ; taraud 1/4-20	Tournevis à tête plate 3/16 po
Bois : Mèche 5/32 po	Clés hexagonales : 3 mm, 5 mm, 3/16 po
Clé polygonale 1/2 po	

1.3 Réglage du sens d'ouverture de la porte

Fig. 1

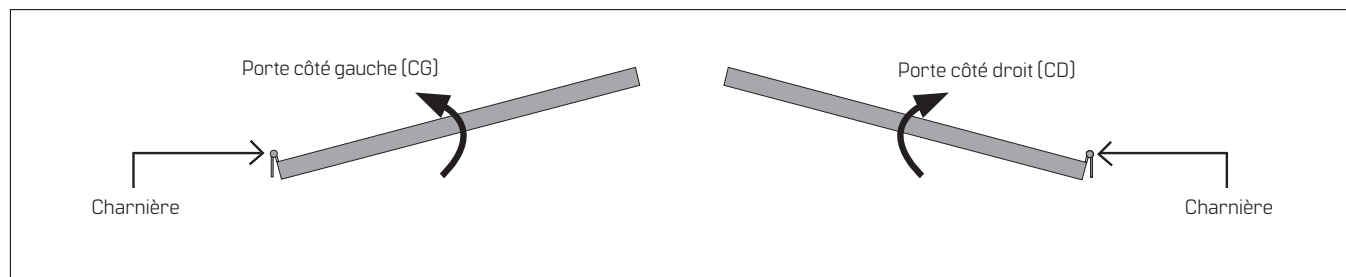

2 Instructions – Montage sur rail affleurant

2.1 Installation de la plaque arrière (en option) et du ferme-porte à montage en surface

Fig.1

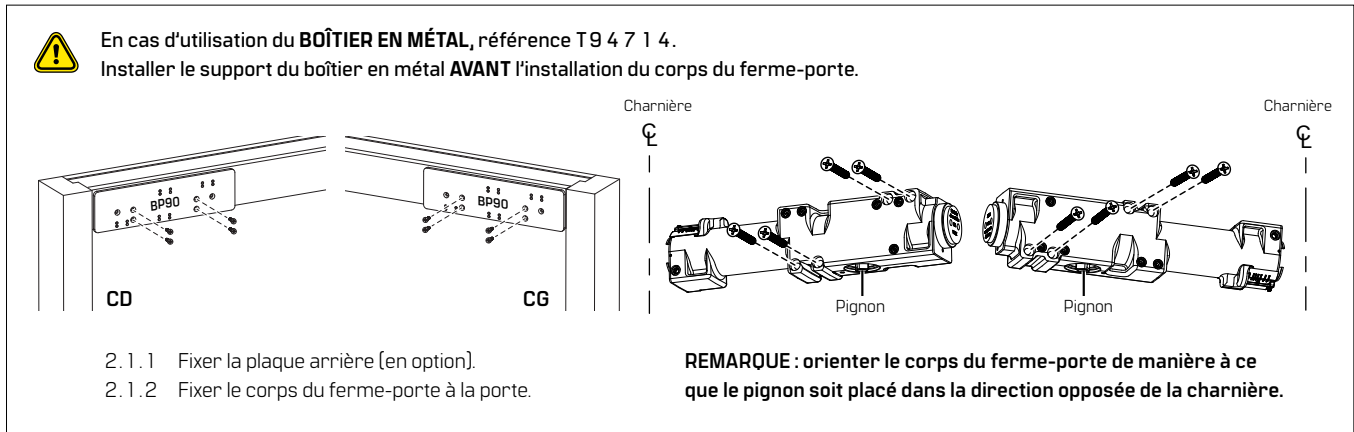

2.2 Assemblage et fixation du rail

Fig.2

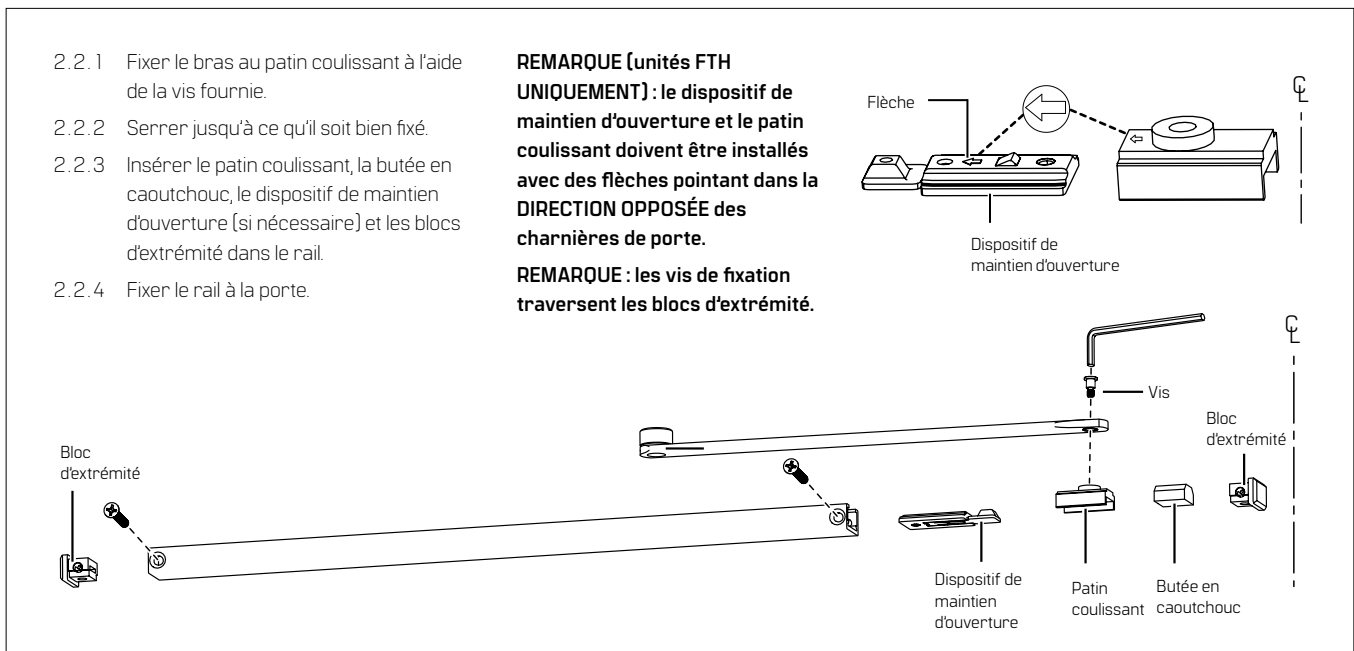

2.3 Fixation du bras principal au ferme-porte

Fig.3



**Ne pas marteler le bras sur la broche.
La garantie sera annulée.**

- 2.3.1 Précharger le bras en plaçant la clé sur le pignon supérieur:

REMARQUE : le pignon supérieur n'est pas visible depuis la vue du bas de la porte.

Vue du bas de la porte

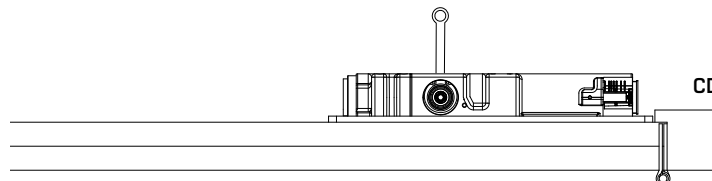

- 2.3.2 Tourner la clé à 45° dans la DIRECTION OPPOSÉE au bord de la charnière de la porte.

Vue du bas de la porte

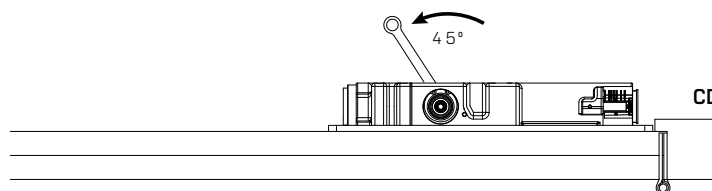

- 2.3.3 Avec le bras principal parallèle à la porte, placer le bras principal sur le pignon inférieur.

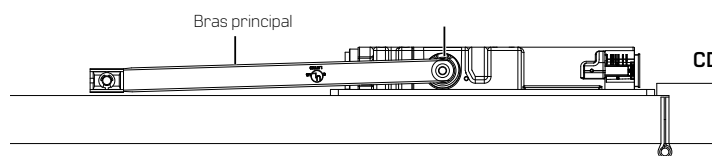

Vue du bas de la porte



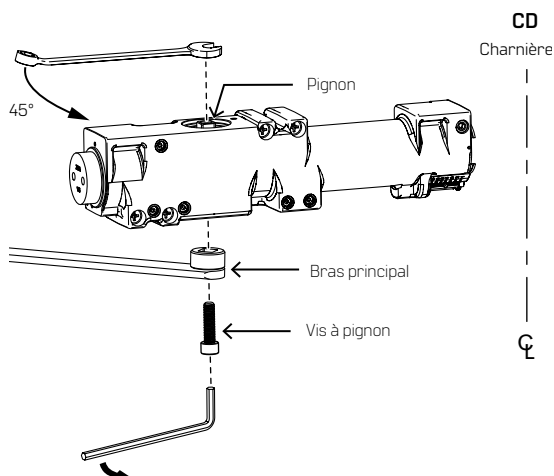

- 2.3.4 Fixer le bras au ferme-porte en utilisant la vis à pignon.



3 Ajustements

-  Confirmer la taille du ressort du ferme-porte avant tout ajustement de la vitesse de fermeture.
-  Ne pas reculer les têtes de valve au-delà de la pièce moulée du ferme-porte.

-  L'angle d'ouverture maximum est de 125°.
-  La porte doit se fermer en 5 à 7 secondes à partir de 90°.
-  Ne pas fermer complètement les valves.

3.1 Ajuster les vitesses de fermeture : balayage, pêne, butoir variable avancé, retardement à la fermeture

Fig.4

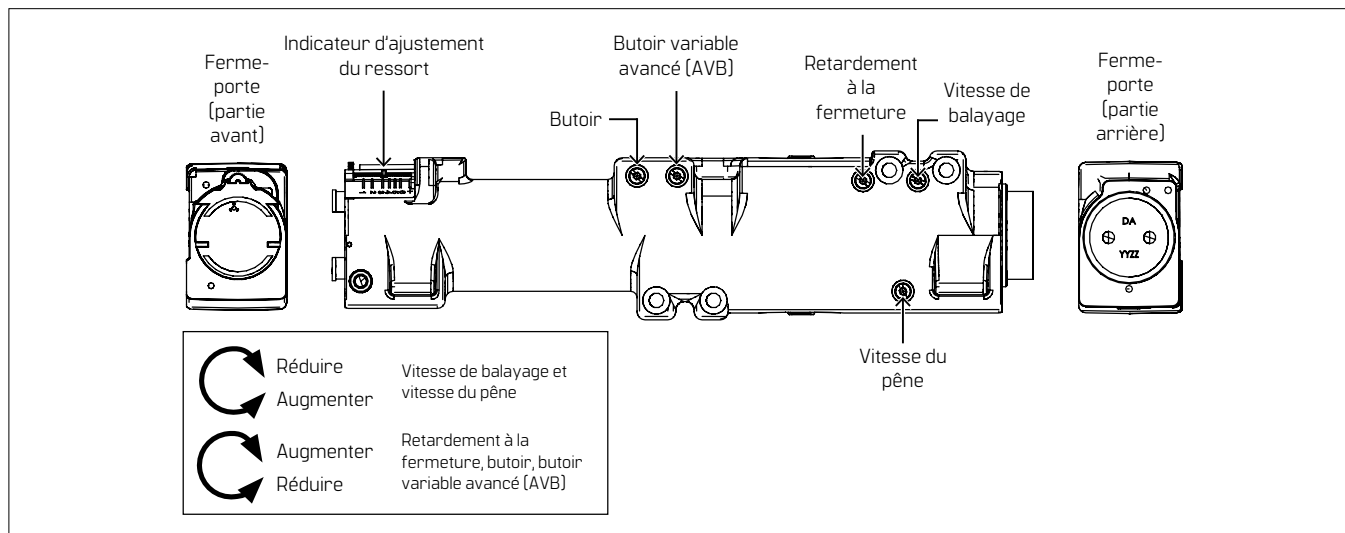

- 3.1.1 Ajuster la **vitesse de balayage de fermeture** : 90° pour démarrer la vitesse de verrouillage.
 - Augmenter la vitesse de balayage : tourner la valve dans le sens inverse des aiguilles d'une montre.
 - Réduire la vitesse de balayage : tourner la valve dans le sens des aiguilles d'une montre.
- 3.1.2 Ajuster la **vitesse de fermeture du pêne** : 15° pour fermer.
 - Augmenter la vitesse du pêne : tourner la valve dans le sens inverse des aiguilles d'une montre.
 - Réduire la vitesse du pêne : tourner la valve dans le sens des aiguilles d'une montre.

- 3.1.3 Ajuster l'**ouverture du butoir** : commencer à 80°.
 - Augmenter la résistance : tourner la valve dans le sens des aiguilles d'une montre.
 - Réduire la résistance : tourner la valve dans le sens inverse des aiguilles d'une montre.
- 3.1.4 Ajuster la **durée de retardement à la fermeture** : angle de 60° pour lancer le balayage.
 - Augmenter la durée du retardement à la fermeture : tourner la valve dans le sens des aiguilles d'une montre.
 - Réduire la durée du retardement à la fermeture : tourner la valve dans le sens inverse des aiguilles d'une montre.

3.2 Ajustement du maintien d'ouverture (FTH)

Fig.5

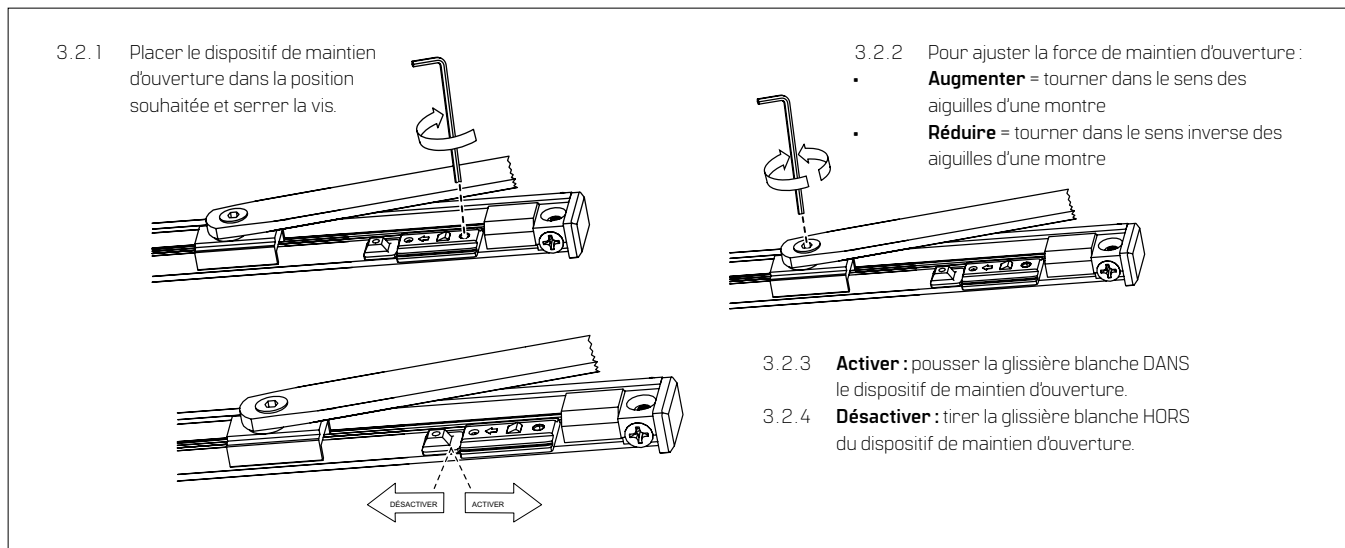

3.3 Ajustement de la force du ressort

Fig.6

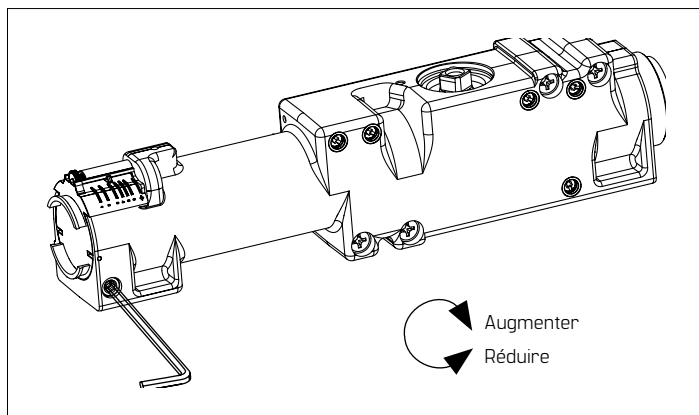

Ajuster la taille du ressort à la main seulement. Ne PAS utiliser une perceuse ou des outils électriques. La garantie sera annulée.

REMARQUE : la taille du EHD9016 est ajustable de 1 à 6. Fourni en taille 3.

REMARQUE : Ouvertures accessibles PMR :

relever la force d'ouverture à partir de la tractation de la porte. Au besoin, ajuster la force du ressort pour répondre à l'exigence d'accessibilité. En fonction des conditions d'ouverture, une porte ajustée pour respecter les forces permettant une accessibilité PMR peut ne pas avoir la puissance nécessaire pour fermer et verrouiller les portes en toute fiabilité.

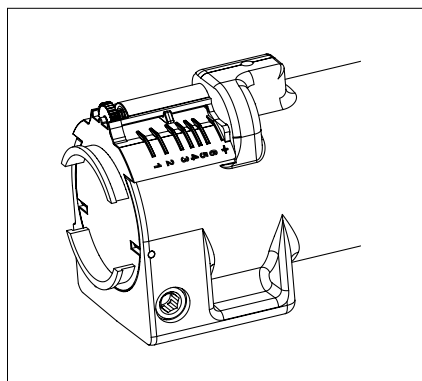

Montage sur rail					
	Taille du ferme-porte	Poids max. de la porte (lb)	Largeur de la porte		Tours complets
			Intérieur	Extérieur	
EHD9016	1	ADA	♿	----	-5.5
	2	100	2 pi 6 po	----	-3.0
	3	125	3 pi	2 pi 6 po	0
	4	150	3 pi 6 po	3 pi	+1.9
	5	200	4 pi	3 pi 6 po	+3.7
	6	250	----	4 pi	+5.2
	6+	250	----	4 pi	+7.0

4 Installation du boîtier

Fig.7

- 4.1.1 Placer la languette dans la fente du boîtier, à l'opposé du bras principal.
- 4.1.2 Poser le boîtier sur le ferme-porte et l'enclencher.

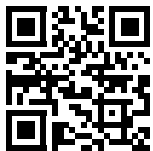
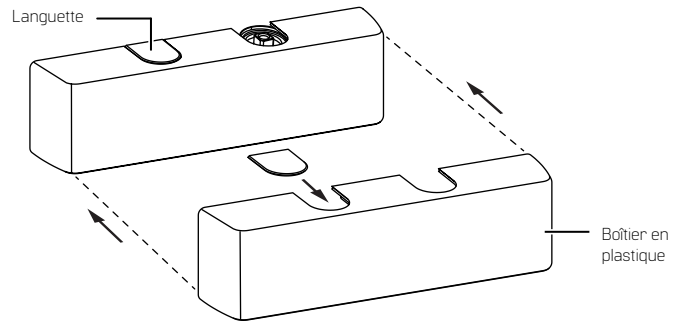

English

For Complete Online Instructions Visit:

<https://dhwsupport.dormakaba.com/hc/en-us>

For assistance or warranty information:

Call 1-800-392-5209 or visit

<https://dhwsupport.dormakaba.com/hc/en-us>



Español

Para ver las instrucciones en línea, visite:

<https://dhwsupport.dormakaba.com/hc/en-us>

Para recibir asistencia o información sobre la garantía:

Llame al 1-800-392-5209 o visite

<https://dhwsupport.dormakaba.com/hc/en-us>



Français

Pour obtenir des instructions complètes en ligne, consultez le site :

<https://dhwsupport.dormakaba.com/hc/en-us>

Pour obtenir de l'aide ou des renseignements sur la garantie :

Composez le 1-800-392-5209 ou rendez-vous sur le site

<https://dhwsupport.dormakaba.com/hc/fr-ca>