

Serrures interconnectées série QCI 200

Instructions d'installation

1 Installez les verrous

- 1.1 Pour le verrou inférieur: Installez le verrou avec le côté anglé faisant face au sens de fermeture de la porte.
- 1.2 Fixez les verrous avec des vis fournies.

Fig. 1

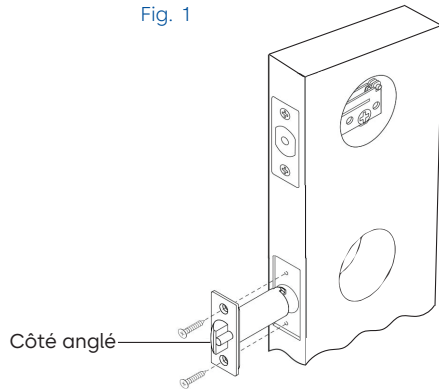

2 Installez les gâches

- 2.1 Installez les gâches, la plaque de renforcement et (boîtes de gâche si utilisées) avec les vis fournies.

REMARQUE: Une serrure à clé ne se verrouillera pas convenablement si le petit pêne du verrou entre dans le trou de la gâche. Remplacer la gâche au besoin.

- 2.2 Si la porte semble mal ajustée, utilisez la languette pour bien la placer.

Fig. 2

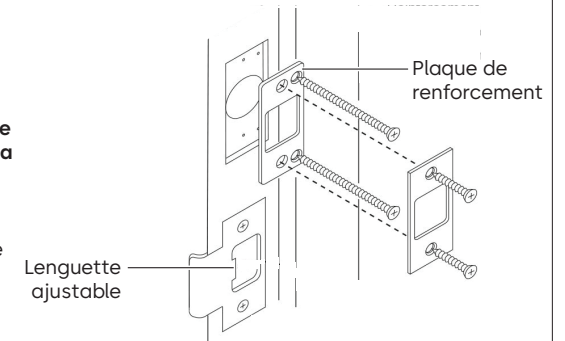

3 Enlevez le levier intérieur

- 3.1 Avec l'outil a fourni, pressez le loquet de levier et enlève le levier de l'axe.

Fig. 3

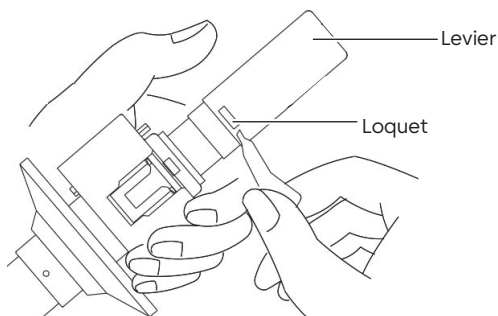

4 Ajustement pour l'épaisseur de la porte

- 4.1 Placez le bord du gabarit contre le bord de la rosette tel que montré. Si nécessaire, faites pivoter la rosette dans la direction qui permet au bout de la manche de s'aligner avec la bonne épaisseur de porte du gabarit.

Fig. 4

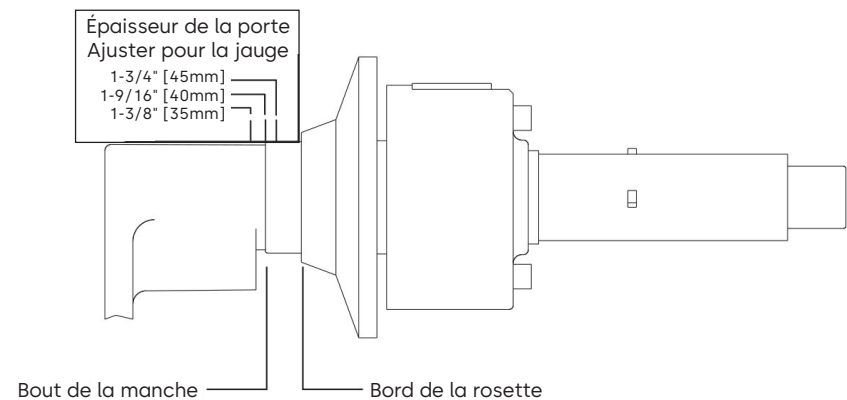

5 Installation du mécanisme extérieur

- 5.1 Placez l'anneau de garniture sur le côté extérieur de la porte.

REMARQUE : Alignez les trous verticalement et horizontalement comme illustré.

Fig. 5

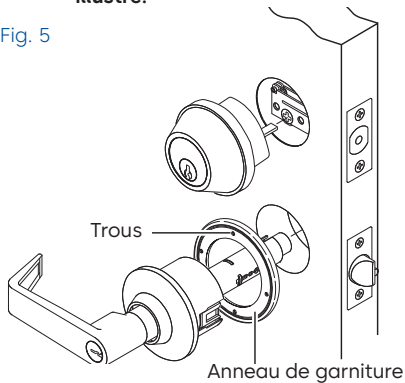

- 5.2 Si vous utilisez la garniture extérieure en option, placez-la sur le côté extérieur de la porte.

REMARQUE : le trou avec les rainures se monte sur le trou inférieur.

Fig. 6

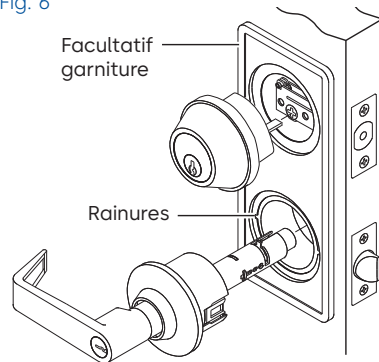

- 5.3 Installez le mécanisme du levier en vous assurant que le boîtier du verrou s'engage avec les griffes et que le rétracteur s'engage avec la tige du verrou.

Fig. 7

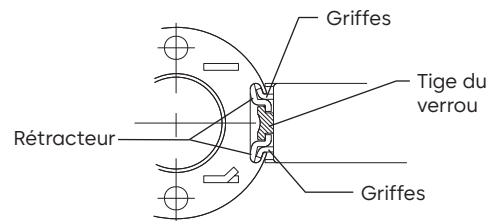
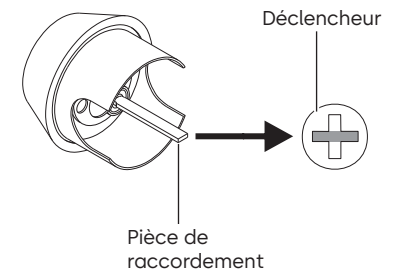

Fig. 8



6 Installation du mécanisme intérieur

- 6.1 Installez la plaque intérieure et insérez les vis de montage tel que montré, fixez le mécanisme du levier extérieur et le mécanisme du pêne dormant à la porte.

- 6.2 Préparez la bride intérieure selon le sens d'ouverture de la porte (Voir Fig. 11).

- 6.3 Installez la bride intérieure en alignant la languette de direction avec la griffe de la tige du levier en laissant la tige glisser à l'intérieur de la fente prévue à cet effet.

REMARQUE: Si vous utilisez une garniture extérieure, la broche doit être alignée à l'intérieur de la rainure de la garniture extérieure tout en serrant les vis.

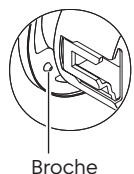

Broche

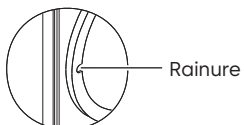

Rainure

Fig. 9

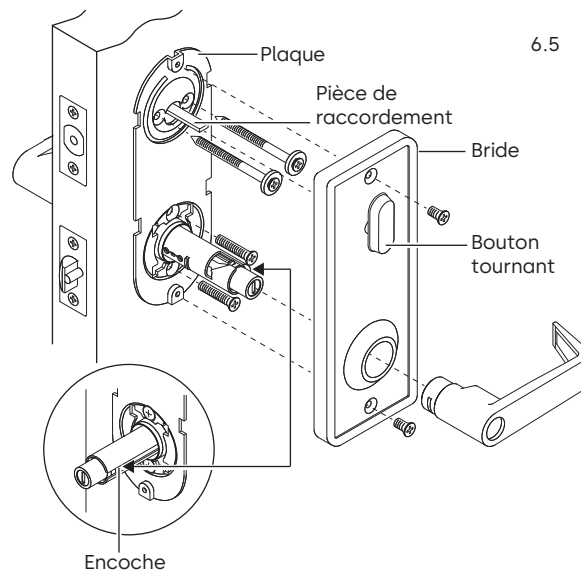

- 6.4 Fixez la bride sur la plaque intérieure avec les vis fournies.

- 6.5 Installez le levier extérieur en engageant le loquet de la tige du levier et en faisant glisser le levier jusqu'à ce que loquet clique dans la fente du levier.

Fig. 10

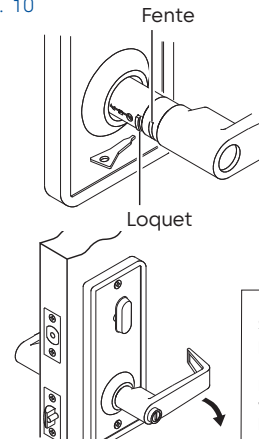

REMARQUE: En vous servant du diagramme ci-dessous, déterminez le côté d'ouverture de la porte et faites glisser la languette à la bonne position.

Fig. 11

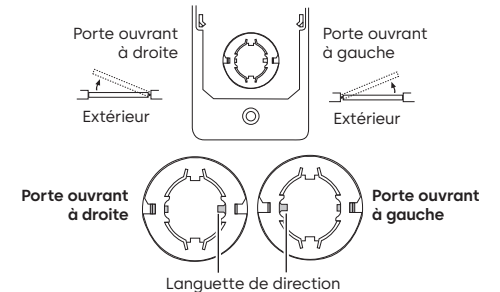

Scannez le code QR pour afficher les détails du produit et les téléchargements.

Pour de l'aide ou des informations sur la garantie, veuillez appeler le 1-800-392-5209 ou visiter <https://dhwsupport.dormakaba.com/hc/en-us>



Le fabricant tient à vous aviser qu'aucun verrou ne peut à lui seul offrir une sécurité complète. Ce verrou peut être mis hors d'état par la force ou des moyens techniques ou être évité par l'utilisation d'une autre entrée sur la propriété. Aucun verrou ne peut remplacer la surveillance de votre environnement et le bon sens. La quincaillerie pour le constructeur est offerte selon différents grades de performance pour différentes applications. Afin d'augmenter la sécurité et de réduire le risque, vous devriez consulter un serrurier qualifié ou un autre professionnel de la sécurité.